

機能性食品やペットフードなど

少量・多品種生産に最適！

小型バッチ式

ドライフード製造装置



原料混合・成形・乾燥、1台3役！

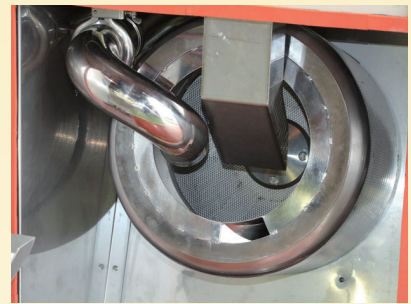
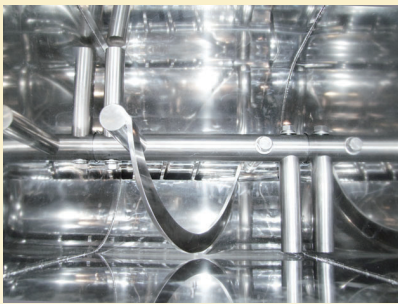

誰でも簡単に操作可能！

【特長】

- コンパクトな装置設計により、省スペースにて設置可能です。
- 本機1台で、原料の混合・成形・乾燥を行うことが出来ます。
- 全ての生産工程が1人で行えますので省人化が図れます。
- 最小容量として1kgから商品の生産が可能であり、多品種少量生産に最適な装置です。
- チョッパー出口の穴径を取付変更することで、サイズの異なる多品種の製品が生産できます。
- 電気ヒーターを利用した熱風乾燥の為、製品への影響が少なく、また火災への心配も軽減できます。



【外形図】

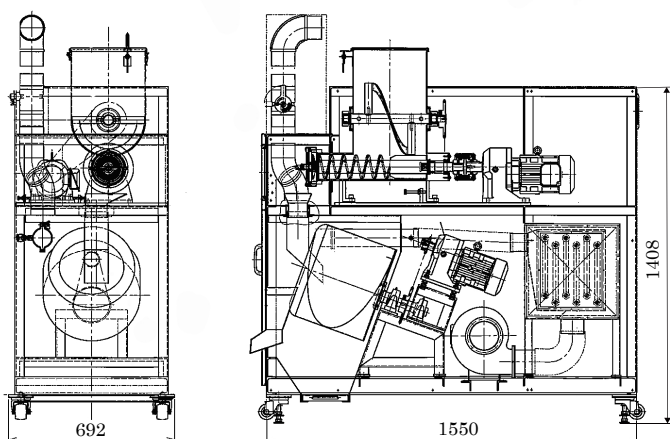

【機械仕様】

能力	8kg/1バッチ
最高温度	160度
機械寸法	W700×D1600×H1700mm
電源	3相 200V 15.4kw
(各部)	*ヒーター：2kw×6本=12kw
	*チョッパー用モーター：1.5kw
	*攪拌部モーター：0.75kw
	*乾燥部モーター：0.75kw
	*ブロワー：0.4kw
仕様	外装 SS (塗装)
	節肉部 SUS
	ドラム：SUS φ2.5×P4パンチングプレート
	その他主要部品、外装関係：SUS
	回転速度：インバーター制御
	温度管理：温調サイリスタ制御



株式会社ヤナギヤ

<https://ube-yanagiya.co.jp>

本社 / 工場 山口県宇部市善和189-18 〒759-0134

TEL (0836) 62-1661 (代) FAX (0836) 62-1611

東京営業本部 東京都中央区日本橋浜町2-29-1 〒103-0007

NSK日本橋浜町ビル8F

TEL (03) 5623-3466 (代) FAX (03) 5695-9511

関東支店 神奈川県横浜市鶴見区鶴見中央2-15-1 〒230-0051

TEL (045) 511-1492 (代) FAX (045) 502-1248

関西支店 大阪府門真市桑才新町31-8 〒571-0043

TEL (06) 6908-4475 (代) FAX (06) 6909-4880

東北支店 宮城県宮城郡利府町森郷字新太子堂159-1 〒981-0103

TEL (022) 745-9907 (代) FAX (022) 745-9908