

Vol.1

SAN

FRAME SYSTEM



Daiwa

太和黄銅株式會社

時代の流れに対応するアルミフレームシステム

機械、装置等の架台、またそれらのカバー及び間仕切りとして年々多くの方面で利用されつつあります。

アルミ型材（アルマイト・クリア付）の特性を活かして、使用される方々のアイデアしだいで利用価値は無限に広がります。

当社では、より多くの方々に利用され、産業界の発展に貢献できる製品づくりに邁進致します。

SANFRAME

EXAMPLE

無限の用途

- 機械の架台
- 搬送機構のフレーム
- 間仕切フレーム
- ストック・展示用架台

種類もサイズも各種とり揃えて、用途は多種多様。
作業の効率化と省力化に強力にサポートいたします。

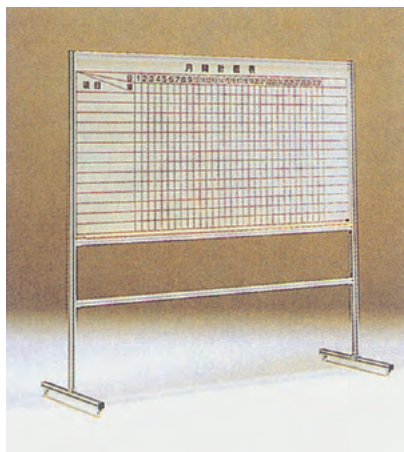

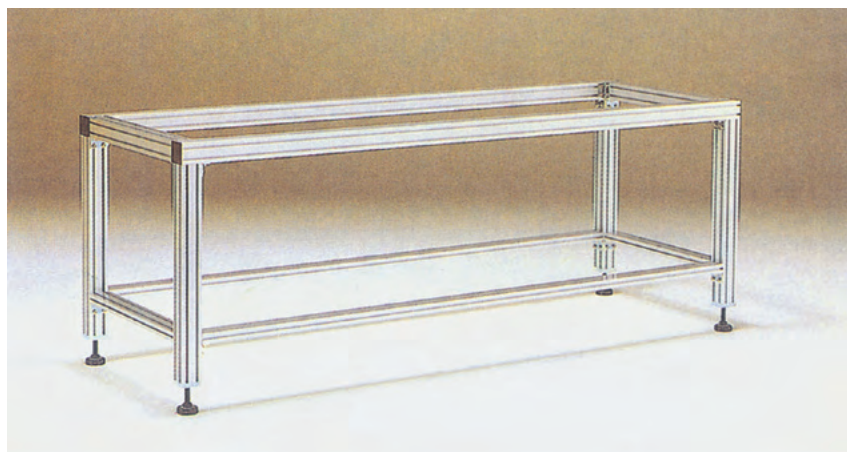

CONTENTS

■軽量・高剛性アルミフレーム

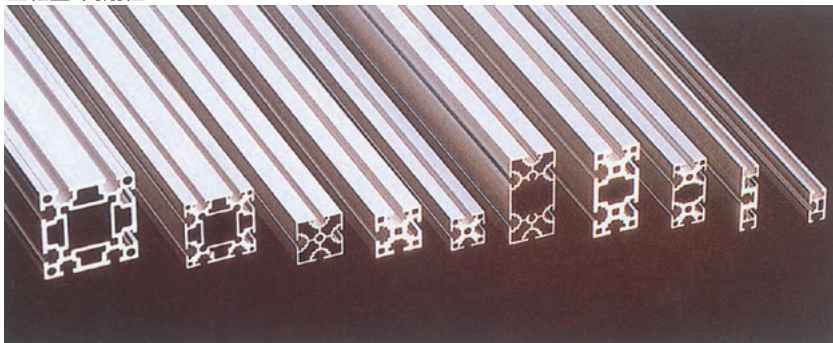

■アルミブラケット

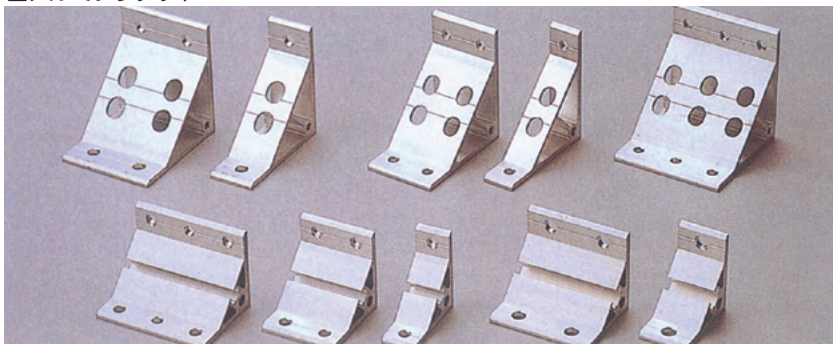

■組立用スチールブラケット

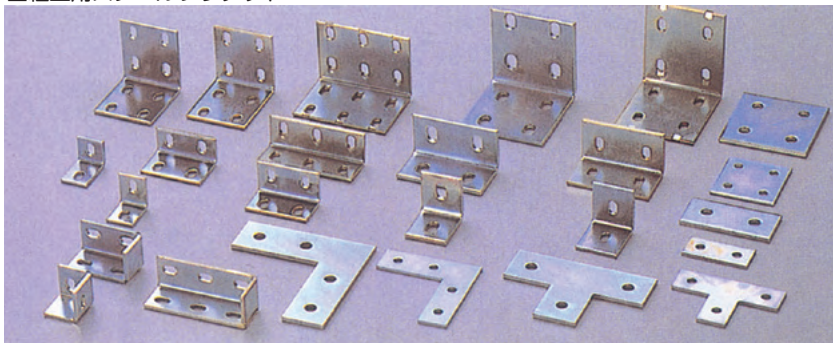

CONTENTS

■ドアハンドル

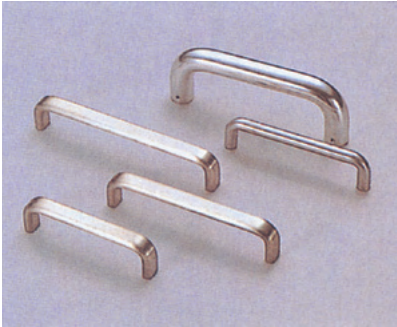

■レベリングフットベース

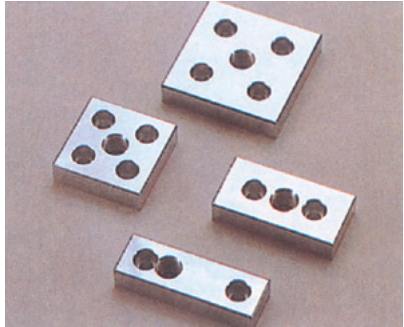

■エンドキャップ

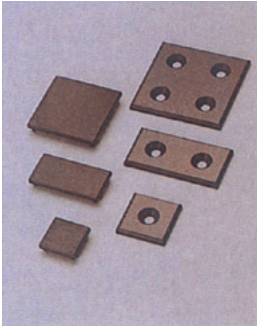

■レベルアジャスター

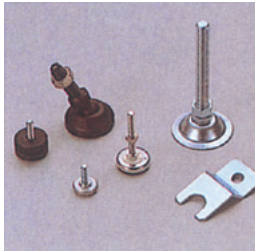

■組立用インサートジョイント

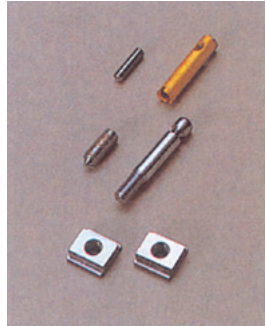

■組立用ボルト・ナット

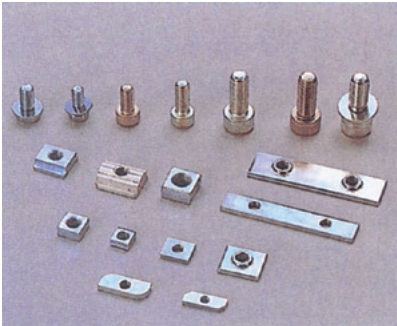

■アルミ蝶番

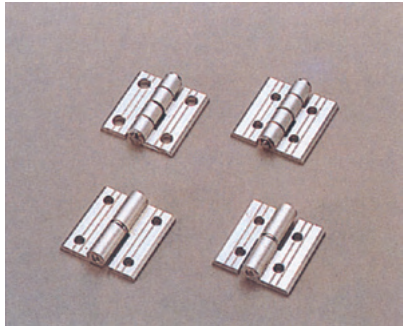

SANFRAME

M5 25シリーズ

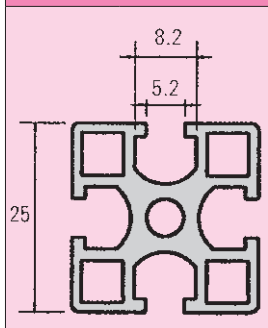

M6 30シリーズ
15タイプ

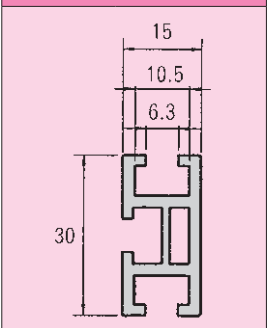

M6 30シリーズ
30タイプ

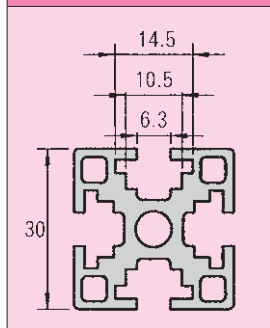

M6 40シリーズ

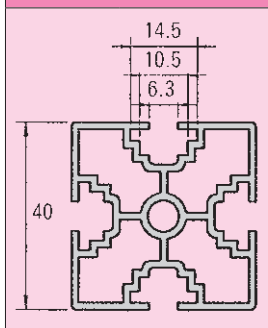

M8 軽量
40シリーズ

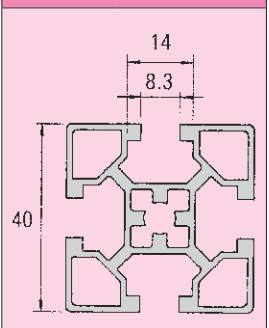

M8 重量
40シリーズ

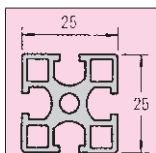
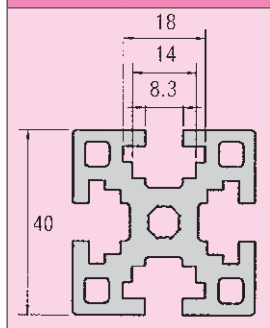

SF-2525

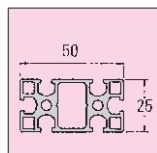

SF-2550

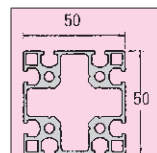

SF-5050

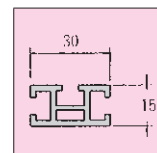

SF-1530

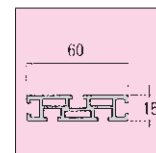

SF-1560

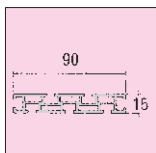

SF-1590

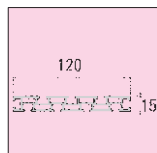

SF-15120

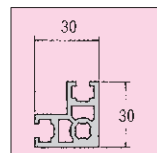

SF-1530L

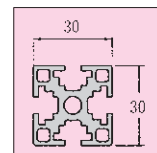

SF-3030

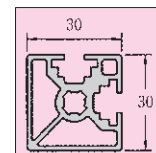

SF-3030L

なお、上記商品については、予告なく変更する場合があります。

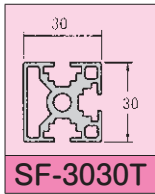

SF-3030T

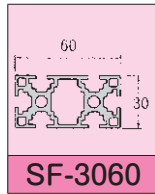

SF-3060

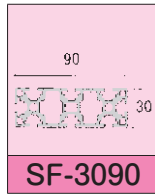

SF-3090

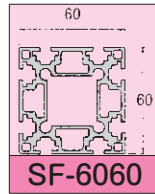

SF-6060

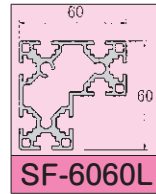

SF-6060L

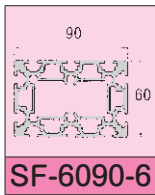

SF-6090-6

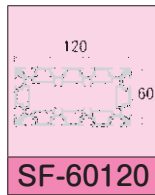

SF-60120

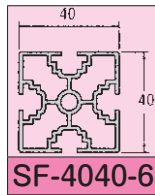

SF-4040-6

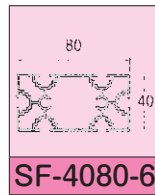

SF-4080-6

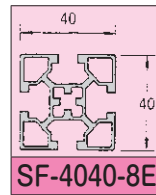

SF-4040-8E

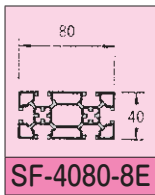

SF-4080-8E

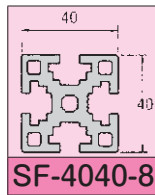

SF-4040-8

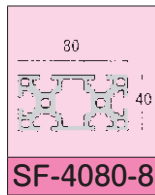

SF-4080-8

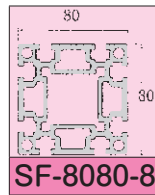

SF-8080-8

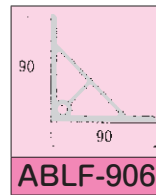

ABLF-906

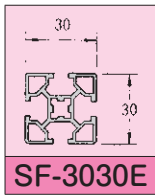

SF-3030E

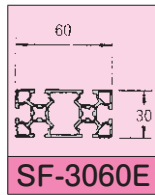

SF-3060E

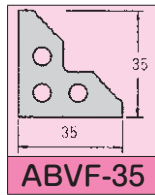

ABVF-35

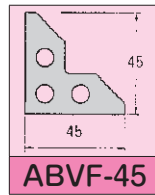

ABVF-45

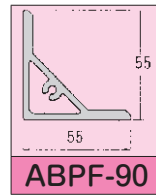

ABPF-90

なお、上記商品については、予告なく変更する場合があります。

SANFRAME M5

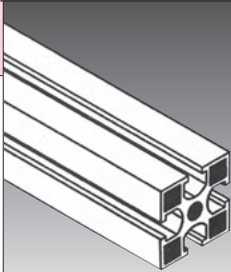
型番	SF-2525	M5	
材質	A6063S-T5		
表面処理	アルマイト6 + 7 μ		
重量	0.697kg/m		
断面積	2.58cm ²		
断面2次モーメント	$I_x = 1.42\text{cm}^4$ $I_y = 1.42\text{cm}^4$		
定尺	4000mm		
	御指定寸法切断公差 $\pm 0.3\text{mm}$		
		¥2,200 / M	

L寸法100mm以下の場合、別途見積りいたします。

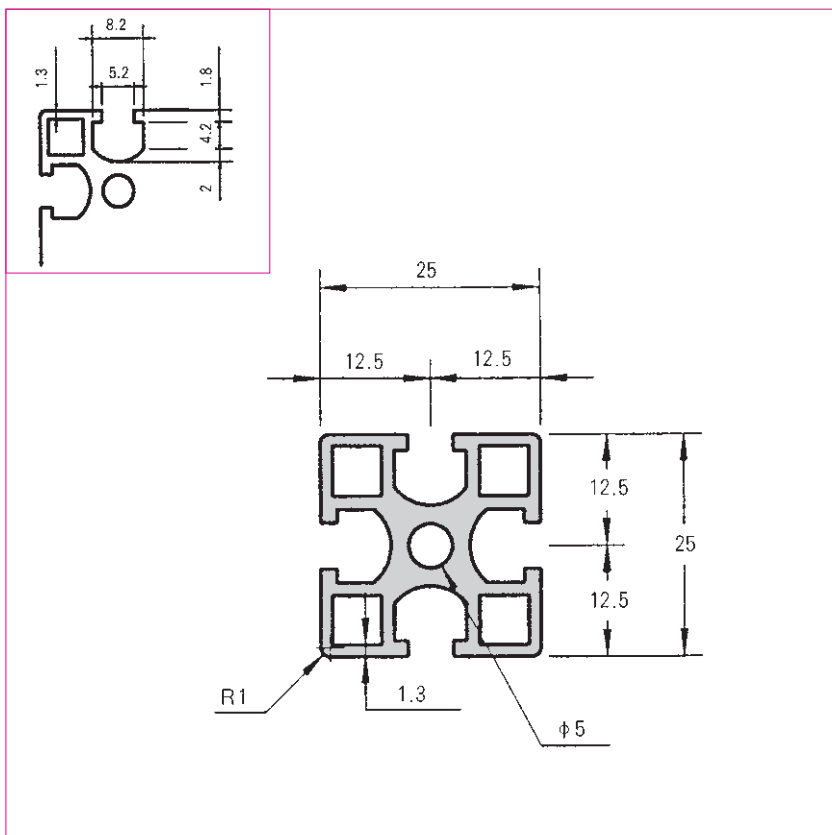

なお、上記商品については、予告なく変更する場合があります。

S F - 25 シリーズ

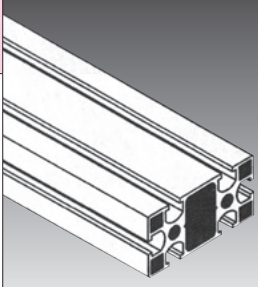
型番	SF-2550	M5	
材質	A6063S-T5		
表面処理	アルマイト6 + 7 μ		
重量	1.153kg/m		
断面積	4.27cm ²		
断面2次モーメント	$I_x = 2.61\text{cm}^4$ $I_y = 10.90\text{cm}^4$		
定尺	4000mm		
	御指定寸法切断公差 $\pm 0.3\text{mm}$		¥3,600 / M

L寸法100mm以下の場合、別途見積りいたします。

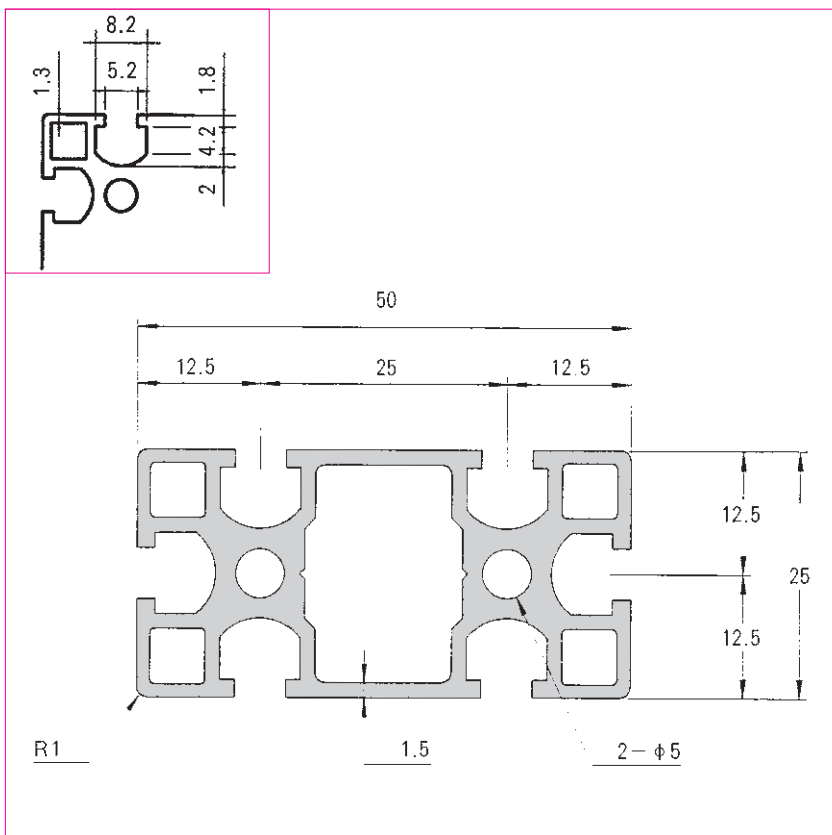

なお、上記商品については、予告なく変更する場合があります。

SANFRAME M5 SF-25シリーズ

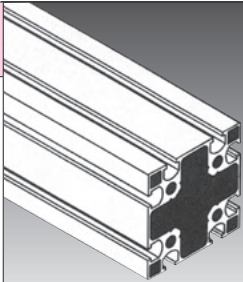
型番	SF-5050	M5	
材質	A6063S-T5		
表面処理	アルマイト6 + 7 μ		
重量	1.736kg/m		
断面積	6.43cm ²		
断面2次モーメント	$I_x = 18.95\text{cm}^4$ $I_y = 18.95\text{cm}^4$		
定尺	4000mm		
	御指定寸法切断公差 $\pm 0.3\text{mm}$		¥5,800 / M

L寸法100mm以下の場合、別途見積りいたします。

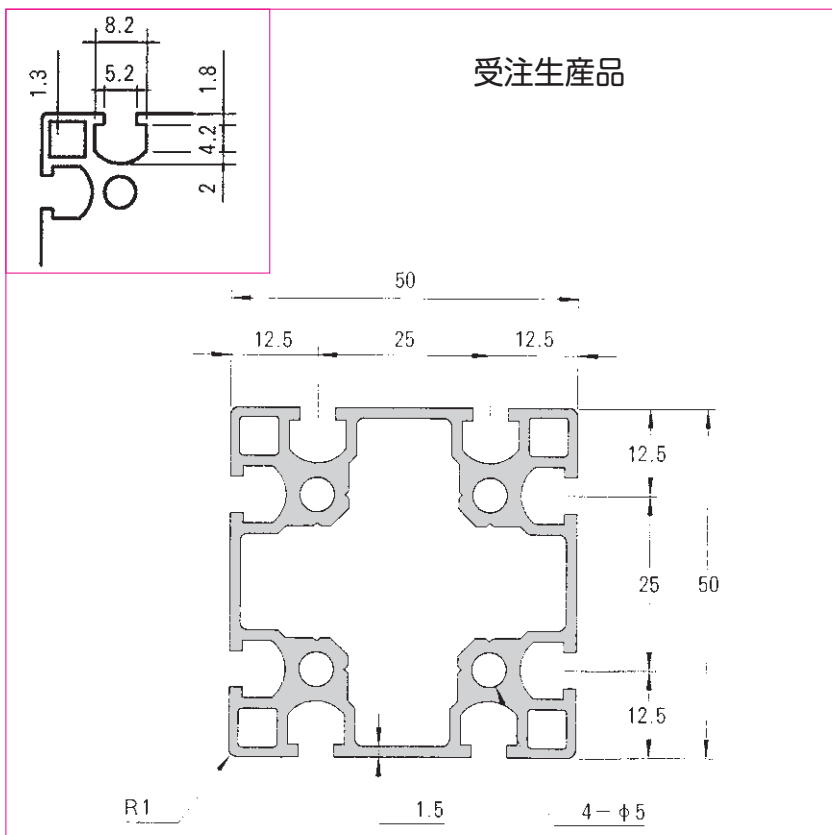

なお、上記商品については、予告なく変更する場合があります。

M6 SF-30シリーズ 15タイプ

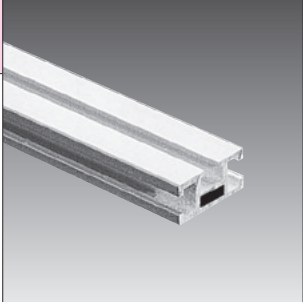
型番	SF-1530	M6	
材質	A6063S-T5		
表面処理	アルマイト6 + 7 μ		
重量	0.519kg/m		
断面積	1.92cm ²		
断面2次モーメント	$I_x = 0.55\text{cm}^4$ $I_y = 1.51\text{cm}^4$		
定尺	4000mm		
	御指定寸法切断公差 $\pm 0.3\text{mm}$		
			¥1,500 / M

L寸法100mm以下の場合、別途見積りいたします。

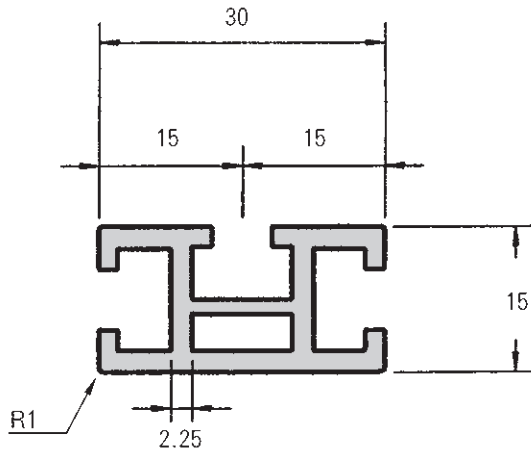
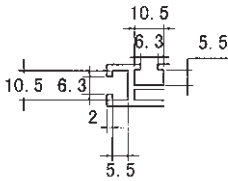

なお、上記商品については、予告なく変更する場合があります。

SANFRAME M6

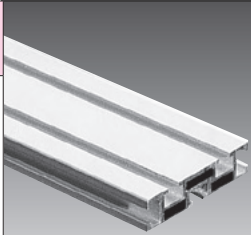
型番	SF-1560	M6	
材質	A6063S-T5		
表面処理	アルマイト6 + 7 μ		
重量	1.019kg/m		
断面積	3.77cm ²		
断面2次モーメント	I _x = 1.00cm ⁴ I _y = 11.67cm ⁴		
定尺	4000mm		¥3,000 / M
御指定寸法切断公差±0.3mm			

L寸法100mm以下の場合、別途見積りいたします。

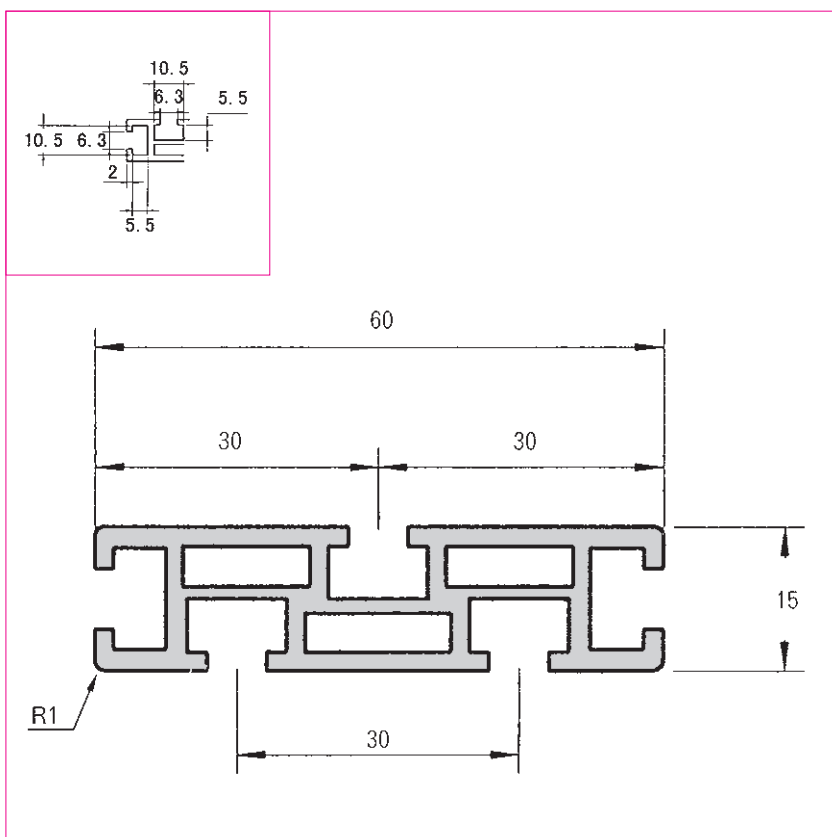

なお、上記商品については、予告なく変更する場合があります。

S F-30 シリーズ 15タイプ

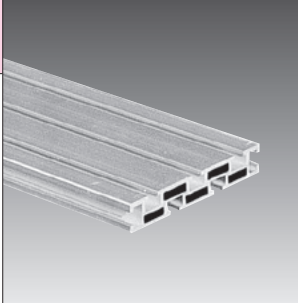
型番	SF-1590	M6	
材質	A6063S-T5		
表面処理	アルマイト6 + 7 μ		
重量	1.519kg/m		
断面積	5.63cm ²		
断面2次モーメント	I _x = 1.45cm ⁴ I _y = 38.81cm ⁴		
定尺	4000mm		
	御指定寸法切断公差 ± 0.3 mm		¥4,500 / M

L寸法100mm以下の場合、別途見積りいたします。

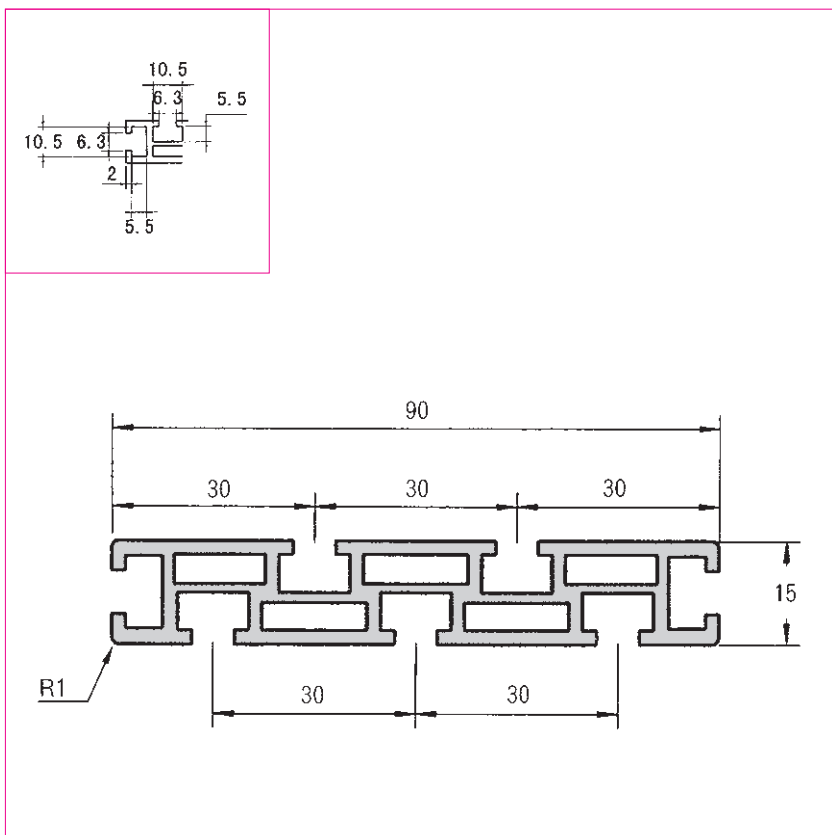

なお、上記商品については、予告なく変更する場合があります。

SANFRAME M6

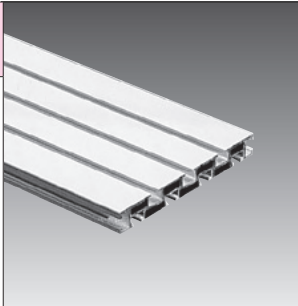
型番	SF-15120	M6	
材質	A6063S-T5		
表面処理	アルマイト6 + 7 μ		
重量	2.02kg/m		
断面積	7.48cm ²		
断面2次モーメント	I _x = 1.90cm ⁴ I _y = 91.27cm ⁴		
定尺	4000mm		
御指定寸法切断公差	±0.3mm		
			¥5,500 / M

L寸法100mm以下の場合、別途見積りいたします。

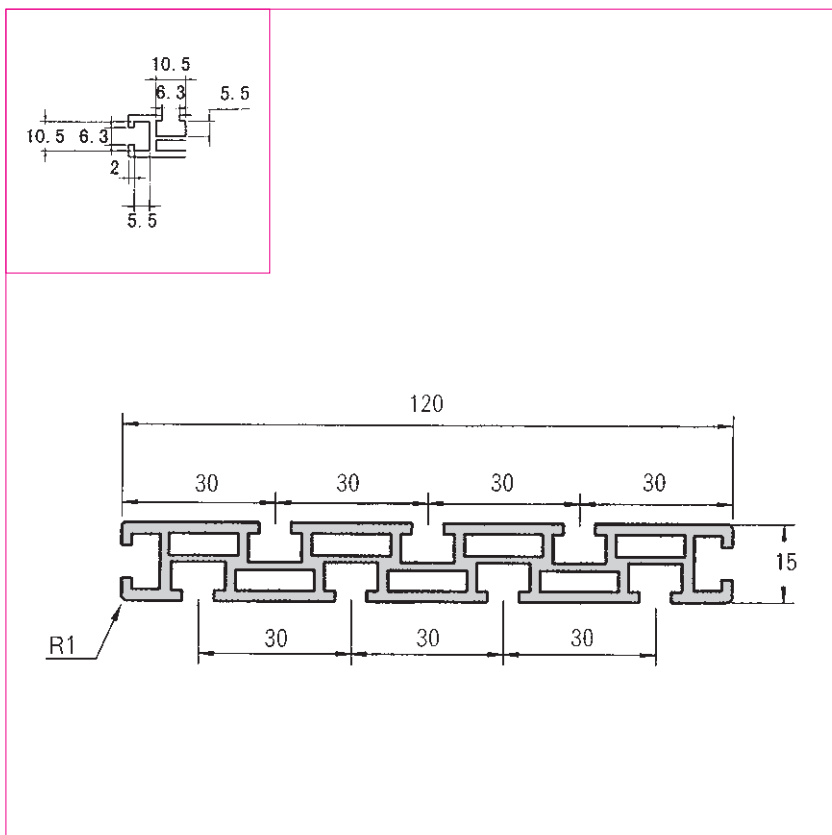

なお、上記商品については、予告なく変更する場合があります。

S F-30 シリーズ 15タイプ

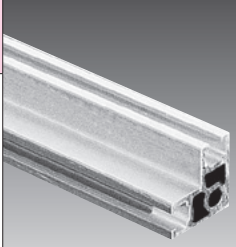
型番	SF-1530L	M6	
材質	A6063S-T5		
表面処理	アルマイト6 + 7 μ		
重量	0.926kg/m		
断面積	3.43cm ²		
断面2次モーメント	I _x = 2.50cm ⁴ I _y = 2.50cm ⁴		
定尺	4000mm		
	御指定寸法切断公差 \pm 0.3mm		¥2,800 / M

L寸法100mm以下の場合、別途見積りいたします。

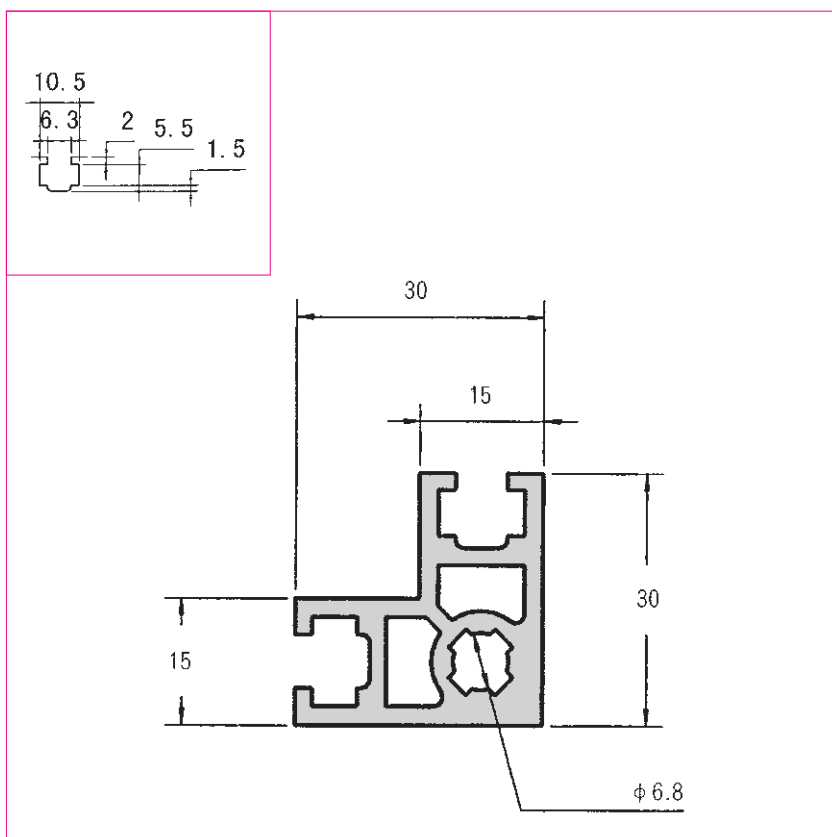

なお、上記商品については、予告なく変更する場合があります。

SANFRAME M6

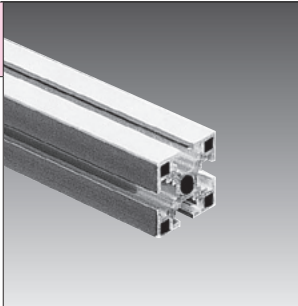
型番	SF-3030	M6	
材質	A6063S-T5		
表面処理	アルマイト6 + 7 μ		
重量	1.081kg/m		
断面積	4.00cm ²		
断面2次モーメント	I _x = 3.28cm ⁴ I _y = 3.28cm ⁴		
定尺	4000mm		¥2,500 / M
御指定寸法切断公差	±0.3mm		

L寸法100mm以下の場合、別途見積りいたします。

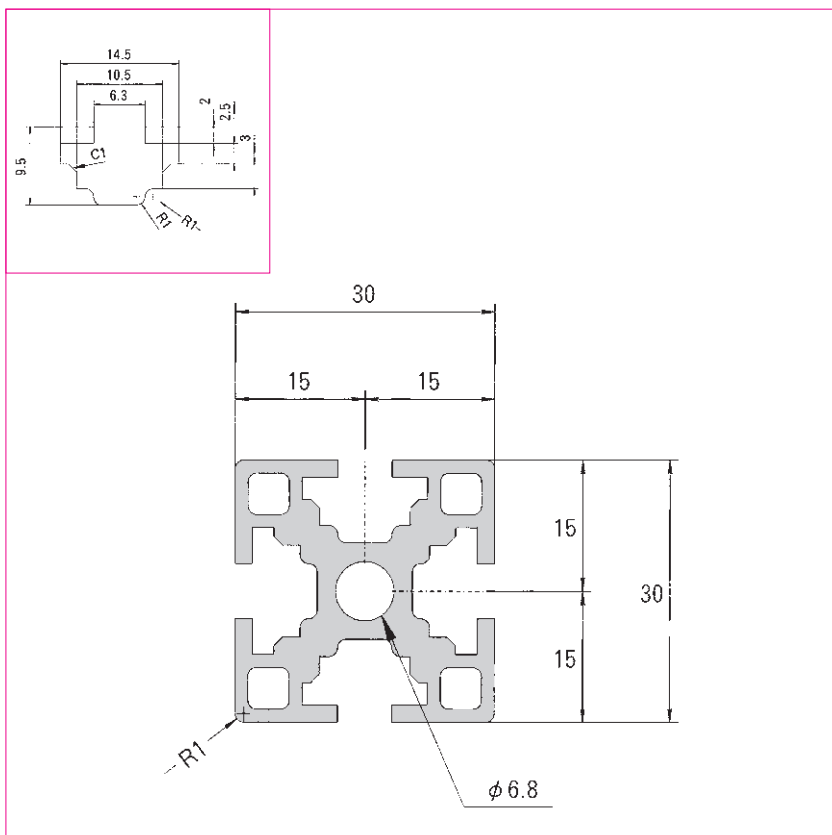

なお、上記商品については、予告なく変更する場合があります。

S F-30 シリーズ

型番	SF-3030L	M6	
材質	A6063S-T5		
表面処理	アルマイト6+7 μ		
重量	0.930kg/m		
断面積	3.44cm ²		
断面2次モーメント	I _x = 3.05cm ⁴ I _y = 3.05cm ⁴		
定尺	4000mm		
	御指定寸法切断公差 ± 0.3 mm		¥2,300 / M

L寸法100mm以下の場合、別途見積りいたします。

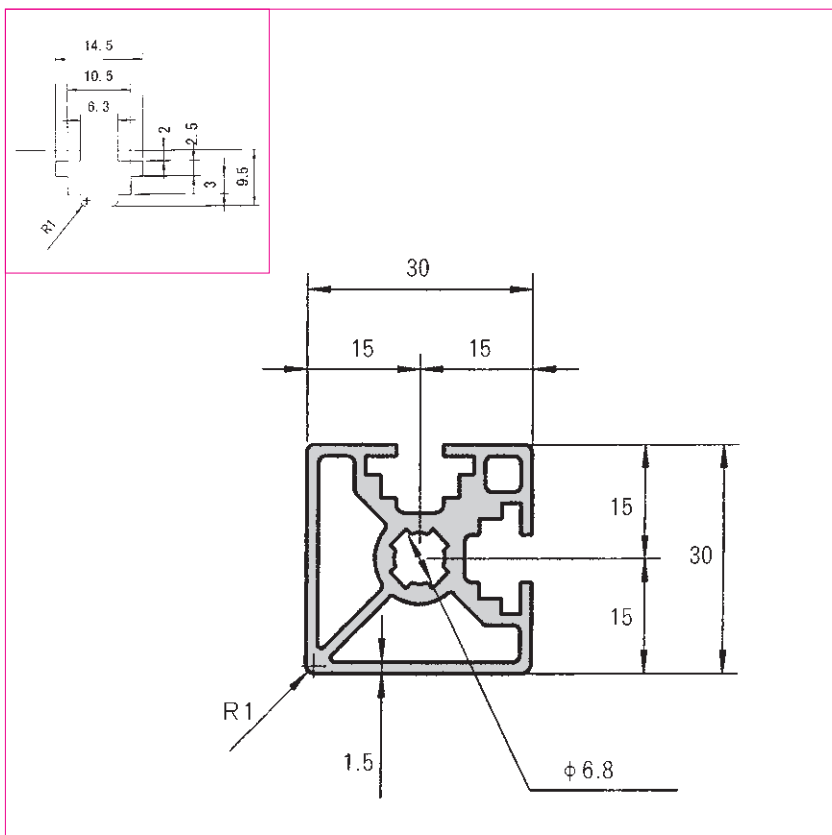

なお、上記商品については、予告なく変更する場合があります。

SANFRAME M6

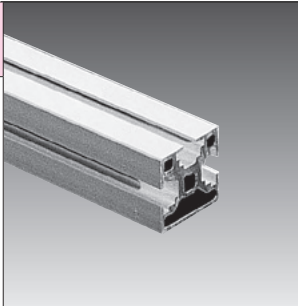
型番	SF-3030T	M6	
材質	A6063S-T5		
表面処理	アルマイト6+7 μ		
重量	1.004kg/m		
断面積	3.72cm ²		
断面2次モーメント	I _x = 3.11cm ⁴ I _y = 3.06cm ⁴		
定尺	4000mm		
御指定寸法切断公差	±0.3mm		
			¥2,300 / M

L寸法100mm以下の場合、別途見積りいたします。

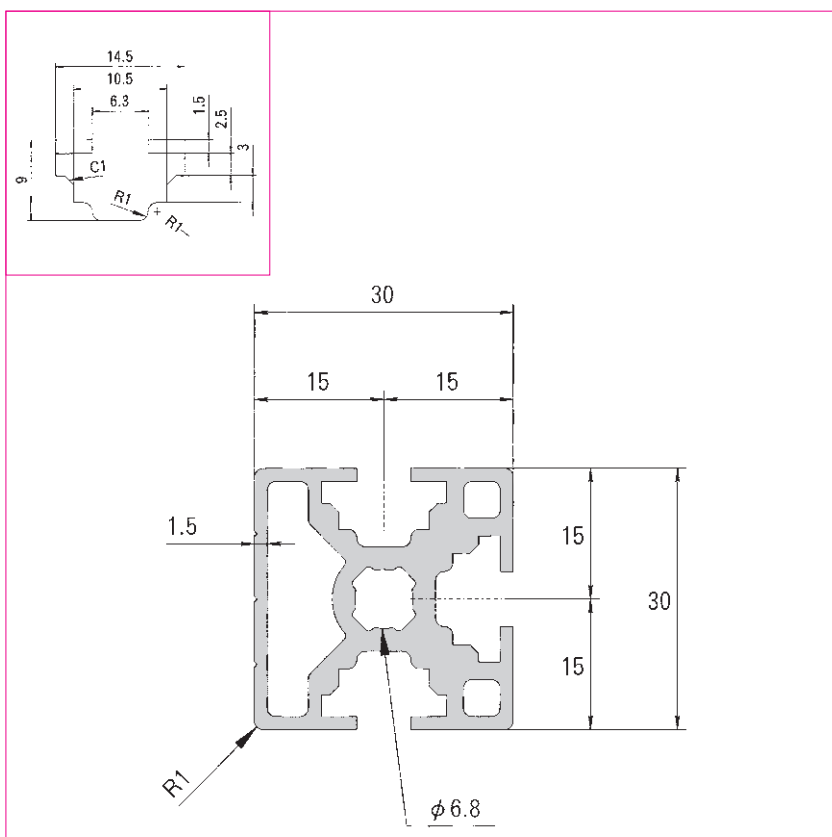

なお、上記商品については、予告なく変更する場合があります。

S F - 30 シリーズ

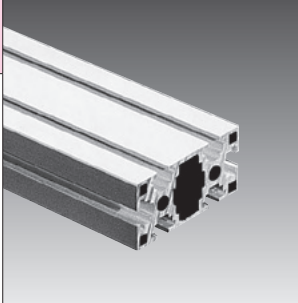
型番	SF-3060	M6	
材質	A6063S-T5		
表面処理	アルマイト6 + 7 μ		
重量	1.841kg/m		
断面積	6.82cm ²		
断面2次モーメント	I _x = 6.02cm ⁴ I _y = 24.37cm ⁴		
定尺	4000mm		
	御指定寸法切断公差 \pm 0.3mm		¥4,200 / M

L寸法100mm以下の場合、別途見積りいたします。

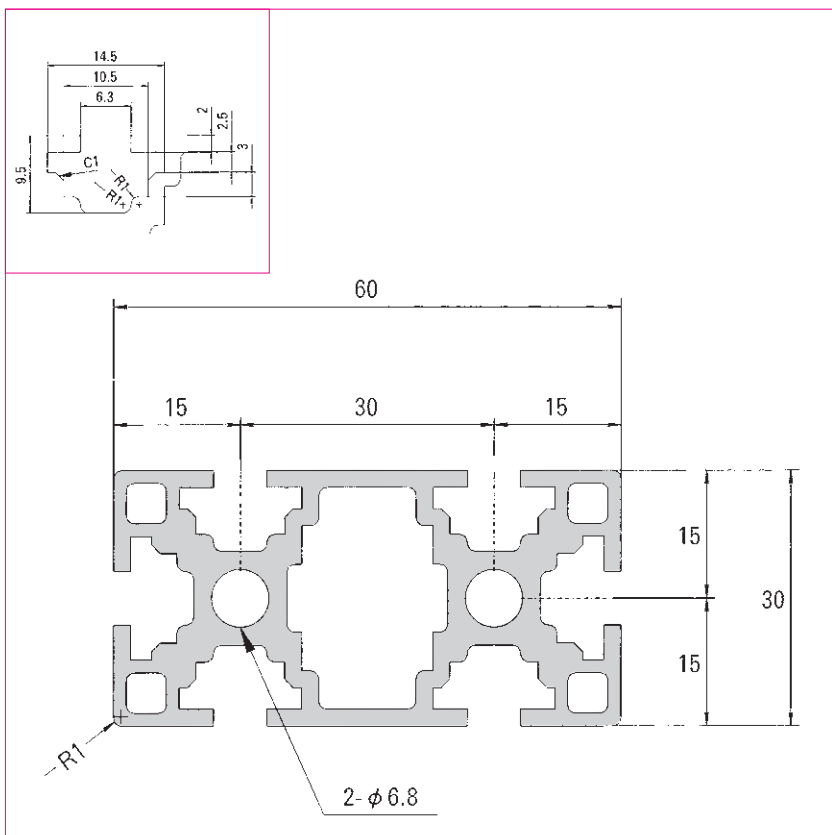

なお、上記商品については、予告なく変更する場合があります。

SANFRAME M6

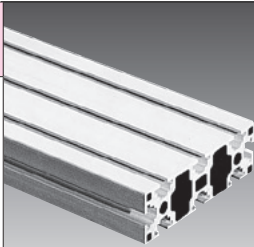
型番	SF-3090	M6	
材質	A6063S-T5		
表面処理	アルマイト6 + 7 μ		
重量	2.768kg/m		
断面積	10.25cm ²		
断面2次モーメント	I _x = 9.35cm ⁴ I _y = 81.26cm ⁴		
定尺	4000mm		
御指定寸法切断公差	±0.3mm		¥6,500 / M

L寸法100mm以下の場合、別途見積りいたします。

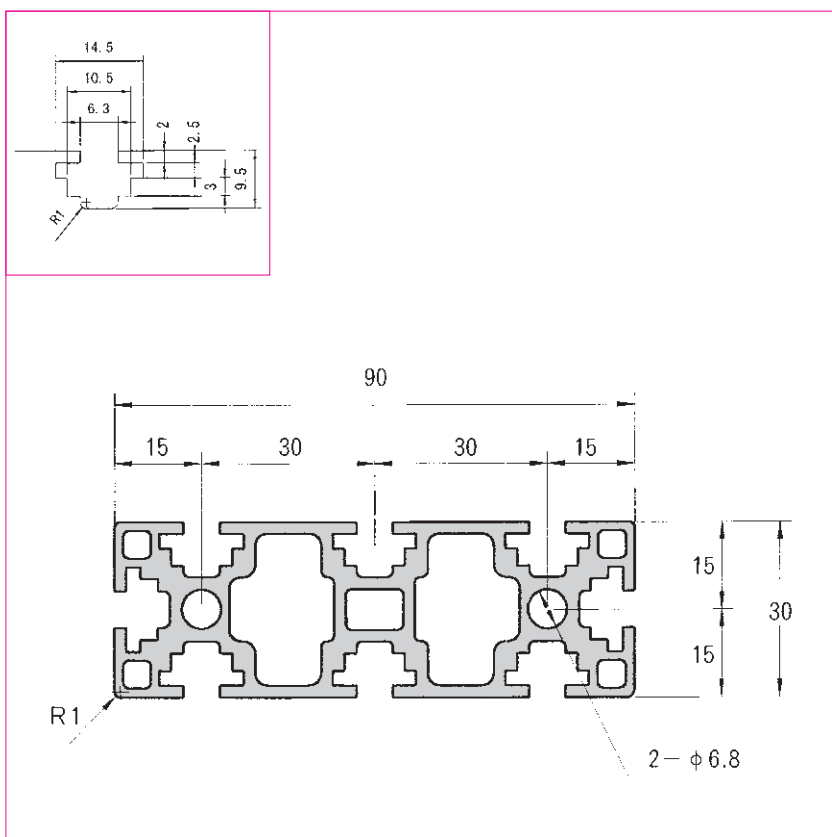

なお、上記商品については、予告なく変更する場合があります。

S F - 30 シリーズ

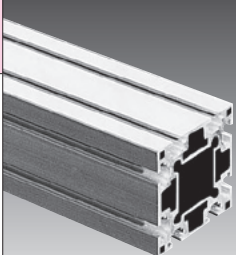
型番	SF-6060	M6	
材質	A6063S-T5		
表面処理	アルマイト6 + 7 μ		
重量	2.863kg/m		
断面積	10.60cm ²		
断面2次モーメント	I _x = 43.12cm ⁴ I _y = 43.12cm ⁴		
定尺	4000mm		
	御指定寸法切断公差 \pm 0.3mm		¥6,500 / M

L寸法100mm以下の場合、別途見積りいたします。

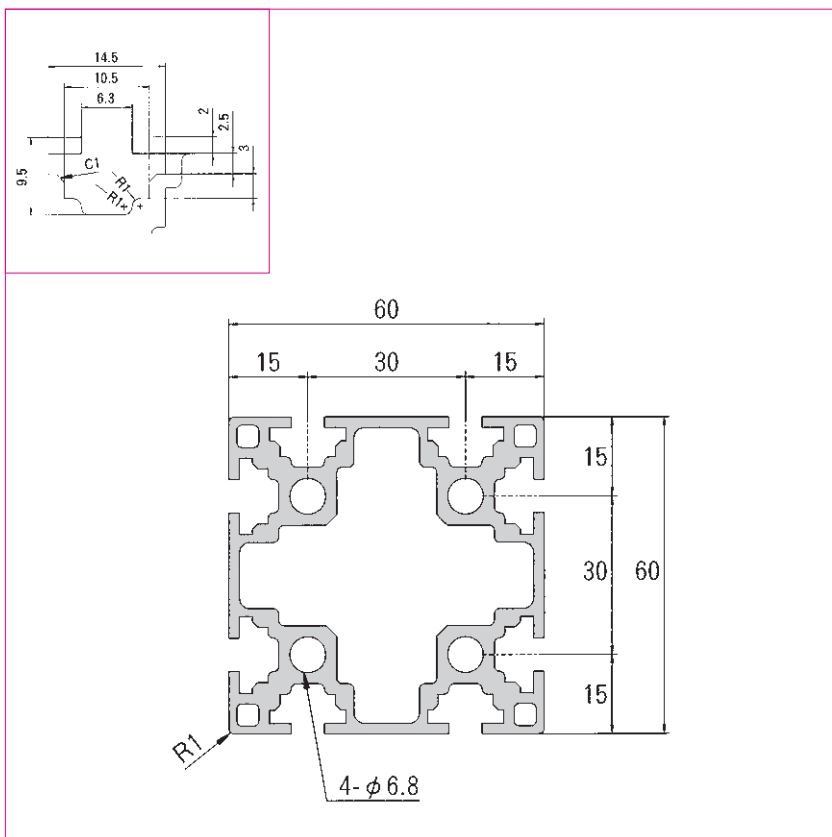

なお、上記商品については、予告なく変更する場合があります。

SANFRAME M6

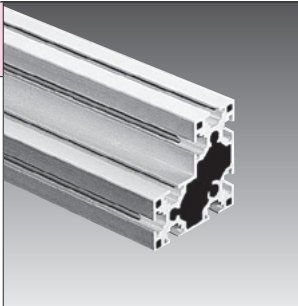
型番	SF-6060L	M6	
材質	A6063S-T5		
表面処理	アルマイト6 + 7 μ		
重量	2.395kg/m		
断面積	8.87cm ²		
断面2次モーメント	I x = 31.69cm ⁴ I y = 31.69cm ⁴		
定尺	4000mm		
	御指定寸法切断公差 ± 0.3 mm		¥6,500 / M

L寸法100mm以下の場合、別途見積りいたします。

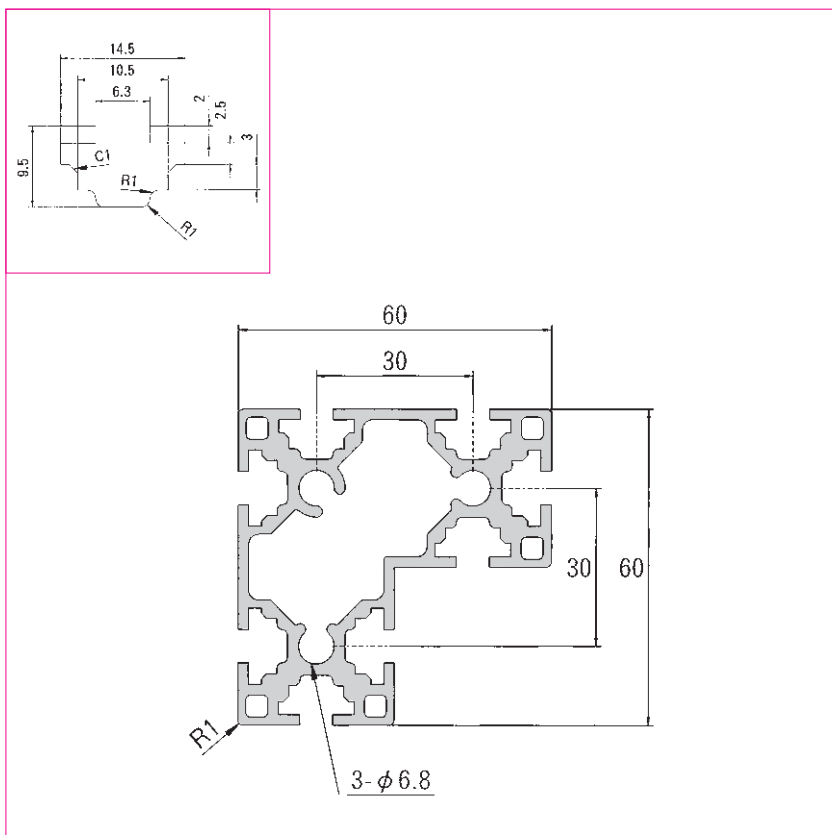

なお、上記商品については、予告なく変更する場合があります。

S F - 30 シリーズ

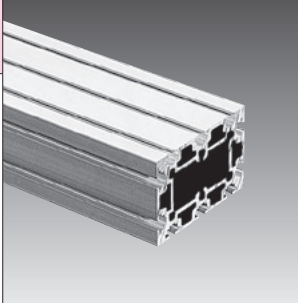
型番	SF-6090	M6	
材質	A6063S-T5		
表面処理	アルマイト6 + 7 μ		
重量	4.299kg/m		
断面積	15.92cm ²		
断面2次モーメント	I _x = 71.23cm ⁴ I _y = 149.20cm ⁴		
定尺	4000mm		
	御指定寸法切断公差 \pm 0.3mm		¥12,000 / M

L寸法100mm以下の場合、別途見積りいたします。

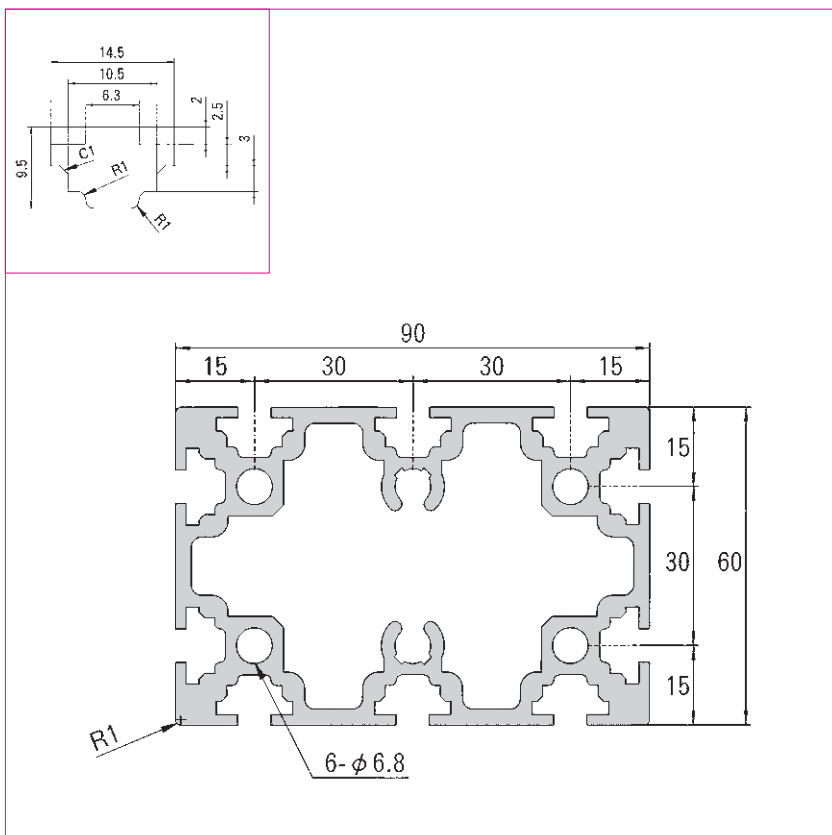

なお、上記商品については、予告なく変更する場合があります。

SANFRAME M6

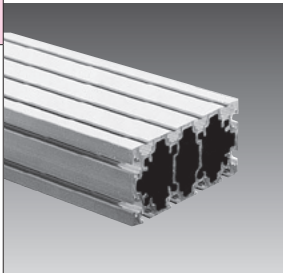
型番	SF-60120	M6	
材質	A6063S-T5		
表面処理	アルマイト6 + 7 μ		
重量	5.553kg/m		
断面積	20.57cm ²		
断面2次モーメント	I _x = 94.60cm ⁴ I _y = 321.54cm ⁴		
定尺	4000mm		
	御指定寸法切断公差 \pm 0.3mm		¥14,000 / M

L寸法100mm以下の場合、別途見積りいたします。

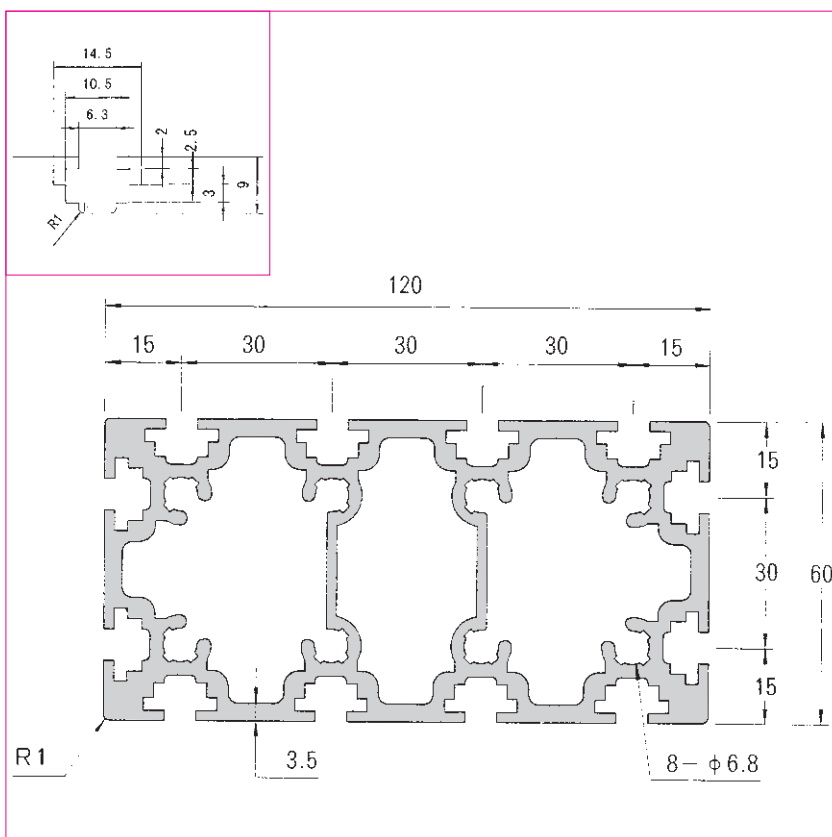

なお、上記商品については、予告なく変更する場合があります。

S F - 30 シリーズ

型番 SF-3030 E

材 質 A6063S-T5
 表面処理 アルマイト6 + 7 μ
 重 量 0.726kg/m
 断 面 積 2.69cm²
 断面2次モーメント

$$I_x = 2.419 \text{cm}^4$$

$$I_y = 2.419 \text{cm}^4$$

定 尺 4000mm
 御指定寸法切断公差 $\pm 0.3\text{mm}$

¥2,000 / M

エンドキャップ
 ECE-3030

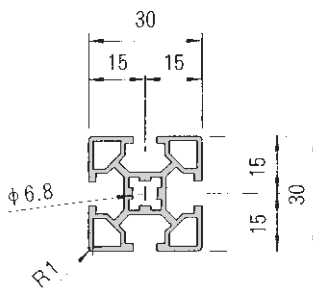
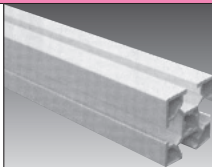
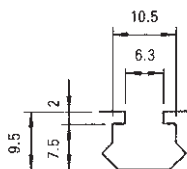

L寸法100mm以下の場合、別途見積りいたします。

型番 SF-3060 E

材 質 A6063S-T5
 表面処理 アルマイト6 + 7 μ
 重 量 1.249kg/m
 断 面 積 4.63cm²
 断面2次モーメント

$$I_x = 4.509 \text{cm}^4$$

$$I_y = 16.913 \text{cm}^4$$

定 尺 4000mm
 御指定寸法切断公差 $\pm 0.3\text{mm}$

¥3,400 / M

エンドキャップ
 ECE-3060

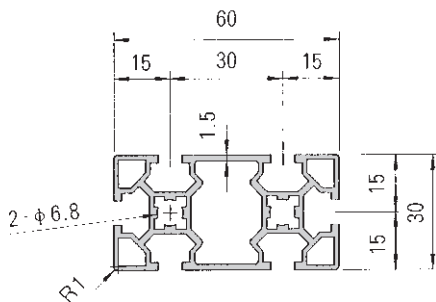
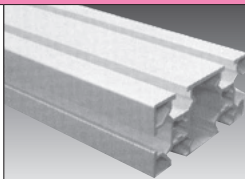
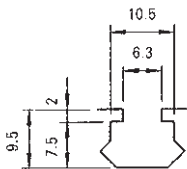

L寸法100mm以下の場合、別途見積りいたします。

なお、上記商品については、予告なく変更する場合があります。

SANFRAME

型番

SF-4040-6 M6

材質 A6063S-T5
表面処理 アルマイト6 + 7 μ
重量 1.261kg/m
断面積 4.67cm²
断面2次モーメント $I_x = 7.39\text{cm}^4$
 $I_y = 7.39\text{cm}^4$
定尺 4000mm
御指定寸法切断公差 $\pm 0.3\text{mm}$

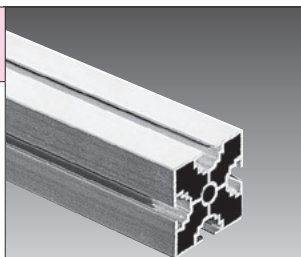

¥3,200 / M

L寸法100mm以下の場合、別途見積りいたします。

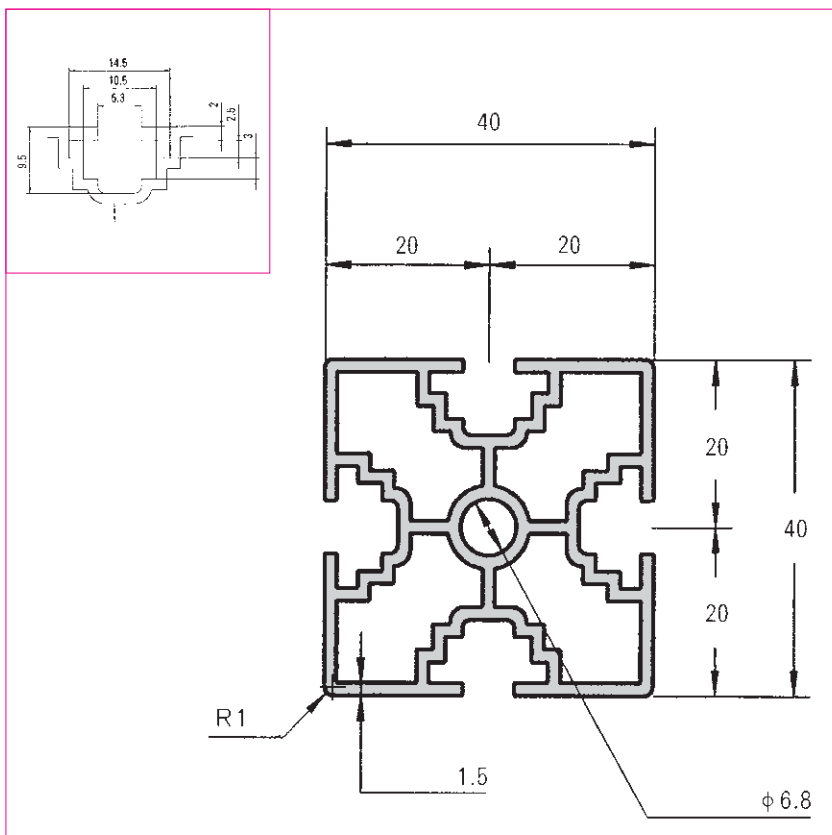

なお、上記商品については、予告なく変更する場合があります。

SF-40 シリーズ

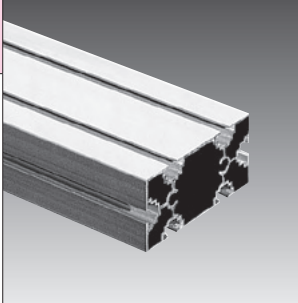
型番	SF-4080-6	M6	
材質	A6063S-T5		
表面処理	アルマイト6 + 7 μ		
重量	1.921kg/m		
断面積	7.12cm ²		
断面2次モーメント	I _x = 13.21cm ⁴ I _y = 51.02cm ⁴		
定尺	4000mm		
	御指定寸法切断公差 ± 0.3 mm		¥5,000 / M

L寸法100mm以下の場合、別途見積りいたします。

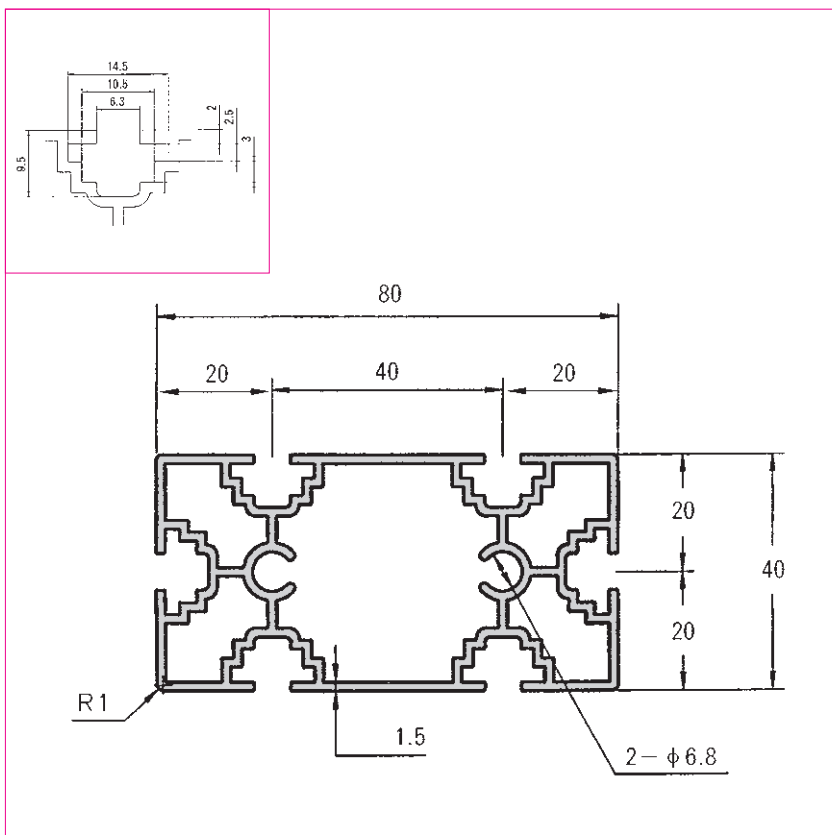

なお、上記商品については、予告なく変更する場合があります。

SANFRAME M8

型番 SF-4040-8E M8

材質 A6063S-T5
表面処理 アルマイト6+7 μ
重量 1.228kg/m
断面積 4.55cm²
断面2次モーメント $I_x = 7.00\text{cm}^4$
 $I_y = 7.00\text{cm}^4$
定尺 4000mm
御指定寸法切断公差 $\pm 0.3\text{mm}$

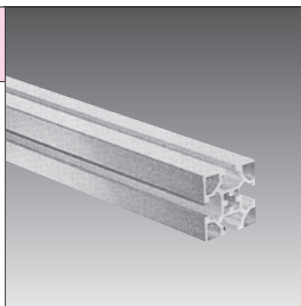

¥4,000 / M

L寸法100mm以下の場合、別途見積りいたします。

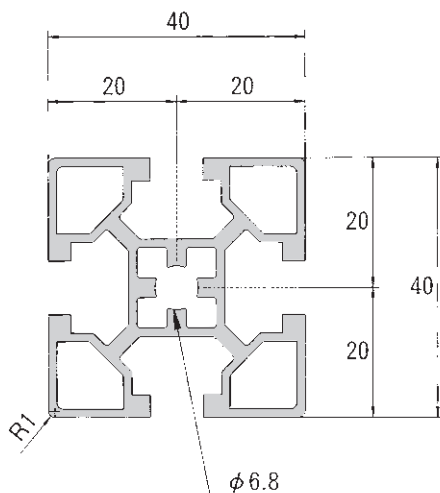
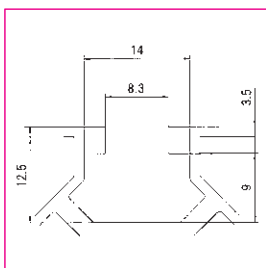

なお、上記商品については、予告なく変更する場合があります。

S F-40 シリーズ

型番

SF-4080-8E

M8

材質 A6063S-T5

表面処理 アルマイト6+7 μ

重量 2.143kg/m

断面積 7.94cm²

断面2次モーメント $I_x = 12.57\text{cm}^4$

$I_y = 49.06\text{cm}^4$

定尺 4000mm

御指定寸法切断公差 $\pm 0.3\text{mm}$

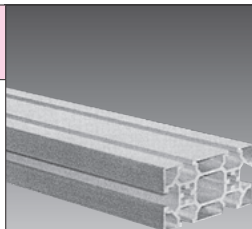

¥6,000 / M

L寸法100mm以下の場合、別途見積りいたします。

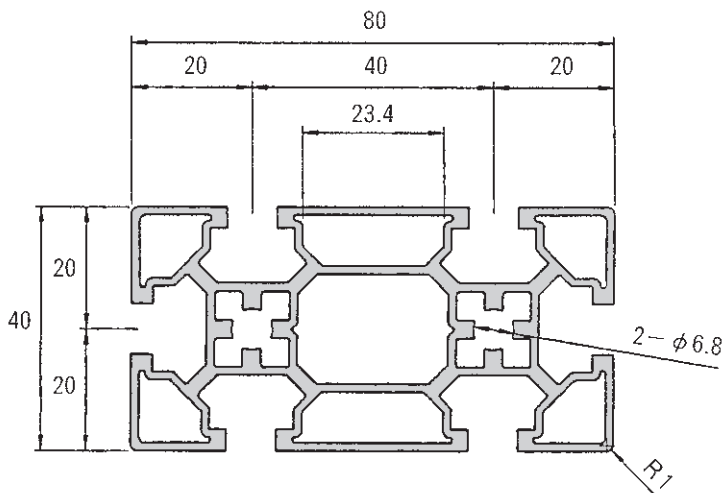
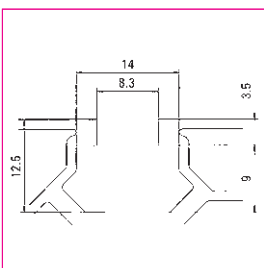

なお、上記商品については、予告なく変更する場合があります。

SANFRAME M8

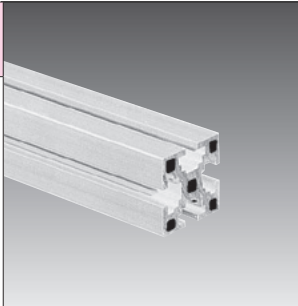
型番	SF-4040-8	M8	
材質	A6063S-T5		
表面処理	アルマイト6+7 μ		
重量	2.059kg/m		
断面積	7.63cm ²		
断面2次モーメント	I _x = 10.85cm ⁴ I _y = 10.85cm ⁴		
定尺	4000mm		
御指定寸法切断公差	±0.3mm		
			¥5,200 / M

L寸法100mm以下の場合、別途見積りいたします。

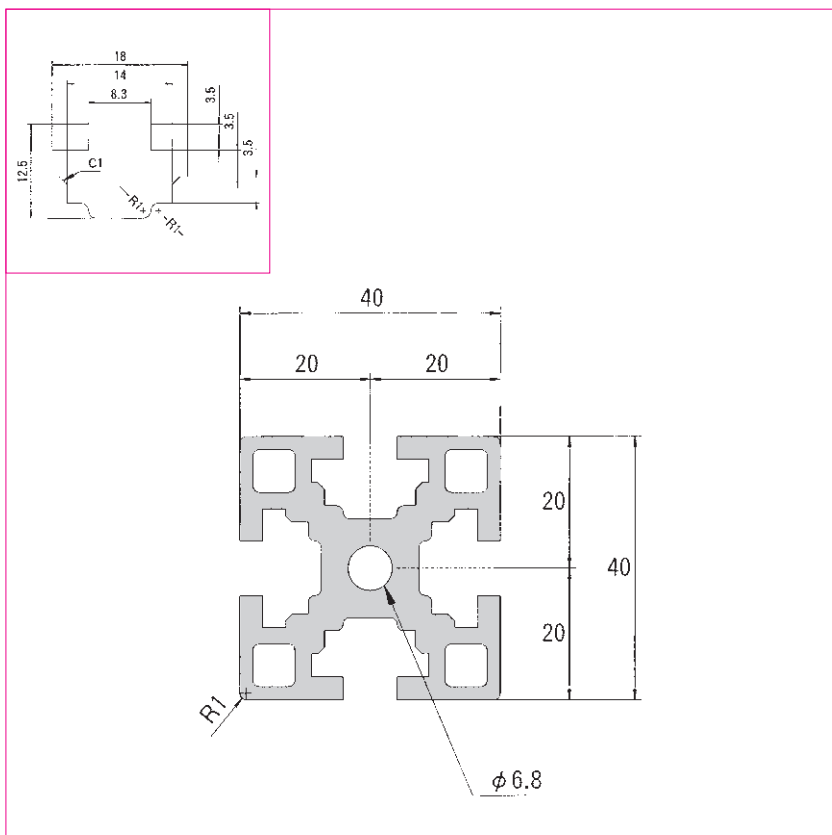

なお、上記商品については、予告なく変更する場合があります。

S F-40 シリーズ

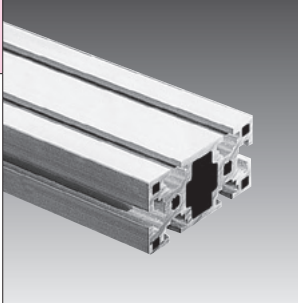
型番	SF-4080-8	M8	
材質	A6063S-T5		
表面処理	アルマイト6+7 μ		
重量	3.644kg/m		
断面積	13.49cm ²		
断面2次モーメント	I _x = 20.99cm ⁴ I _y = 82.29cm ⁴		
定尺	4000mm		
	御指定寸法切断公差 \pm 0.3mm		¥8,500 / M

L寸法100mm以下の場合、別途見積りいたします。

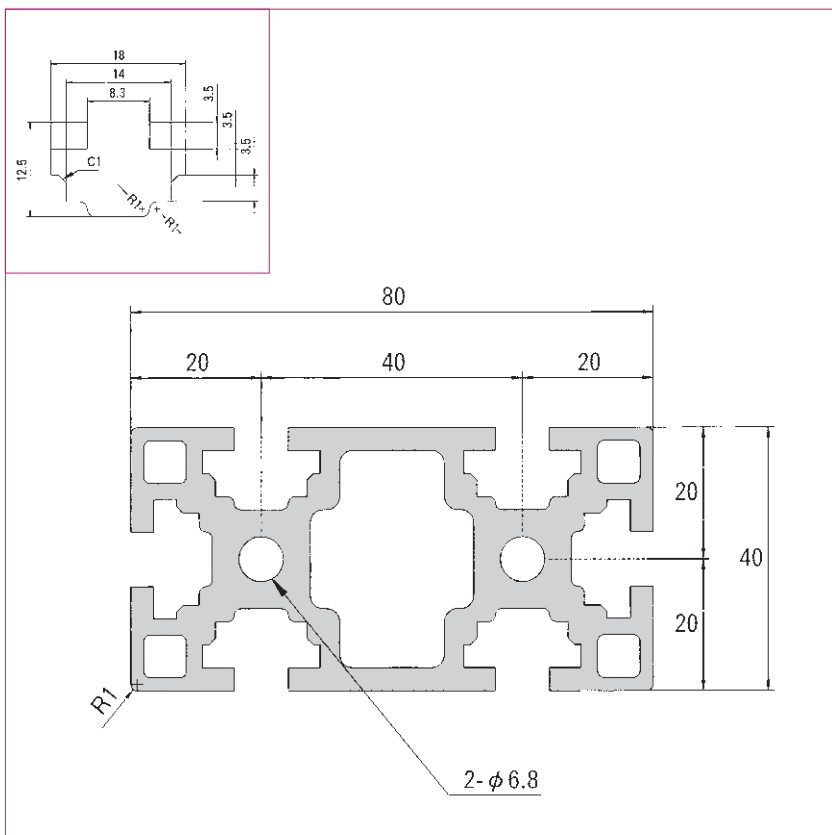

なお、上記商品については、予告なく変更する場合があります。

SANFRAME M8 SF-40シリーズ

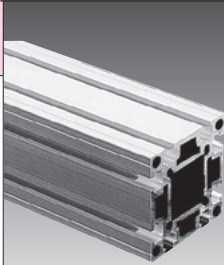
型番	SF-8080-8	M8	
材質	A6063S-T5		
表面処理	アルマイト6+7 μ		
重量	5.643kg/m		
断面積	20.90cm ²		
断面2次モーメント	I _x = 148.38cm ⁴ I _y = 148.38cm ⁴		
定尺	4000mm		
	御指定寸法切断公差 \pm 0.3mm		¥17,000 / M

L寸法100mm以下の場合、別途見積りいたします。

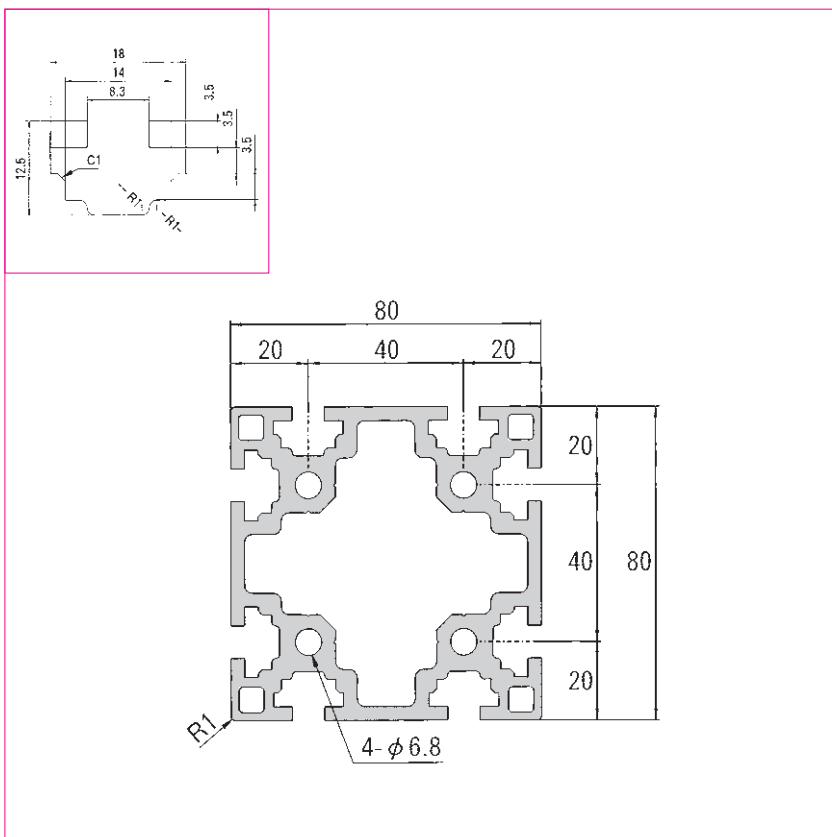

なお、上記商品については、予告なく変更する場合があります。

特殊フレーム

型番

ABPF-90 (受注生産)

材質 A6063S-T5
表面処理 アルマイト6+7 μ
重量 1.54kg/m
断面積 5.69cm²

定尺 2000mm
御指定寸法切断公差 ± 0.3 mm

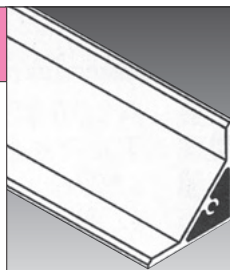

¥8,000 / M

L寸法100mm以下の場合、別途見積りいたします。

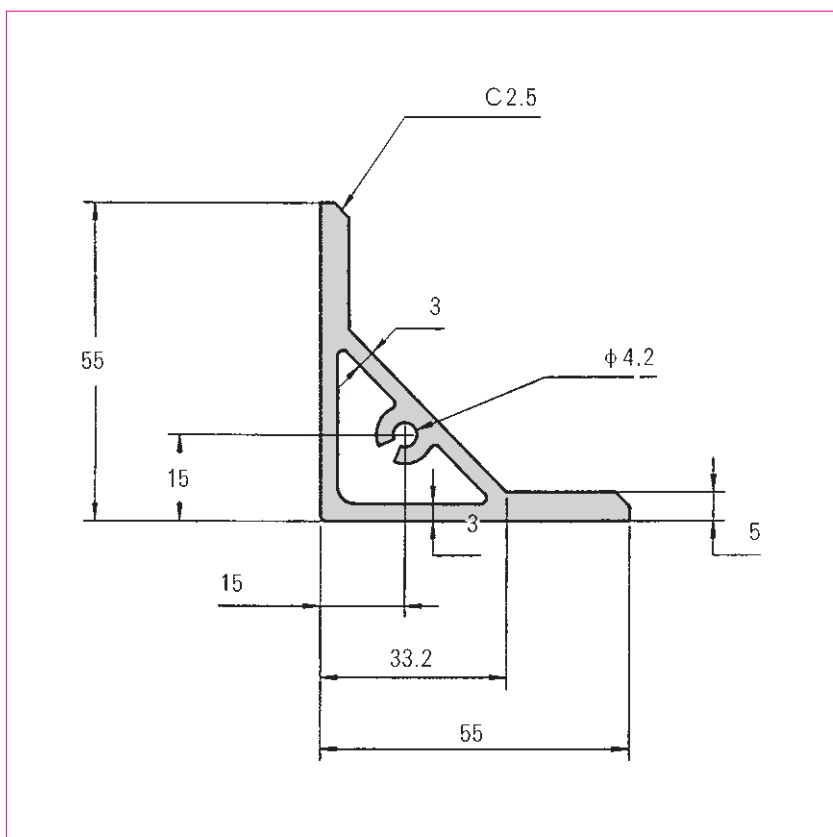

なお、上記商品については、予告なく変更する場合があります。

SANFRAME

型番 **ABLF-906** (受注生産)

材質 A6063S-T5
表面処理 アルマイト6+7 μ
重量 3.507kg/m
断面積 12.99cm²

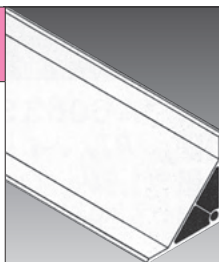

定尺 2000mm
御指定寸法切断公差 ± 0.3 mm

¥14,000 / M

L寸法100mm以下の場合、別途見積りいたします。

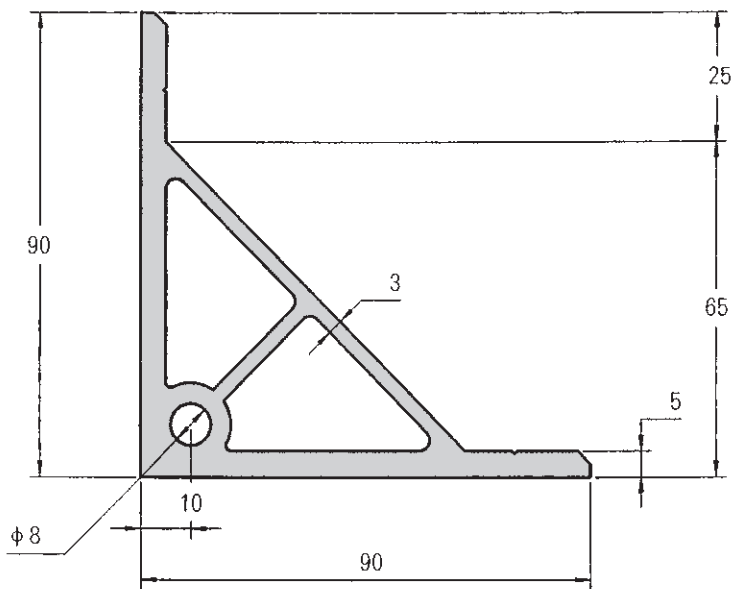

なお、上記商品については、予告なく変更する場合があります。

特殊フレーム

型番

ABVF-35 (受注生産)

材質 A6063S-T5
表面処理 アルマイト6+7 μ
重量 1.716kg/m
断面積 6.36cm²

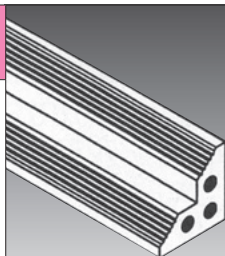

定尺 2000mm
御指定寸法切断公差 ± 0.3 mm

¥7,500 / M

L寸法100mm以下の場合、別途見積りいたします。

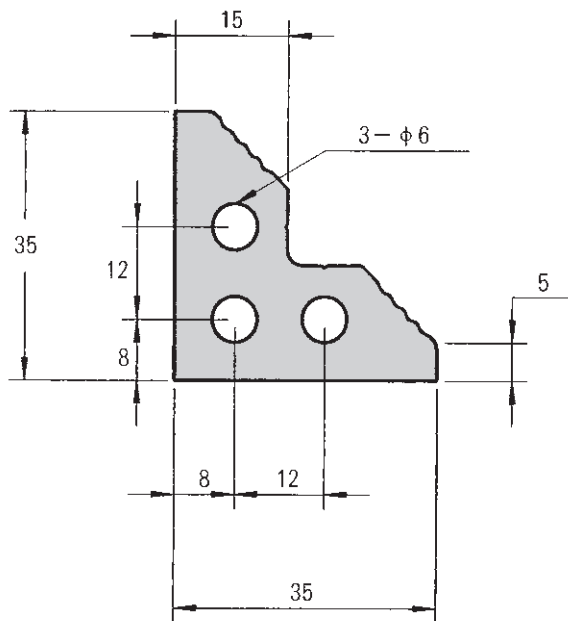

なお、上記商品については、予告なく変更する場合があります。

SANFRAME 特殊フレーム

型番 **ABVF-45** (受注生産)

材質 A6063S-T5
表面処理 アルマイト6+7 μ
重量 2.619kg/m
断面積 9.70cm²

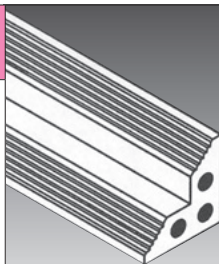

定尺 2000mm
御指定寸法切断公差 ± 0.3 mm

¥10,500 / M

L寸法100mm以下の場合、別途見積りいたします。

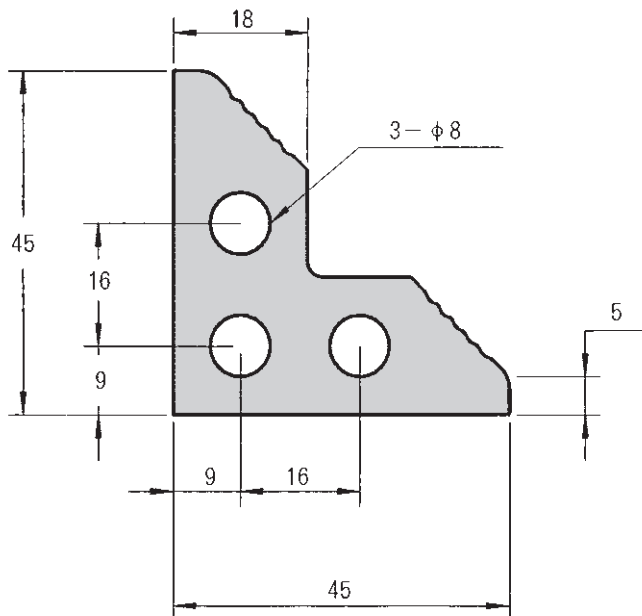

なお、上記商品については、予告なく変更する場合があります。



SANFRAME M5

TA-225

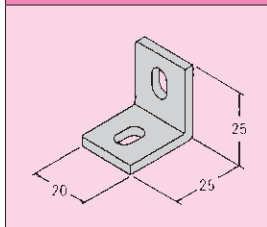

TA-255

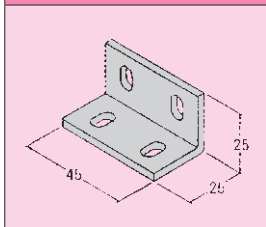

TAW-255

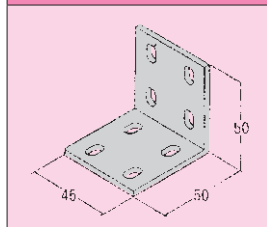

ABP-225

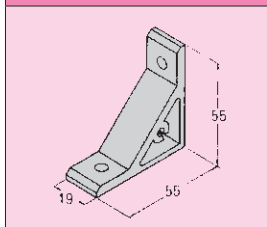

ABP-255

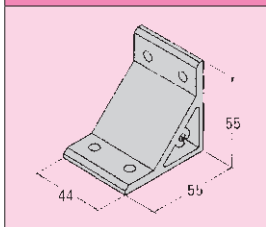

ABL-225

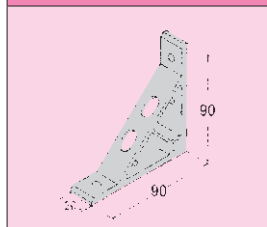

ABL-255

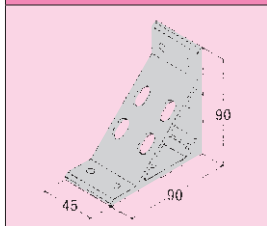

TA-225-45

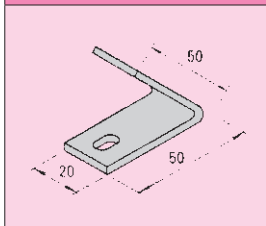

TA-255-45

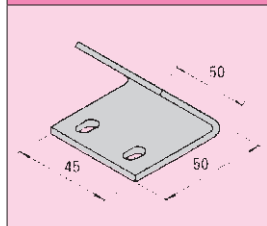

TA-225-135

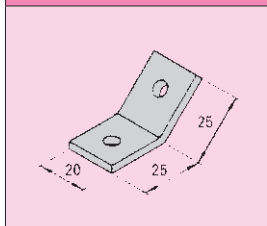

TA-255-135

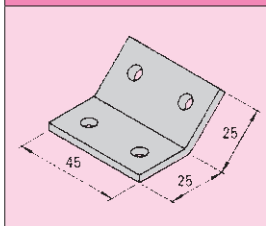

TL-225

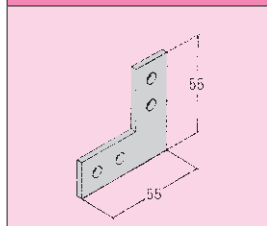

なお、上記商品については、予告なく変更する場合があります。

S F-25 シリーズ

TT-225

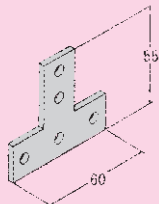

TF-225

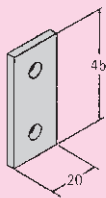

TF-255

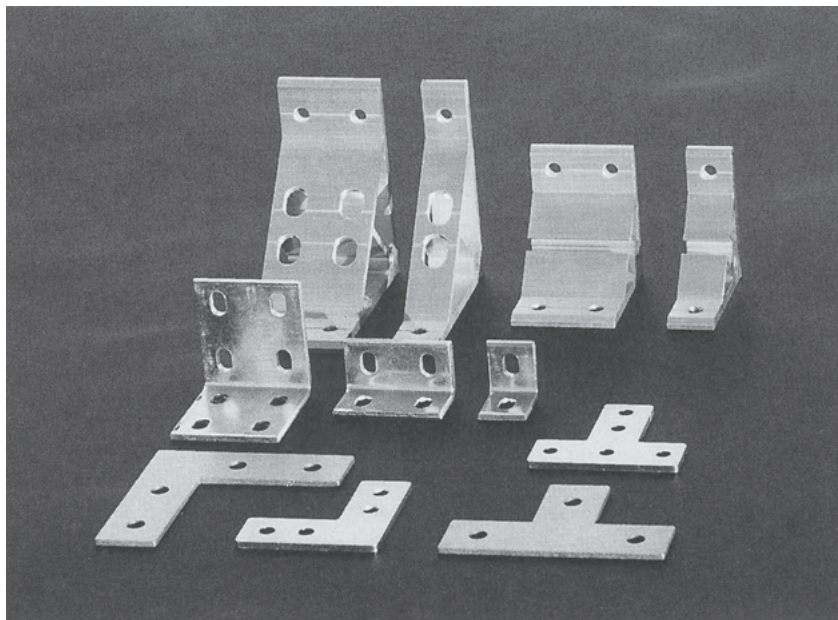
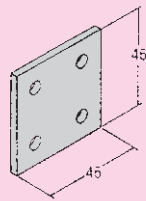

なお、上記商品については、予告なく変更する場合があります。

SANFRAME M5

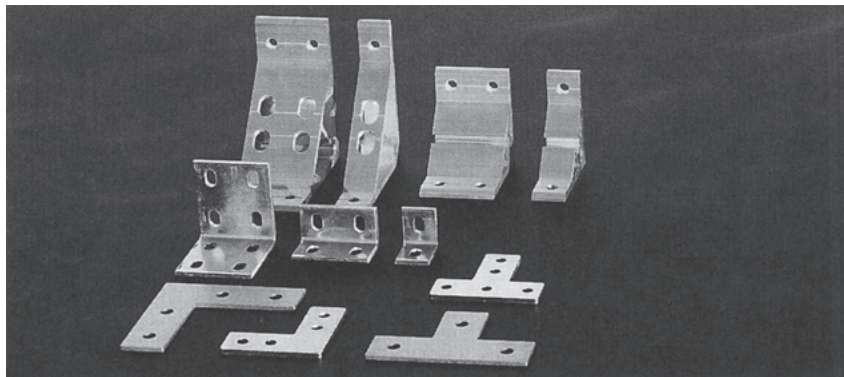

型番 ABP-225

重量 29 g
材質 A6063S-T5

推奨部品

品名 型式
アプセットボルト UPW-5-12
四角ナット FN-55

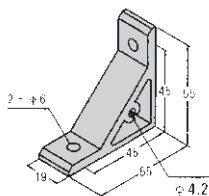

断面詳細P.32

¥ 400

タップ追加加工によりパネル取付可能

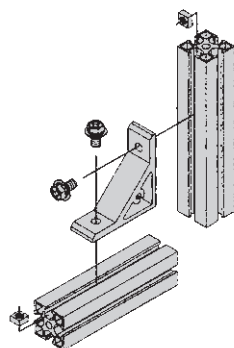

型番 ABP-255

重量 67 g
材質 A6063S-T5

推奨部品

品名 型式
アプセットボルト UPW-5-12
四角ナット FN-55

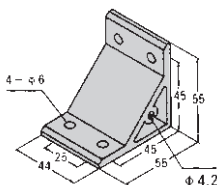

断面詳細P.32

¥ 550

タップ追加加工によりパネル取付可能

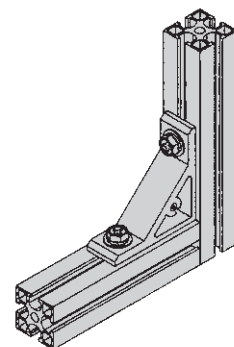

なお、上記商品については、予告なく変更する場合があります。

S F - 25 シリーズ

型番

TA-225

旧型番AB-51

重量 18g

材質 SS400・ユニクロ

推奨部品

品名 型式

アセットボルト UPW-5-10

四角ナット FN-55

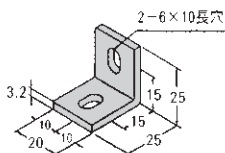

¥ 120

型番

TA-255

旧型番AB-52

重量 43g

材質 SS400・ユニクロ

推奨部品

品名 型式

アセットボルト UPW-5-10

四角ナット FN-55

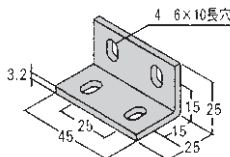

¥ 180

型番

TAW-255

旧型番AB-54

重量 92g

材質 SS400・ユニクロ

推奨部品

品名 型式

アセットボルト UPW-5-10

四角ナット FN-55

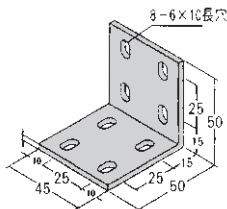

¥ 300

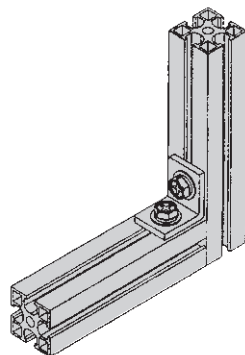
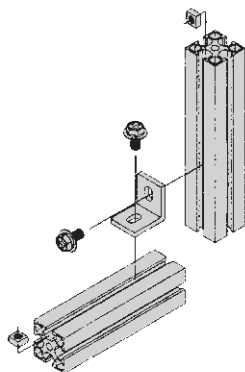

なお、上記商品については、予告なく変更する場合があります。

SANFRAME M5

型番 **ABL-225**

重量 62 g
材質 A6063S-T5

推奨部品

品名 型式
アプセットボルト UPW-5-12
四角ナット FN-55

断面詳細P.33

¥ 400

INB-85圧入にてパネル取付可能

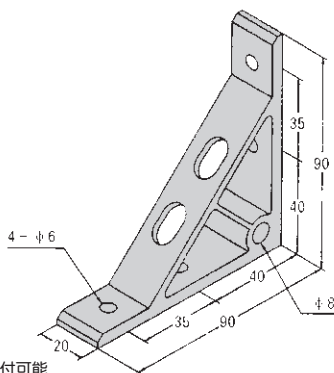

型番 **ABL-255**

重量 144 g
材質 A6063S-T5

推奨部品

品名 型式
アプセットボルト UPW-5-12
四角ナット FN-55

断面詳細P.33

¥ 700

INB-85圧入にてパネル取付可能

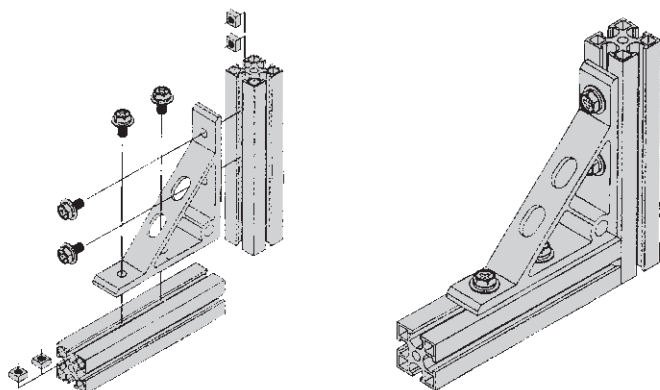
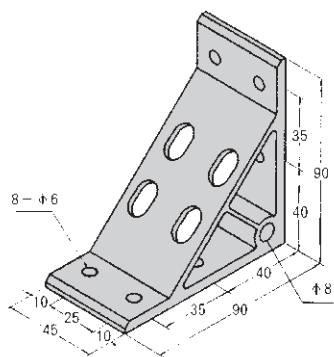

なお、上記商品については、予告なく変更する場合があります。

S F-25 シリーズ

型番 **TA-225-45**

重量 38 g
材質 SS400 ユニクロ

推奨部品

品名 型式

アセットボルト UPW-5-10 2個
四角ナット FN-55 2個

2~6×10長穴

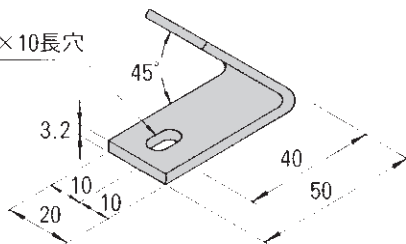

¥ 400

型番 **TA-255-45**

重量 87 g
材質 SS400 ユニクロ

推奨部品

品名 型式

アセットボルト UPW-5-10 4個
四角ナット FN-55 4個

4~6×10長穴

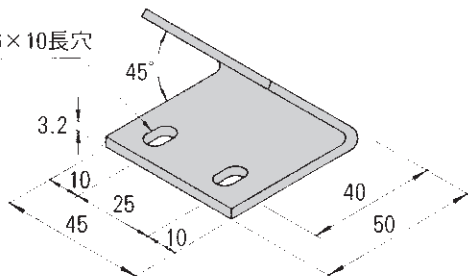

¥ 600

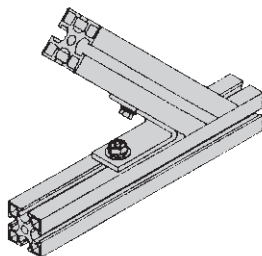

なお、上記商品については、予告なく変更する場合があります。

SANFRAME M5

型番 **TA-225-135**

重量 22 g
材質 SS400 ユニクロ

推奨部品

品名 型式
アプセットボルト UPW-5-10 2個
四角ナット FN-55 2個

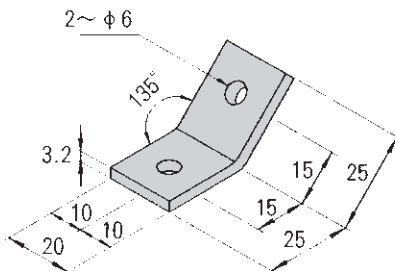

¥ 400

型番 **TA-255-135**

重量 50 g
材質 SS400 ユニクロ

推奨部品

品名 型式
アプセットボルト UPW-5-10 4個
四角ナット FN-55 4個

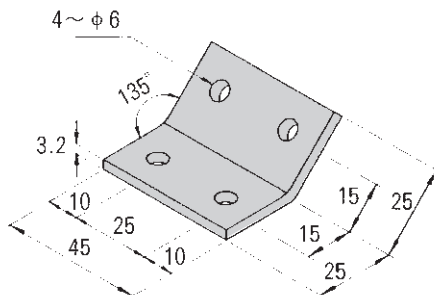

¥ 600

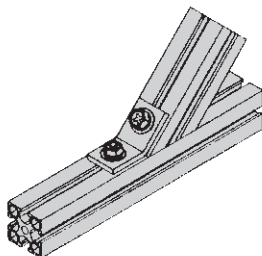

なお、上記商品については、予告なく変更する場合があります。

S F-25 シリーズ

型番

TL-225

旧型番LB-5

重量 41 g
材質 SS400・ユニクロ

推奨部品

品名 型式

アプセットボルト UPW-5-10
四角ナット FN-55

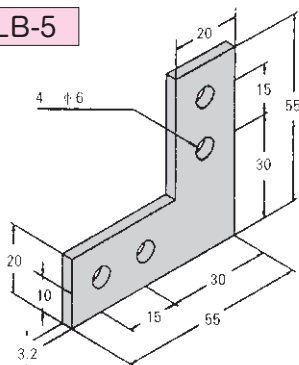

¥ 250

型番

TT-225

旧型番TB-5

重量 43 g
材質 SS400・ユニクロ

推奨部品

品名 型式

アプセットボルト UPW-5-10
四角ナット FN-55

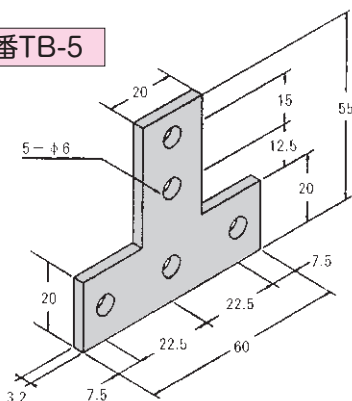

¥ 250

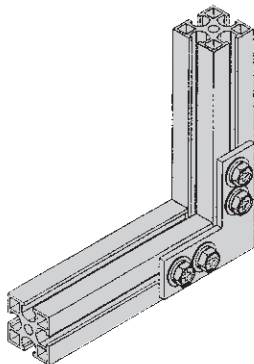

なお、上記商品については、予告なく変更する場合があります。

SANFRAME M5 SF-25シリーズ

型番 **TF-225**

重量 22 g
材質 SS400・ユニクロ

推奨部品

品名 型式
アプセットボルト UPW-5-10
四角ナット FN-55

¥ 100

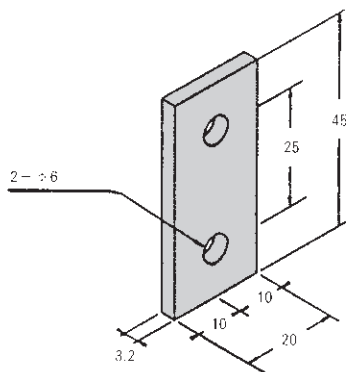

型番 **TF-255**

重量 50 g
材質 SS400・ユニクロ

推奨部品

品名 型式
アプセットボルト UPW-5-10
四角ナット FN-55

¥ 180

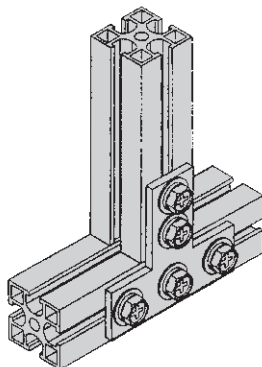
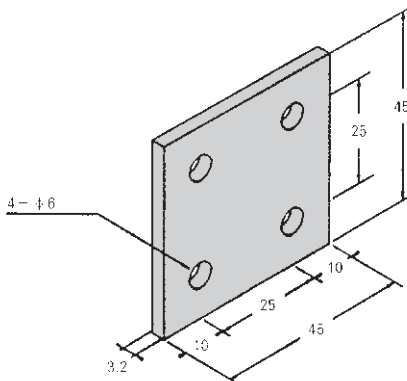

なお、上記商品については、予告なく変更する場合があります。



SANFRAME M6

TA-336

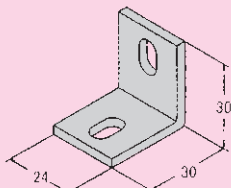

TA-366

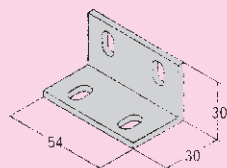

TA-396

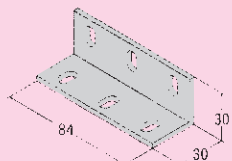

TAW-366

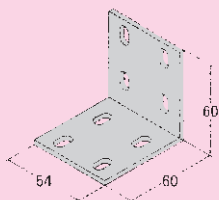

TAW-396

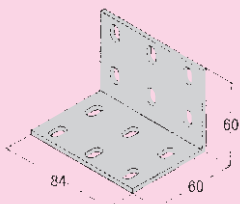

TAX-336

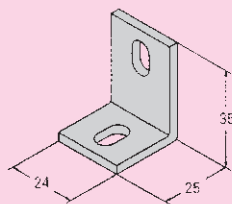

TAX-366

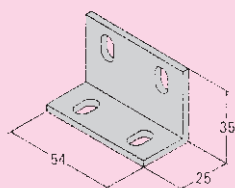

TAWX-366

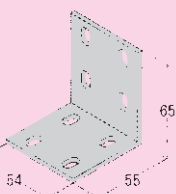

TAC-336

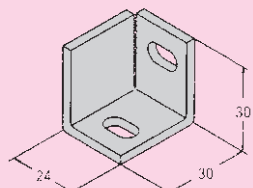

TAC-366

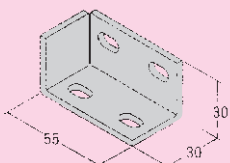

TAC-396

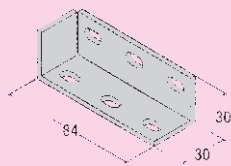

ABP-336

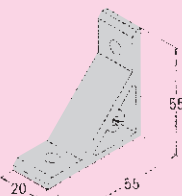

なお、上記商品については、予告なく変更する場合があります。

S F - 30 シリーズ

ABP-366

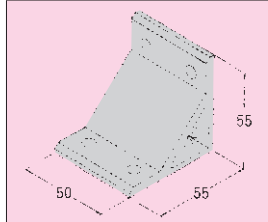

ABP-396

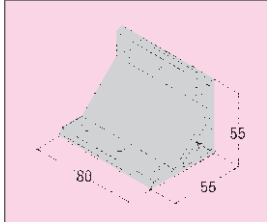

ABL-336

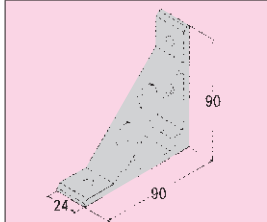

ABL-366

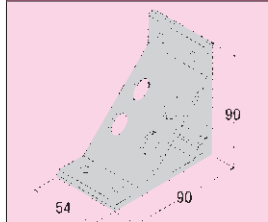

ABL-396

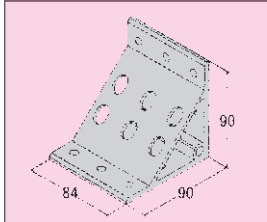

ABL-3126

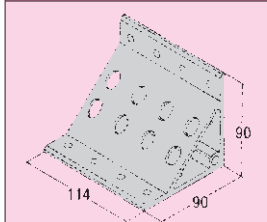

ABH-336

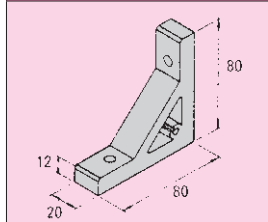

ABH-366

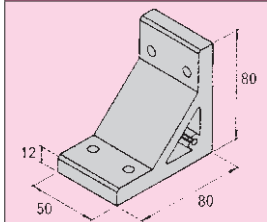

ABV-336

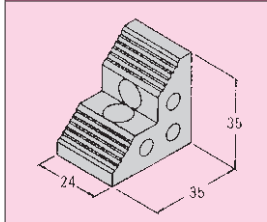

ABV-366

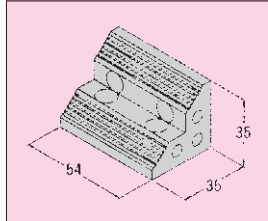

ABV-396

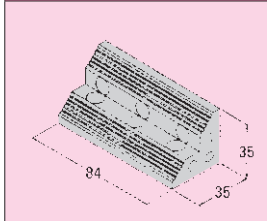

TA-336-45

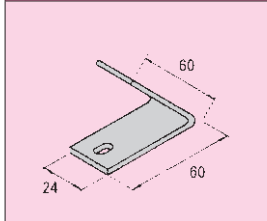

なお、上記商品については、予告なく変更する場合があります。

SANFRAME M6

TA-366-45

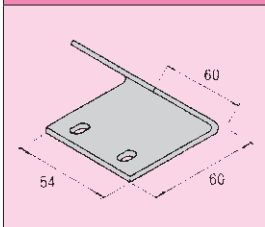

TA-336-135

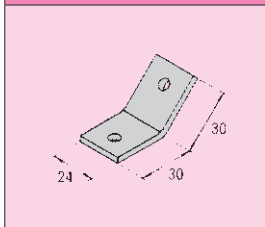

TA-366-135

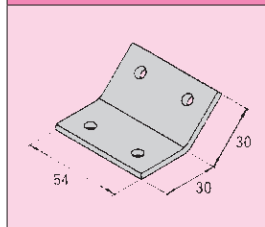

TF-336

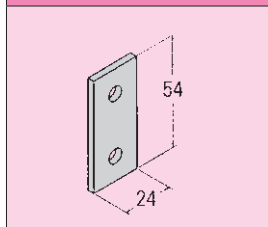

TF-366

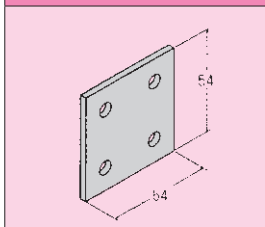

TL-336

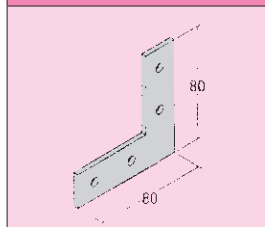

TT-336

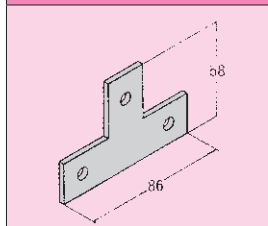

TL-116

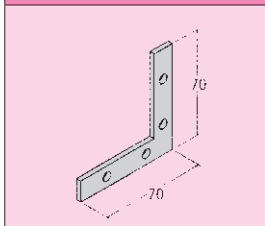

TAN-336

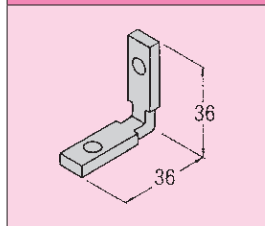

TAN-366

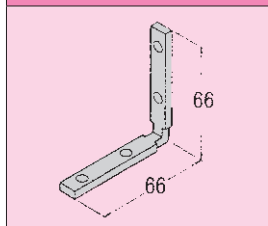

なお、上記商品については、予告なく変更する場合があります。

S F - 30 シリーズ

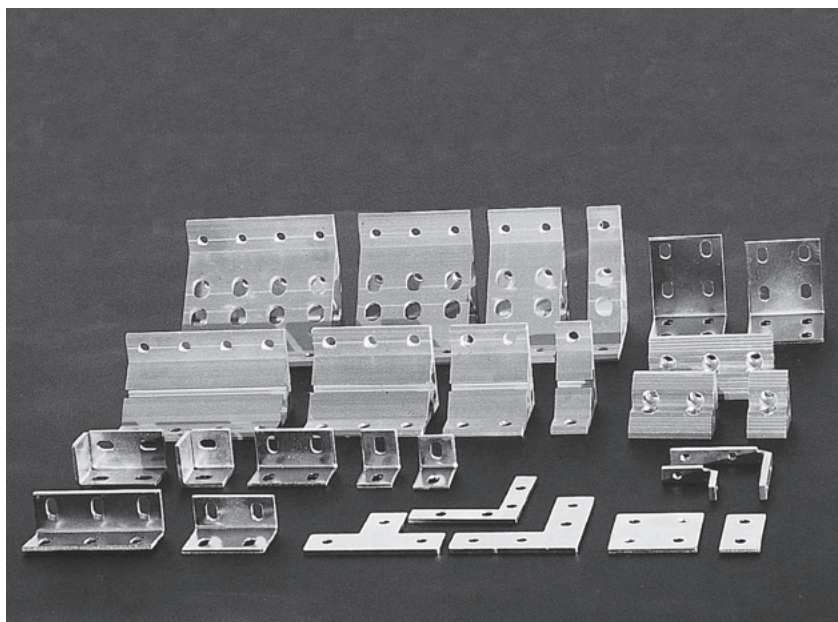

なお、上記商品については、予告なく変更する場合があります。

SANFRAME M6

型番	TA-336	旧型番	AB-12
重量	27 g		
材質	SS400・ユニクロ		
推奨部品			
品名	型式		
アプセットボルト	UPW-6-14		
四角ナット	FN-66		
ナットスベリ止め金具	NK-6		
¥ 130			

型番	TA-366	旧型番	AB-22
重量	63 g		
材質	SS400・ユニクロ		
推奨部品			
品名	型式		
アプセットボルト	UPW-6-14		
四角ナット	FN-66		
ナットスベリ止め金具	NK-6		
¥ 200			

型番	TA-396	旧型番	AB-32
重量	104 g		
材質	SS400・ユニクロ		
推奨部品			
品名	型式		
アプセットボルト	UPW-6-14		
四角ナット	FN-66		
ナットスベリ止め金具	NK-6		
¥ 280			

なお、上記商品については、予告なく変更する場合があります。

S F-30 シリーズ

型番 **TAW-366**

旧型番AB-42

重量 133 g
材質 SS400・ユニコ

推奨部品

品名 型式
アプセットボルト UPW-6-14
四角ナット FN-66
ナットスベリ止メ具 NK-6

¥ 300

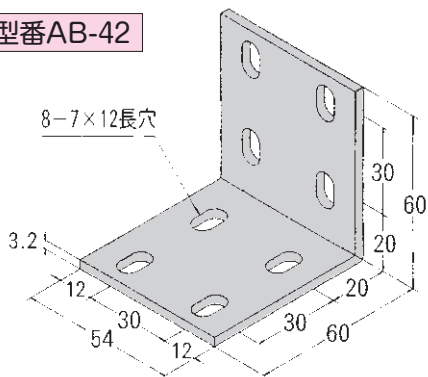

型番 **TAW-396**

旧型番AB-62

重量 210 g
材質 SS400・ユニコ

推奨部品

品名 型式
アプセットボルト UPW-6-14
四角ナット FN-66
ナットスベリ止メ具 NK-6

¥ 450

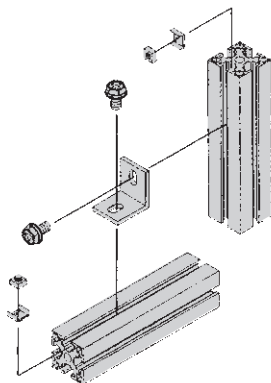
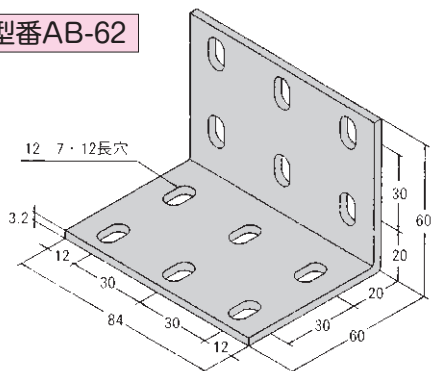

なお、上記商品については、予告なく変更する場合があります。

SANFRAME M6

型番

TAX-336

旧型番AB-15

重量 27 g

材質 SS400・ユニクロ

推奨部品

品名 型式

アプセットボルト UPW-6-14

四角ナット FN-66

ナットスベリ止め金具 NK-6

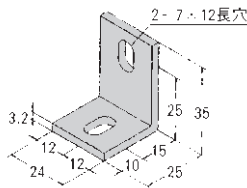

¥ 130

型番

TAX-366

旧型番AB-25

重量 62 g

材質 SS400・ユニクロ

推奨部品

品名 型式

アプセットボルト UPW-6-14

四角ナット FN-66

ナットスベリ止め金具 NK-6

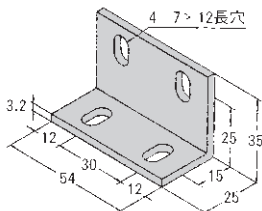

¥ 200

型番

TAWX-366

旧型番AB-45

重量 133 g

材質 SS400・ユニクロ

推奨部品

品名 型式

アプセットボルト UPW-6-14

四角ナット FN-66

ナットスベリ止め金具 NK-6

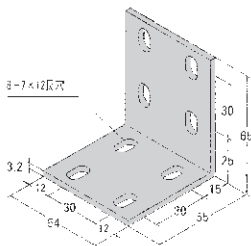

¥ 330

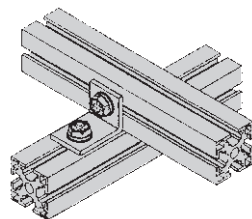

なお、上記商品については、予告なく変更する場合があります。

SANFRAME M6

型番

TF-336

旧型番FB-2

重量 29 g

材質 SS400・ユニクロ

推奨部品

品名 型式

アプセットボルト UPW-6-14

四角ナット FN-66

ナットスベリ止メ金具 NK-6

¥ 100

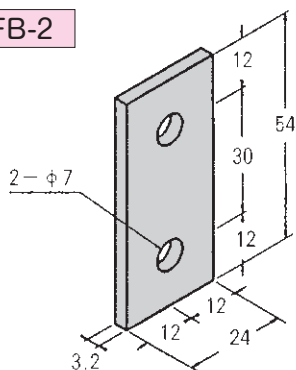

型番

TF-366

旧型番FB-4

重量 67 g

材質 SS400・ユニクロ

推奨部品

品名 型式

アプセットボルト UPW-6-14

四角ナット FN-66

ナットスベリ止メ金具 NK-6

¥ 180

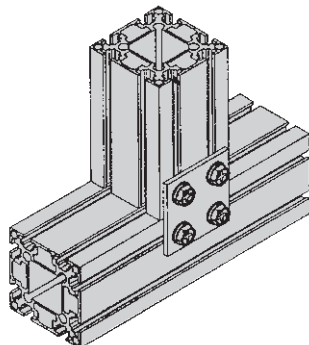
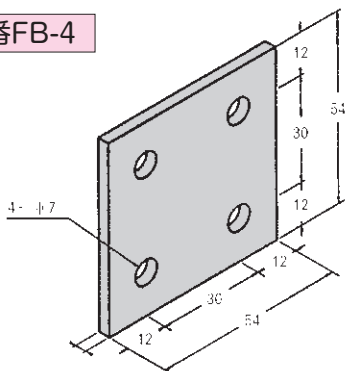

なお、上記商品については、予告なく変更する場合があります。

S F-30 シリーズ

型番

TL-116

旧型番LB-21

重量 40 g
材質 SS400・ユニクロ

推奨部品

品名 型式

アプセットボルト UPW-6-14

四角ナット FN-66

ナットスベリ止メ金具 NK-6

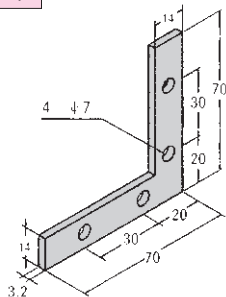

¥ 300

型番

TL-336

旧型番LB-2

重量 77 g
材質 SS400・ユニクロ

推奨部品

品名 型式

アプセットボルト UPW-6-14

四角ナット FN-66

ナットスベリ止メ金具 NK-6

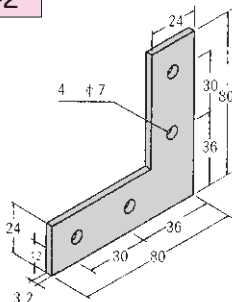

¥ 250

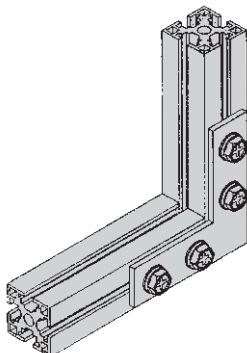

なお、上記商品については、予告なく変更する場合があります。

SANFRAME M6

型番

TT-336

旧型番TB-3

重量 68 g

材質 SS400・ユニクロ

推奨部品

品名 型式

アプセットボルト UPW-6-14

四角ナット FN-66

ナットスベリ止め金銀 NK-6

¥ 250

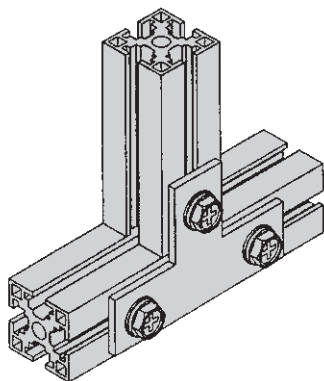
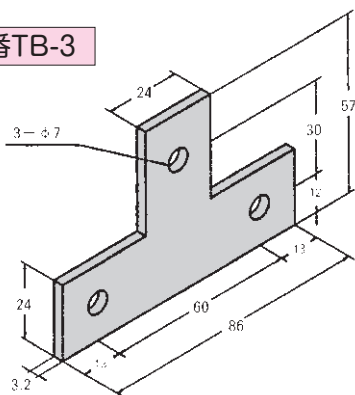

なお、上記商品については、予告なく変更する場合があります。

S F - 30 シリーズ

型番

TAN-336

旧型番AB-12N

重量 18 g
材質 SS400・ユニコ

推奨部品

品名 型式
ホロセット HSK-6-8

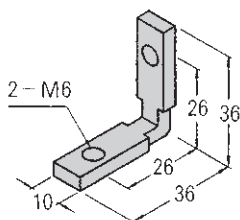

¥ 400

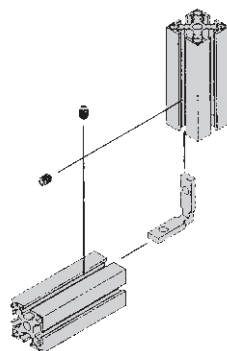

型番

TAN-366

旧型番AB-42N

重量 38 g
材質 SS400・ユニコ

推奨部品

品名 型式
ホロセット HSK-6-8

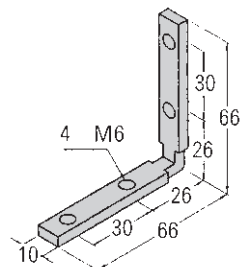

¥ 800

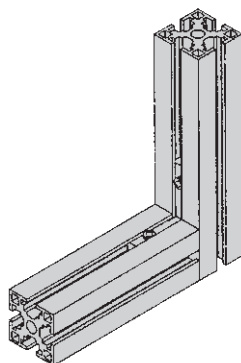

なお、上記商品については、予告なく変更する場合があります。

SANFRAME M6

型番 **ABP-336**

重量 30 g
材質 A6063S-5

推奨部品

品名 型式
アプセットボルト UPW-6-14
四角ナット FN-66
ナットスベリ止め金具 NK-6

断面詳細P.32

¥ 400

タップ加工によりパネル取付可能

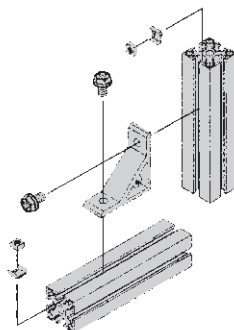
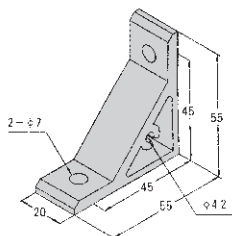

型番 **ABP-366**

重量 76 g
材質 A6063S-5

推奨部品

品名 型式
アプセットボルト UPW-6-14
四角ナット FN-66
ナットスベリ止め金具 NK-6

断面詳細P.32

¥ 600

タップ加工によりパネル取付可能

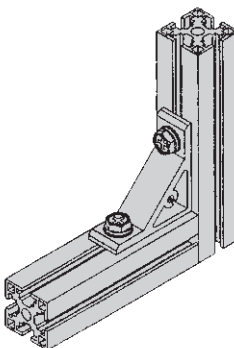
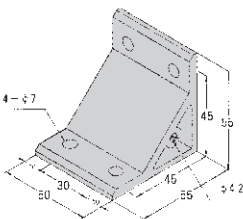

型番 **ABP-396**

重量 122 g
材質 A6063S-5

推奨部品

品名 型式
アプセットボルト UPW-6-14
四角ナット FN-66
ナットスベリ止め金具 NK-6

断面詳細P.32

¥ 800

タップ加工によりパネル取付可能

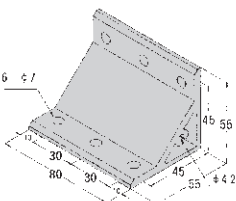

なお、上記商品については、予告なく変更する場合があります。

S F - 30 シリーズ

型番 **ABV-336**

重量 39 g
材質 A6063S-T5

推奨部品

品名 型式
キャップボルト CAP- 6-12
四角ナット FN-66
ナットスベリ止メ金具 NK-6

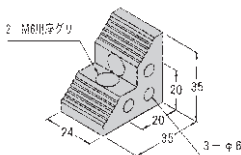

¥ 500

型番 **ABV-366**

重量 86 g
材質 A6063S-T5

推奨部品

品名 型式
キャップボルト CAP- 6-12
四角ナット FN-66
ナットスベリ止メ金具 NK-6

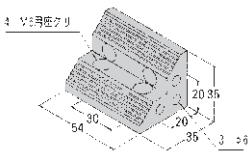

¥ 650

型番 **ABV-396**

重量 133 g
材質 A6063S-T5

推奨部品

品名 型式
キャップボルト CAP- 6-12
四角ナット FN-66
ナットスベリ止メ金具 NK-6

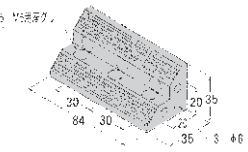

¥ 800

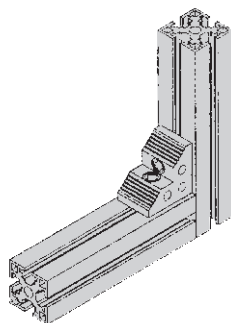
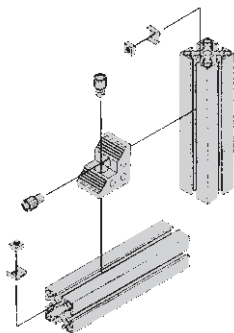

なお、上記商品については、予告なく変更する場合があります。

SANFRAME M6

型番 **ABH-336**

重量 110g
材質 A6063S-T5

推奨部品

品名	型式	数量
アプセットボルト	UPW-6-20	2個
四角ナット	FN-66	2個
ナット押さえ	NK-6	2個

¥ 1,000

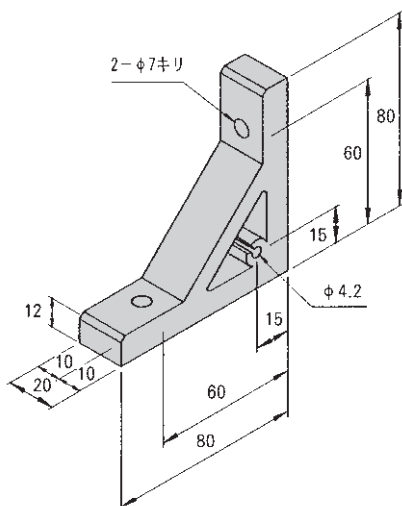

Ø4.2部ヘタッパ (M5) 追加加工によりパネル取り付け可能

型番 **ABH-366**

重量 275g
材質 A6063S-T5

推奨部品

品名	型式	数量
アプセットボルト	UPW-6-20	4個
四角ナット	FN-66	4個
ナット押さえ	NK-6	4個

¥ 1,600

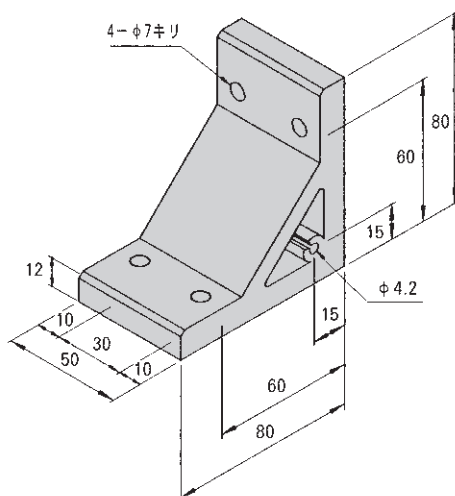

Ø4.2部ヘタッパ (M5) 追加加工によりパネル取り付け可能

なお、上記商品については、予告なく変更する場合があります。

S F - 30 シリーズ

型番 **ABL-336**

重量 80 g
材質 A6063S-T5

推奨部品

品名 型式

アプセットボルト UPW-6-14

四角ナット FN-66

ナットスベリ止メ具 NK-6

断面詳細P.33

¥ 450

INB-85圧入にてパネル取付可能

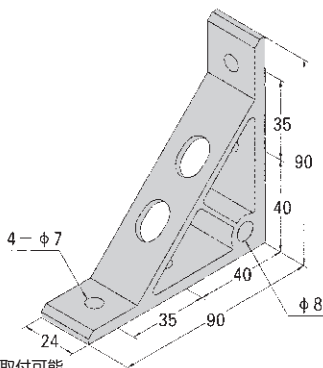

型番 **ABL-366**

重量 181 g
材質 A6063S-T5

推奨部品

品名 型式

アプセットボルト UPW-6-14

四角ナット FN-66

ナットスベリ止メ具 NK-6

断面詳細P.33

¥ 750

INB-85圧入にてパネル取付可能

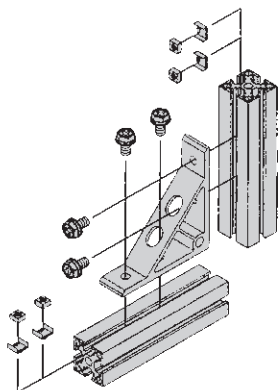
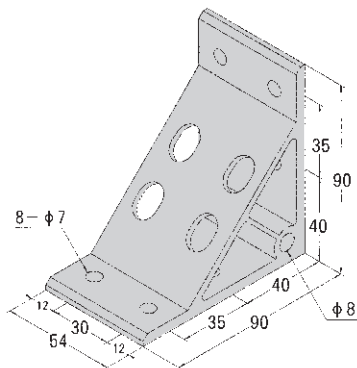

なお、上記商品については、予告なく変更する場合があります。

SANFRAME M6

型番 **ABL-396**

重量 271 g
材質 A6063S-T5

推奨部品

品名 型式

アプセットボルト UPW-6-14

四角ナット FN-66

ナットスベリ止め金具 NK-6

断面詳細P.33

¥ 1,000

INB-85圧入にてパネル取付可能

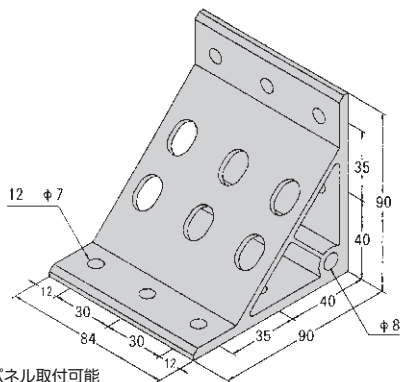

型番 **ABL-3126**

重量 370 g
材質 A6063S-T5

推奨部品

品名 型式

アプセットボルト UPW-6-14

四角ナット FN-66

ナットスベリ止め金具 NK-6

断面詳細P.33

¥ 1,250

INB-85圧入にてパネル取付可能

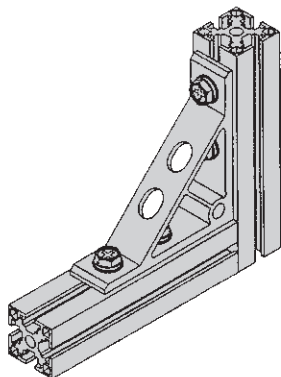
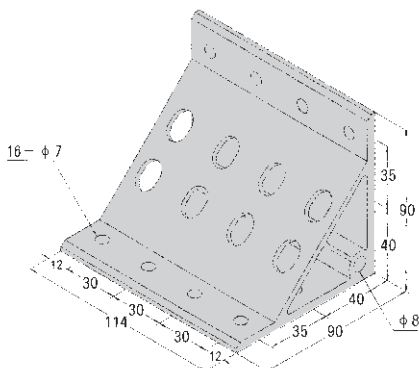

なお、上記商品については、予告なく変更する場合があります。

S F-30 シリーズ

型番 **TA-336-45**

重量 69 g
材質 SS400 ユニクロ

推奨部品

品名	型式
アプセットボルト	UPW-6-14 2個
四角ナット	FN-66 2個
ナット押さえ	NK-6 2個

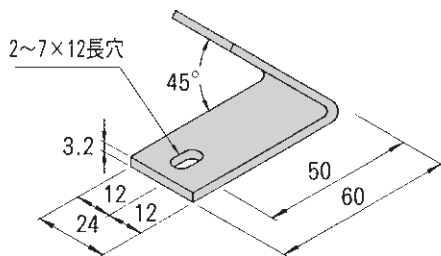

¥ 400

型番 **TA-366-45**

重量 129 g
材質 SS400 ユニクロ

推奨部品

品名	型式
アプセットボルト	UPW-6-14 4個
四角ナット	FN-66 4個
ナット押さえ	NK-6 4個

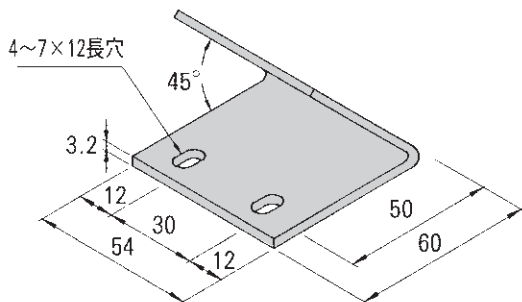

¥ 600

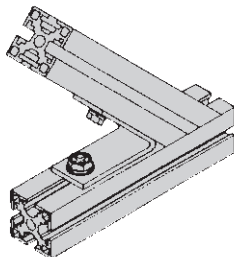

なお、上記商品については、予告なく変更する場合があります。

SANFRAME M6 SF-30シリーズ

型番 **TA-336-135**

重量 33g
材質 SS400 ユニクロ

推奨部品

品名	型式	数量
アプセットボルト	UPW-6-14	2個
四角ナット	FN-66	2個
ナット押さえ	NK-6	2個

¥ 400

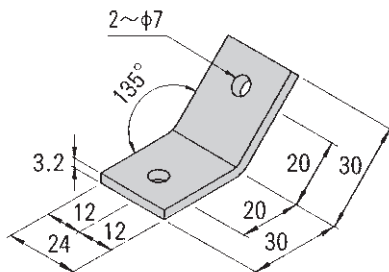

型番 **TA-366-135**

重量 73g
材質 SS400 ユニクロ

推奨部品

品名	型式	数量
アプセットボルト	UPW-6-14	4個
四角ナット	FN-66	4個
ナット押さえ	NK-6	4個

¥ 600

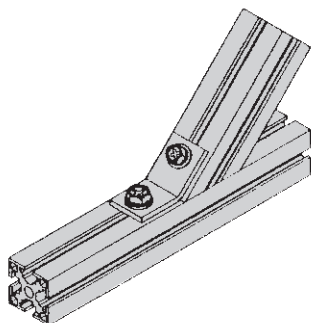
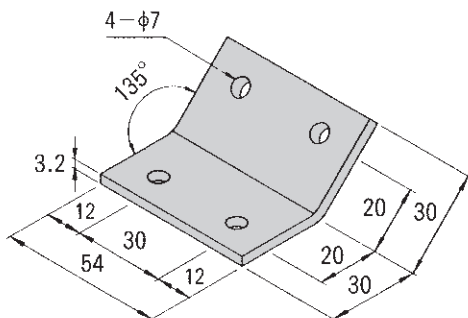

なお、上記商品については、予告なく変更する場合があります。



SANFRAME M6

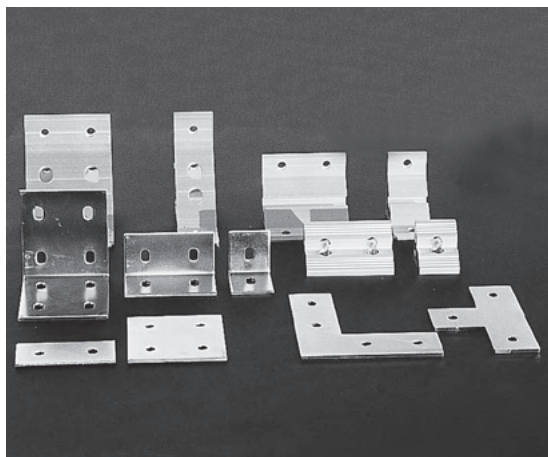

TA-446

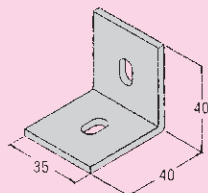

TA-486

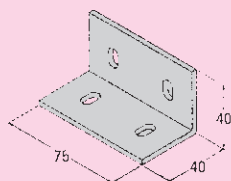

TAW-486

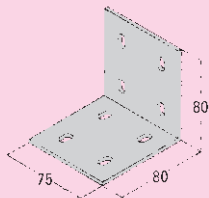

ABP-446

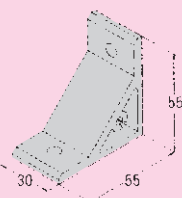

ABP-486

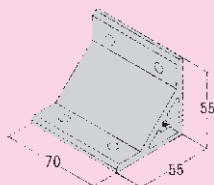

ABL-446

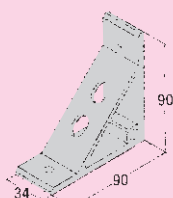

ABL-486

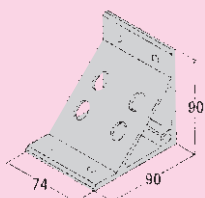

ABV-446

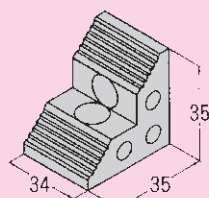

なお、上記商品については、予告なく変更する場合があります。

S F-40 シリーズ

ABV-486

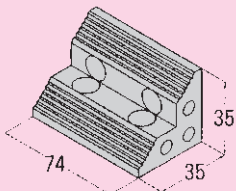

TA-446-45

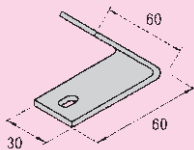

TA-486-45

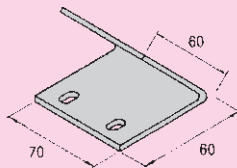

TA-446-135

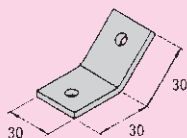

TA-486-135

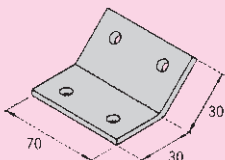

TF-446

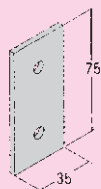

TF-486

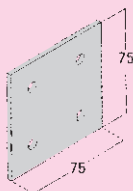

TL-446

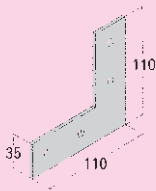

TT-446

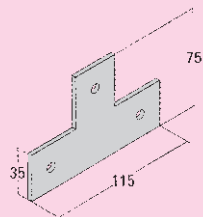

なお、上記商品については、予告なく変更する場合があります。

SANFRAME M6

型番 **TA-446**

旧型番AB-124

重量 58 g
材質 SS400・ユニクロ

推奨部品

品名	型式
アプセットボルト	UPW-6-14
四角ナット	FN-66
ナットスベリ止メ金具	NK-6

¥ 300

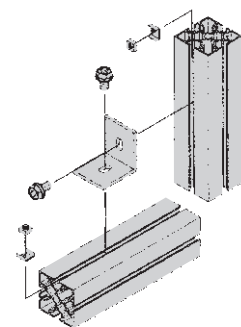
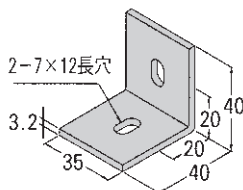

型番 **TA-486**

旧型番AB-224

重量 127 g
材質 SS400・ユニクロ

推奨部品

品名	型式
アプセットボルト	UPW-6-14
四角ナット	FN-66
ナットスベリ止メ金具	NK-6

¥ 350

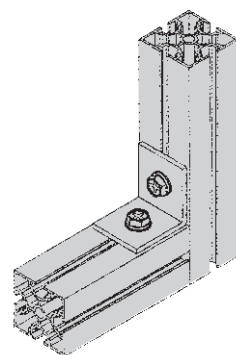
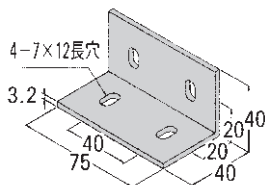

型番 **TAW-486**

旧型番AB-424

重量 245 g
材質 SS400・ユニクロ

推奨部品

品名	型式
アプセットボルト	UPW-6-14
四角ナット	FN-66
ナットスベリ止メ金具	NK-6

¥ 500

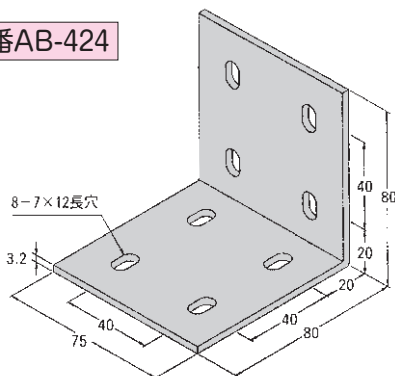

なお、上記商品については、予告なく変更する場合があります。

S F-40 シリーズ

型番 **ABV-446**

重量 49 g
材質 A6063S-T5

推奨部品

品名 型式
キャップボルト CAP-6-12
四角ナット FN-66
ナットスベリ止メ金具 NK-6

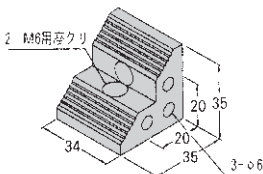

¥ 700

型番 **ABV-486**

重量 107 g
材質 A6063S-T5

推奨部品

品名 型式
キャップボルト CAP-6-12
四角ナット FN-66
ナットスベリ止メ金具 NK-6

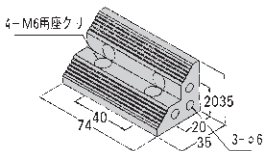

¥ 850

型番 **TF-446**

重量 60 g
材質 SS400・ユニクロ

推奨部品

品名 型式
アプセットボルト UPW-6-14
四角ナット FN-66
ナットスベリ止メ金具 NK-6

旧型番FB-26

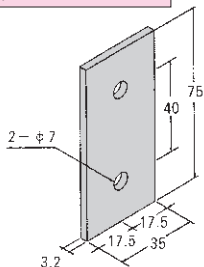

¥ 200

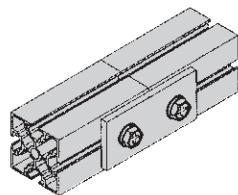
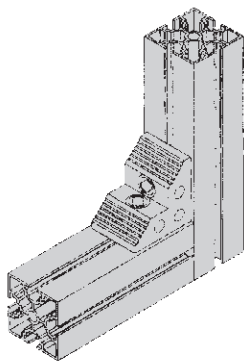

なお、上記商品については、予告なく変更する場合があります。

SANFRAME M6

型番 **TF-486**

旧型番FB-46

重量 131 g
材質 SS400・ユニクロ

推奨部品

品名 型式
アプセットボルト UPW-6-14
四角ナット FN-66
ナットスベリ止め金具 NK-6

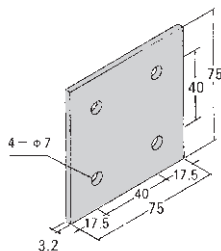

¥ 250

型番 **TL-446**

旧型番LB-26

重量 150 g
材質 SS400・ユニクロ

推奨部品

品名 型式
アプセットボルト UPW-6-14
四角ナット FN-66
ナットスベリ止め金具 NK-6

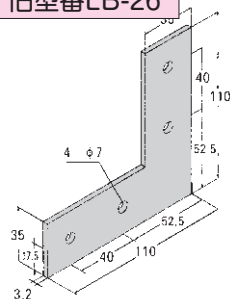

¥ 350

型番 **TT-446**

旧型番TB-36

重量 126 g
材質 SS400・ユニクロ

推奨部品

品名 型式
アプセットボルト UPW-6-14
四角ナット FN-66
ナットスベリ止め金具 NK-6

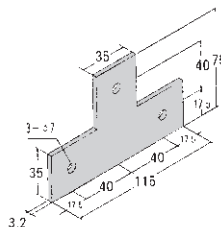

¥ 300

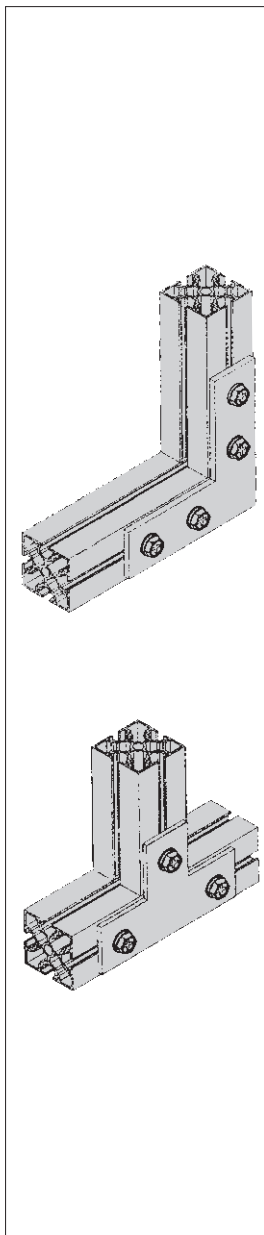

なお、上記商品については、予告なく変更する場合があります。

S F-40 シリーズ

型番 **ABP-446**

重量 46 g
材質 A6063S-T5

推奨部品

品名 型式

アプセットボルト UPW-6-14

四角ナット FN-66

ナットスベリ止め金具 NK-6

断面詳細P.32

¥ 450

タップ追加加工によりパネル取付可能

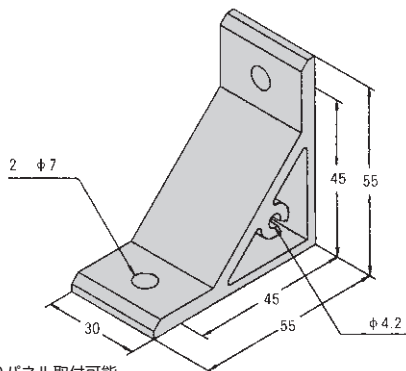

型番 **ABP-486**

重量 107 g
材質 A6063S-T5

推奨部品

品名 型式

アプセットボルト UPW-6-14

四角ナット FN-66

ナットスベリ止め金具 NK-6

断面詳細P.32

¥ 650

タップ追加加工によりパネル取付可能

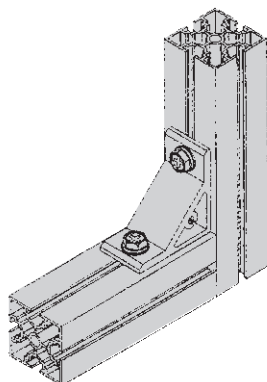
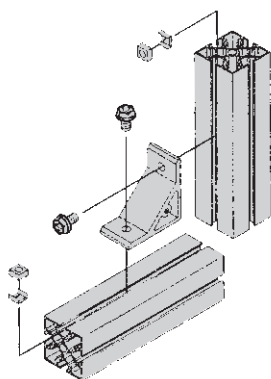
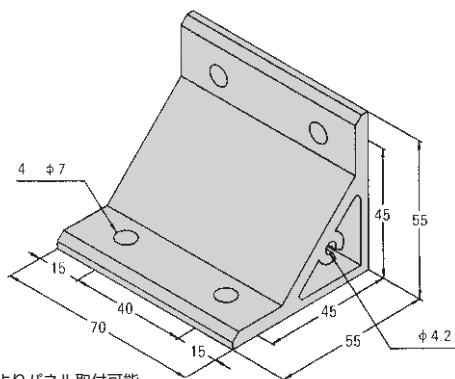

なお、上記商品については、予告なく変更する場合があります。

S F-40 シリーズ

型番 **TA-446-45**

重量 72g
材質 SS400 ユニクロ

推奨部品

品名	型式
アプセットボルト	UPW-6-14 2個
四角ナット	FN-66 2個
ナット押さえ	NK-6 2個

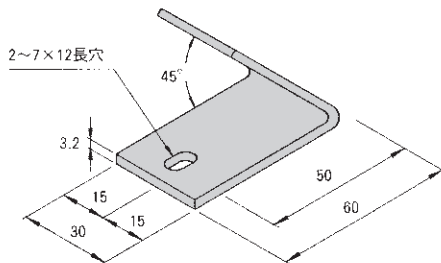

¥ 500

型番 **TA-486-45**

重量 170g
材質 SS400 ユニクロ

推奨部品

品名	型式
アプセットボルト	UPW-6-14 4個
四角ナット	FN-66 4個
ナット押さえ	NK-6 4個

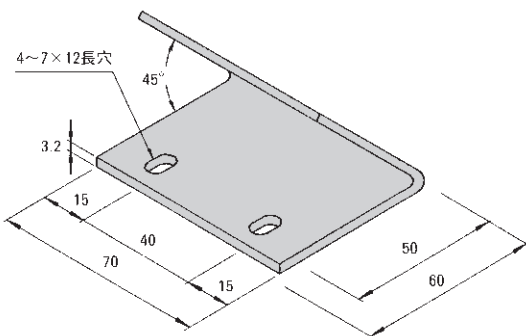

¥ 700

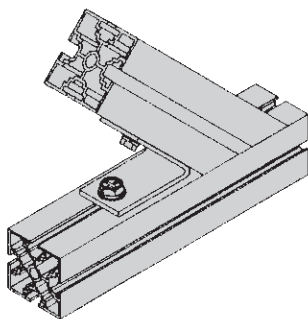

なお、上記商品については、予告なく変更する場合があります。

SANFRAME M6 SF-40シリーズ

型番 **TA-446-135**

重量 40 g
材質 SS400 ユニクロ

推奨部品

品名	型式	数量
アプセットボルト	UPW-6-14	2個
四角ナット	FN-66	2個
ナット押さえ	NK-6	2個

¥ 500

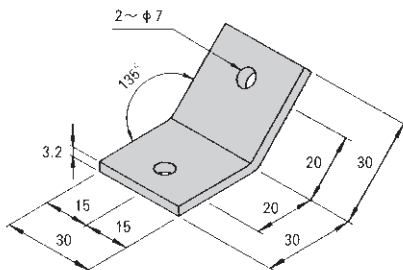

型番 **TA-486-135**

重量 94 g
材質 SS400 ユニクロ

推奨部品

品名	型式	数量
アプセットボルト	UPW-6-14	4個
四角ナット	FN-66	4個
ナット押さえ	NK-6	4個

¥ 700

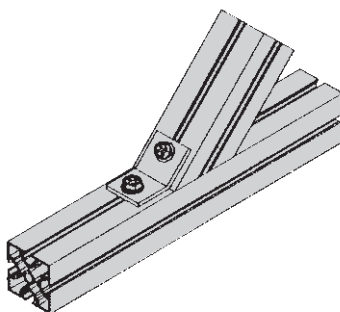
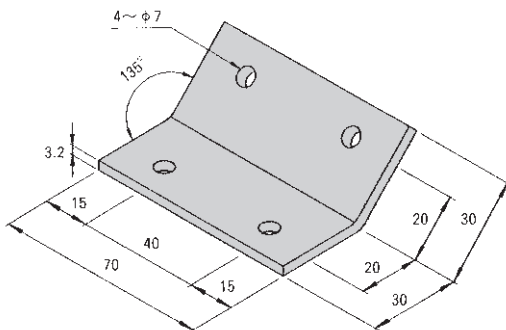

なお、上記商品については、予告なく変更する場合があります。



SANFRAME M8

TA-448

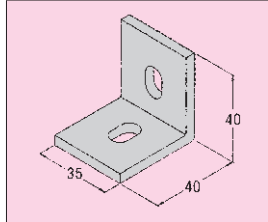

TA-486

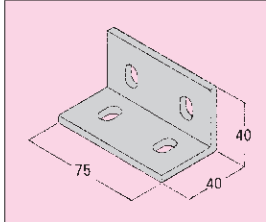

TAW-488

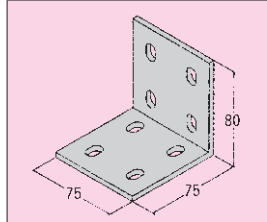

ABL-448

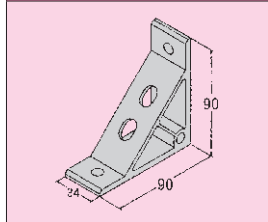

ABL-488

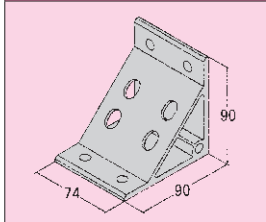

ABH-448

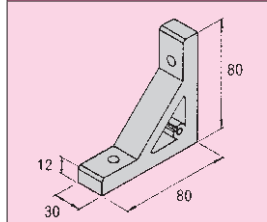

ABH-488

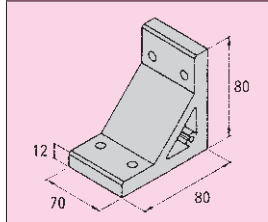

ABP-448

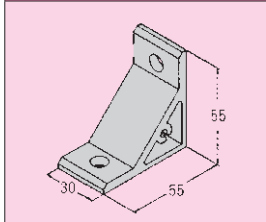

ABP-488

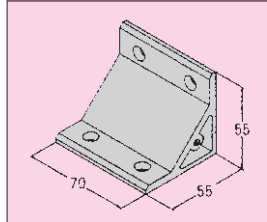

ABV-448

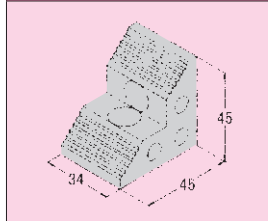

ABV-488

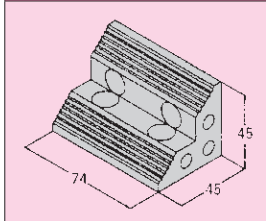

TAN-448

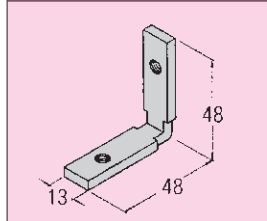

なお、上記商品については、予告なく変更する場合があります。

S F-40 シリーズ

TAN-488

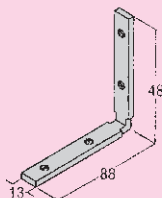

TF-448

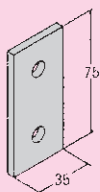

TF-488

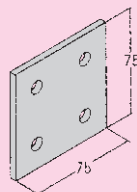

TL-448

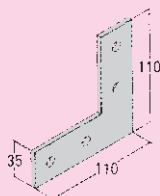

TT-448

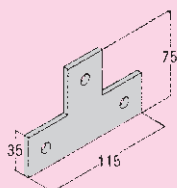

TA-448-45

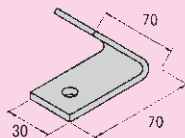

TA-488-45

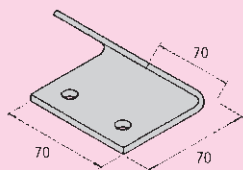

TA-448-135

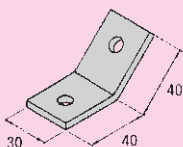

TA-488-135

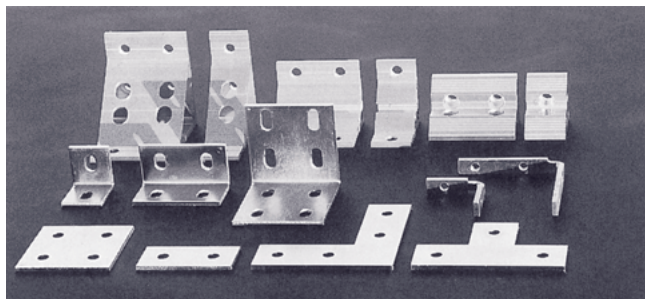
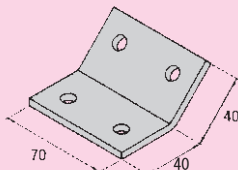

なお、上記商品については、予告なく変更する場合があります。

SANFRAME M8

型番 **TA-448**

旧型番AB-158

重量 77g
材質 SS400・ユニクロ

推奨部品

品名 型式
アプセットボルト UPW-8-20
四角ナット FN-88
ナットスベリ止め金具 NK-8

¥ 300

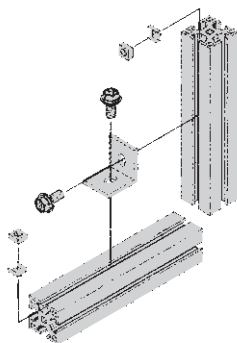
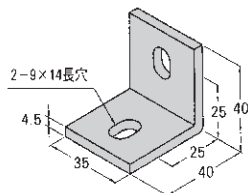

型番 **TA-488**

旧型番AB-258

重量 164g
材質 SS400・ユニクロ

推奨部品

品名 型式
アプセットボルト UPW-8-20
四角ナット FN-88
ナットスベリ止め金具 NK-8

¥ 350

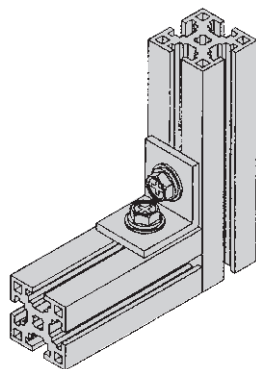
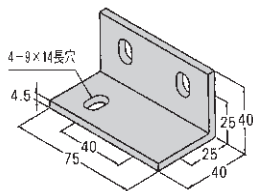

型番 **TAW-488**

旧型番AB-458

重量 333g
材質 SS400・ユニクロ

推奨部品

品名 型式
アプセットボルト UPW-8-20
四角ナット FN-88
ナットスベリ止め金具 NK-8

¥ 500

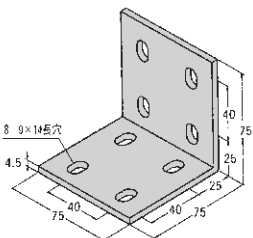

なお、上記商品については、予告なく変更する場合があります。

S F-40 シリーズ

型番 **TAN-448**

旧型番AB-158N

重量 32g
材質 SS400・ユニクロ

推奨部品

品名 型式
ホーローセット HSK-8-12

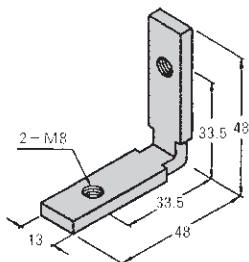

¥ 800

型番 **TAN-488**

旧型番AB-258N

重量 64g
材質 SS400・ユニクロ

推奨部品

品名 型式
ホーローセット HSK-8-12

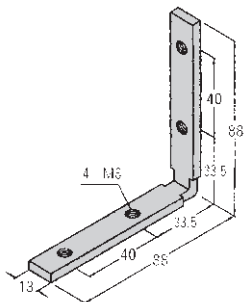

¥ 900

型番 **TF-448**

旧型番FB-28

重量 82g
材質 SS400・ユニクロ

推奨部品

品名 型式
アプセットボルト UPW-8-20
四角ナット FN-88
ナットスベリ止め金具 NK-8

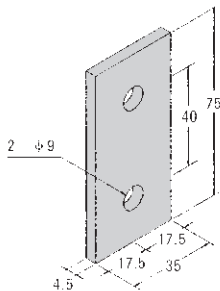

¥ 200

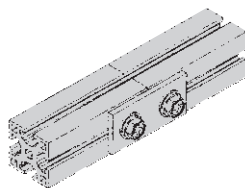
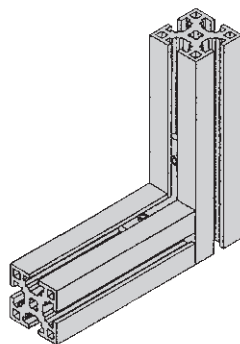
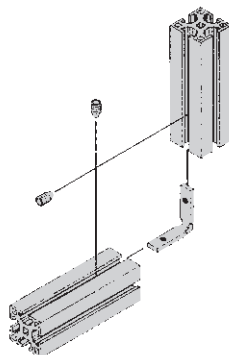

なお、上記商品については、予告なく変更する場合があります。

SANFRAME M8

型番 **TF-488**

旧型番FB-48

重量 180 g
材質 SS400・ユニクロ

推奨部品

品名 型式
アプセットボルト UPW-8-20
四角ナット FN-88
ナットスベリ止め金具 NK-8

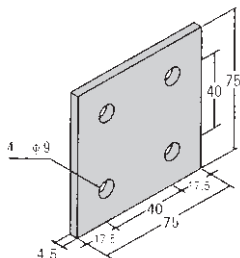

¥ 250

型番 **TL-448**

旧型番LB-28

重量 211 g
材質 SS400・ユニクロ

推奨部品

品名 型式
アプセットボルト UPW-8-20
四角ナット FN-88
ナットスベリ止め金具 NK-8

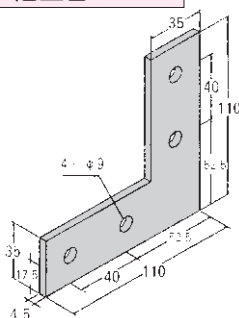

¥ 350

型番 **TT-448**

旧型番TB-38

重量 178 g
材質 SS400・ユニクロ

推奨部品

品名 型式
アプセットボルト UPW-8-20
四角ナット FN-88
ナットスベリ止め金具 NK-8

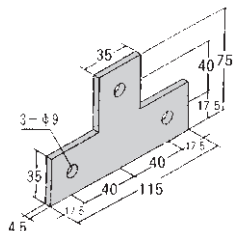

¥ 300

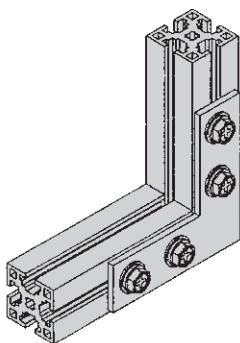
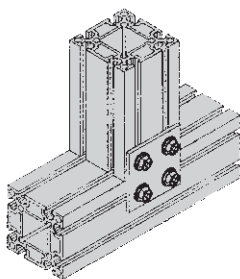

なお、上記商品については、予告なく変更する場合があります。

S F-40 シリーズ

型番 **ABV-448**

重量 82 g
材質 A6063S-T5

推奨部品

品名 型式
キャップボルト CAP-8-16
四角ナット FN-88
ナットスベリ止メ銀 NK-8

¥ 700

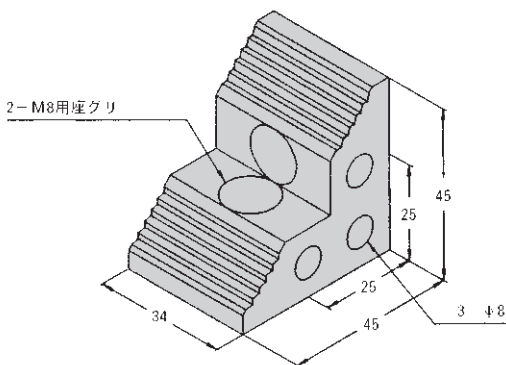

型番 **ABV-488**

重量 177 g
材質 A6063S-T5

推奨部品

品名 型式
キャップボルト CAP-8-16
四角ナット FN-88
ナットスベリ止メ銀 NK-8

¥ 850

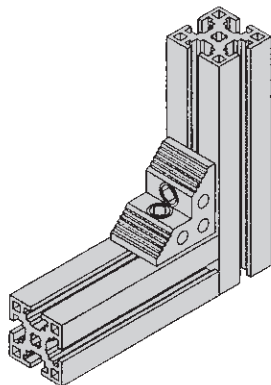
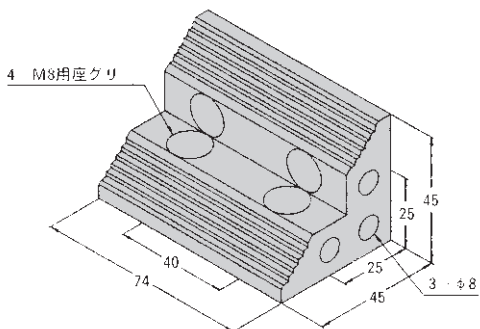

なお、上記商品については、予告なく変更する場合があります。

SANFRAME M8

型番 **ABP-448**

重量 46 g

材質 A6063S-T5

推奨部品

品名 型式

アプセットボルト UPW-8-20

四角ナット FN-88

ナットスベリ止メ金具 NK-8

断面詳細P.32

¥ 450

タップ追加加工によりパネル取付可能

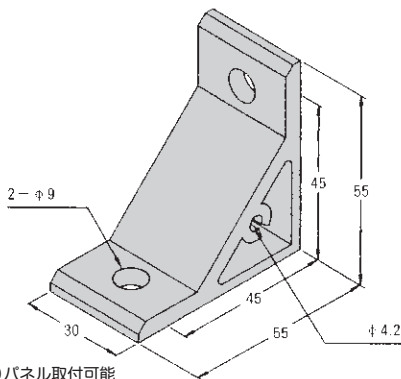

型番 **ABP-488**

重量 107 g

材質 A6063S-T5

推奨部品

品名 型式

アプセットボルト UPW-8-20

四角ナット FN-88

ナットスベリ止メ金具 NK-8

断面詳細P.32

¥ 650

タップ追加加工によりパネル取付可能

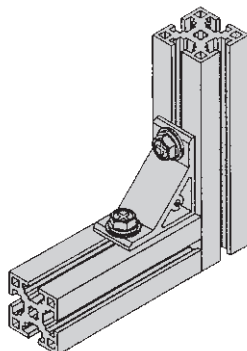
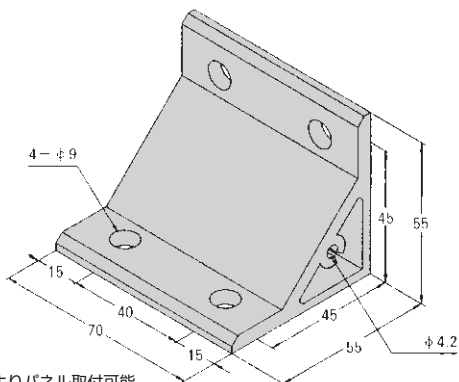

なお、上記商品については、予告なく変更する場合があります。

SANFRAME M8

型番 **ABL-448**

重量 111 g
材質 A6063S-T5

推奨部品

品名 型式

アプセットボルト UPW-8-20

四角ナット FN-88

ナットスベリ止メ金具 NK-8

断面詳細P.33

¥ 600

INB-85圧入にてパネル取付可能

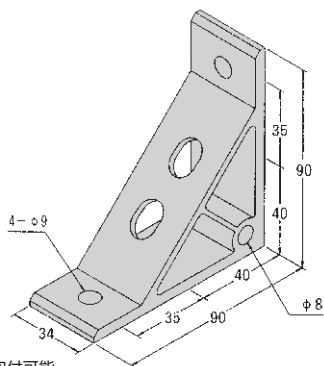

型番 **ABL-488**

重量 240 g
材質 A6063S-T5

推奨部品

品名 型式

アプセットボルト UPW-8-20

四角ナット FN-88

ナットスベリ止メ金具 NK-8

断面詳細P.33

¥ 900

INB-85圧入にてパネル取付可能

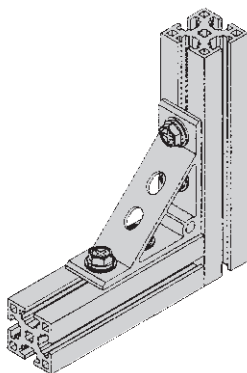
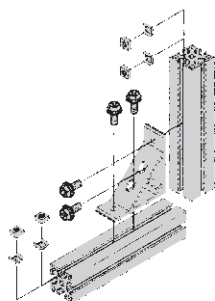
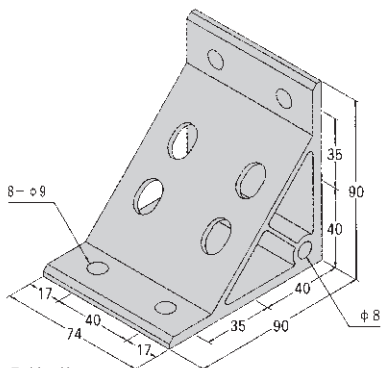

なお、上記商品については、予告なく変更する場合があります。

S F-40 シリーズ

型番 **TAX-448**

重量 77 g
材質 SS400 ユニコ

推奨部品

品名	型式	
アプセットボルト	UPW-8-20	2個
四角ナット	FN-88	2個
ナット押さえ	NK-8	2個

¥ 300

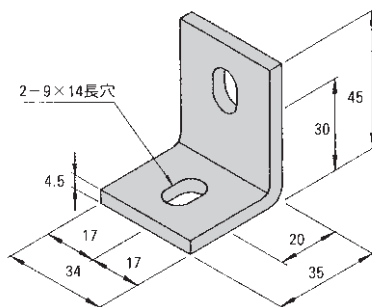

型番 **TAX-488**

重量 164 g
材質 SS400 ユニコ

推奨部品

品名	型式	
アプセットボルト	UPW-8-20	4個
四角ナット	FN-88	4個
ナット押さえ	NK-8	4個

¥ 350

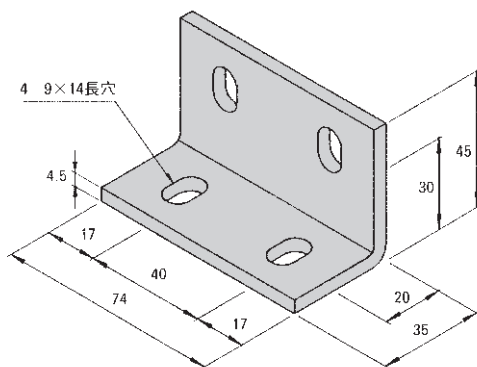

なお、上記商品については、予告なく変更する場合があります。

SANFRAME M8

型番 **TA-448-45**

重量 116g
材質 SS400 ユニクロ

推奨部品

品名 型式

アプセットボルト UPW-8-20 2個
四角ナット FN-88 2個
ナット押さえ NK-8 2個

¥ 500

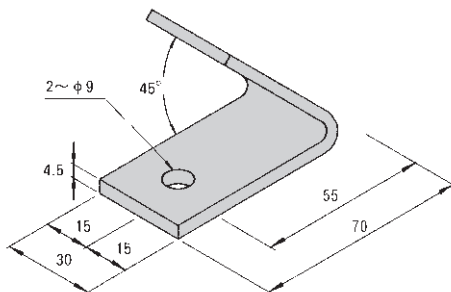

型番 **TA-488-45**

重量 271g
材質 SS400 ユニクロ

推奨部品

品名 型式

アプセットボルト UPW-8-20 4個
四角ナット FN-88 4個
ナット押さえ NK-8 4個

¥ 700

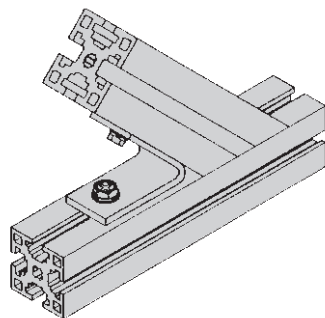
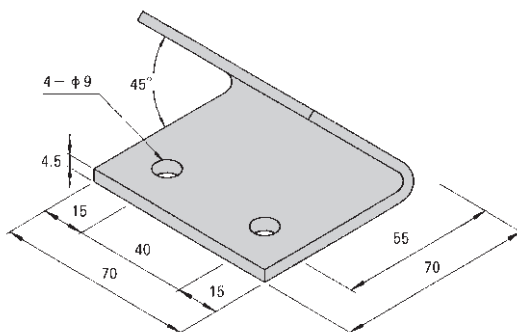

なお、上記商品については、予告なく変更する場合があります。

S F-40 シリーズ

型番 **TA-448-135**

重量 75 g
材質 SS400 ユニクロ

推奨部品

品名	型式	
アプセットボルト	UPW-8-20	2個
四角ナット	FN-88	2個
ナット押さえ	NK-8	2個

¥ 500

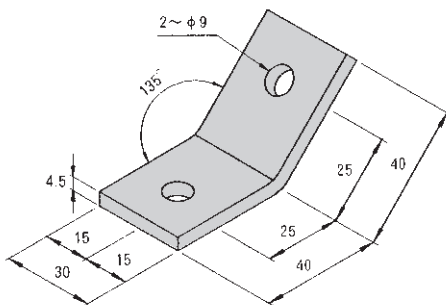

型番 **TA-488-135**

重量 174 g
材質 SS400 ユニクロ

推奨部品

品名	型式	
アプセットボルト	UPW-8-20	4個
四角ナット	FN-88	4個
ナット押さえ	NK-8	4個

¥ 700

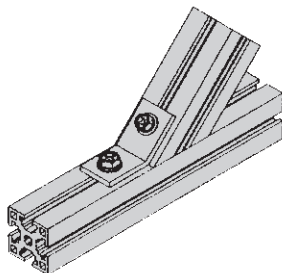
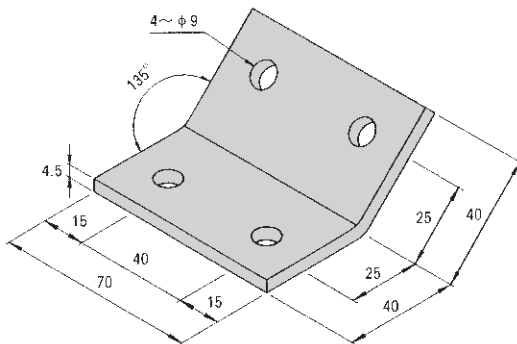

なお、上記商品については、予告なく変更する場合があります。

SANFRAME 新製品

型番	材質	色	価格	適合フレーム
ECE-1530	ABS	黒	¥300	SF-1530
				SF-1590 ※1
				※1 ECE-1560との組み合わせ。
従来品 ECE-1530は在庫が無くなり次第、本品に替えさせていただきます。				

型番	材質	色	価格	適合フレーム
ECE-1560	ABS	黒	¥400	SF-1560
				SF-1590 ※2
				SF-15120 ※3
				※2 ECE-1530との組み合わせ。 ※3 ECE-1560を2個使用。
従来品 ECE-1560は在庫が無くなり次第、本品に替えさせていただきます。				

型番	材質	色	価格	適合フレーム
ECE-3030	ABS	黒	¥300	SF-3030
				SF-3030E
				SF-3030L
				SF-3030T
				SF-6060L ※4
				※4 ECE-3060との組み合わせ。
従来品 ECE-3030は在庫が無くなり次第、本品に替えさせていただきます。				

なお、上記商品については、予告なく変更する場合があります。

エンドキャップ (はめ込みタイプ)

型番	材質	色	価格	適合フレーム
ECE-3060	ABS	黒	¥500	SF-3060
				SF-3060E
				SF-6060L ※ 5
				※ 5 ECE-3030との組み合わせ。
従来品 ECE-3060は在庫が無くなり次第、本品に替えさせていただきます。				

型番	材質	色	価格	適合フレーム
ECE-4040	ABS	黒	¥500	SF-4040-6
				SF-4040-8
				SF-4040-8E

型番	材質	色	価格	適合フレーム
ECE-4080	ABS	黒	¥800	SF-4080-6
				SF-4080-8
				SF-4080-8E
				SF-8080-8 ※ 6
				※ 6 ECE-4080を2個使用。

なお、上記商品については、予告なく変更する場合があります。

SANFRAME

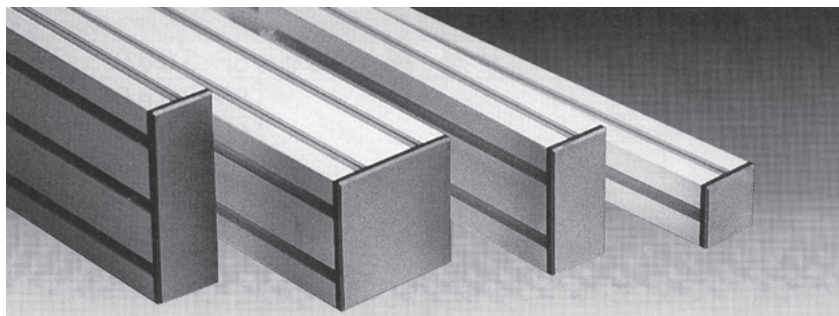

型番 **ECB-2525**

材質 ABSブラック
重量 5.7g

六角穴付皿ボルト6-10付

¥ 400

旧型番EC-2525

フレーム端面にM6タップ追加加工が必要です。

M6用皿穴

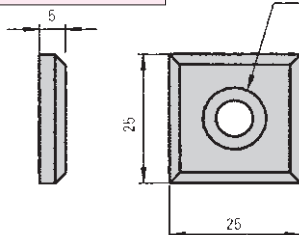

型番 **ECB-2550**

材質 ABSブラック
重量 11.4g

六角穴付皿ボルト6-10付

¥ 550

旧型番EC-2550

フレーム端面にM6タップ追加加工が必要です。

2 - M6用皿穴

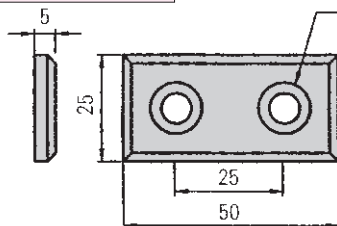

型番 **ECB-5050**

材質 ABSブラック
重量 22.9g

六角穴付皿ボルト6-10付

¥ 700

旧型番EC-5050

フレーム端面にM6タップ追加加工が必要です。

4 - M6用皿穴

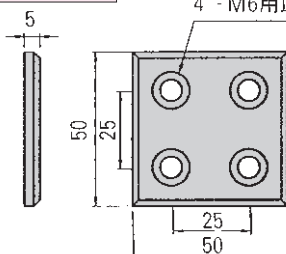

なお、上記商品については、予告なく変更する場合があります。

アクセサリ エンドキャップ

型番 **EC-1590**
材質 ABSブラック
重量 6.7g

接着タイプ

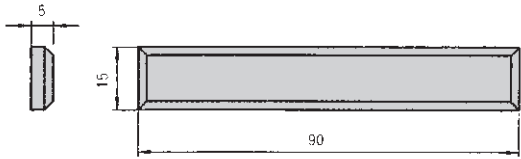

¥ 600

型番 **EC-15120**
材質 ABSブラック
重量 8.9g

接着タイプ

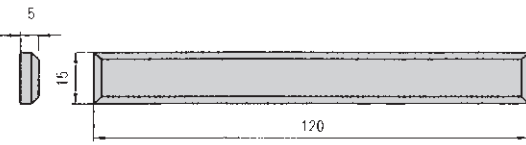

¥ 800

なお、上記商品については、予告なく変更する場合があります。

SANFRAME

型番 **EC-3060**
材質 ABSブラック
重量 5.4g

廃止
P.90、新製品に変更

¥ 500

接着タイプ

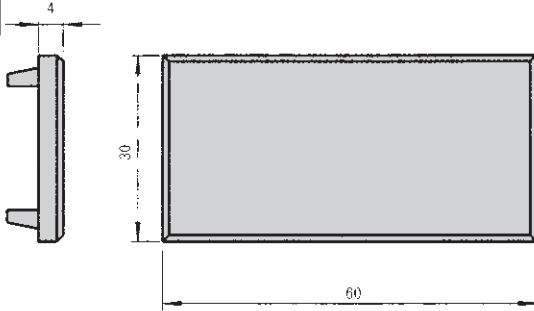

型番 **EC-3090**
材質 ABSブラック
重量 7.5g

¥ 600

接着タイプ

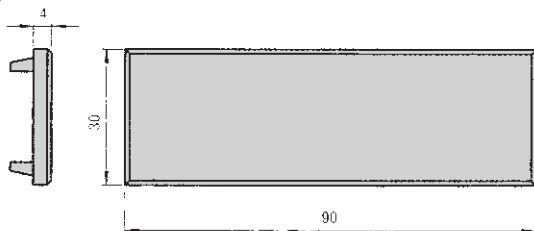

型番 **EC-6060**
材質 ABSブラック
重量 9.0g

¥ 600

接着タイプ

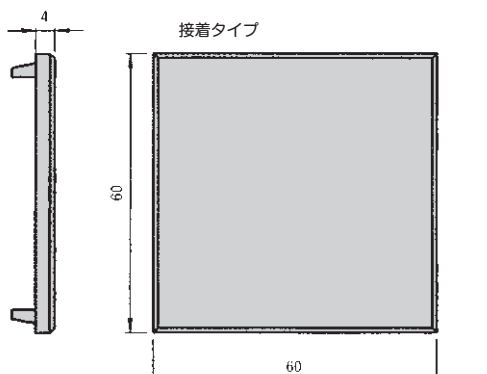

なお、上記商品については、予告なく変更する場合があります。

アクセサリー エンドキャップ

SANFRAME

型番 **ECB-3030**

材質 ABSブラック
重量 10.0g

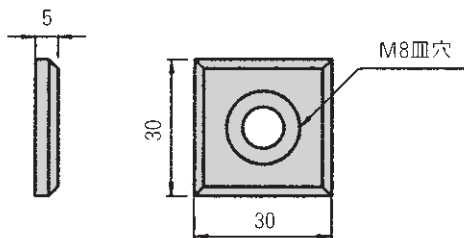

フレーム端面にM8タップ加工が必要です。

六角穴付皿ボルト8-10付

¥ 600

型番 **ECB-3060**

材質 ABSブラック
重量 20.0g

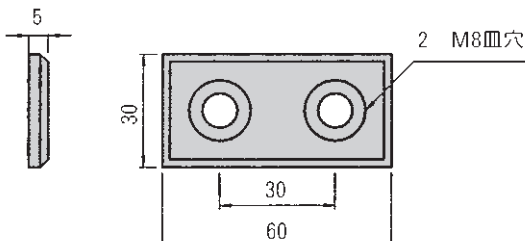

フレーム端面にM8タップ加工が必要です。

六角穴付皿ボルト8-10付

¥ 800

型番 **ECB-6060**

材質 ABSブラック
重量 40.0g

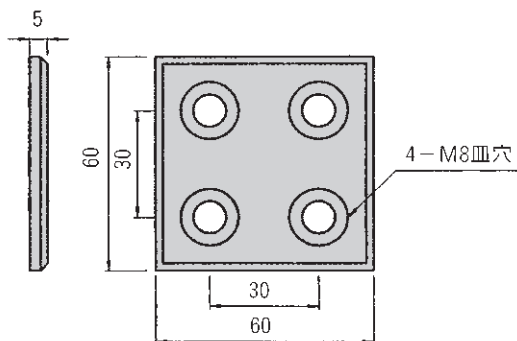

フレーム端面にM8タップ加工が必要です。

六角穴付皿ボルト8-10付

¥ 1,000

なお、上記商品については、予告なく変更する場合があります。

アクセサリ エンドキャップ

型番 **ECB-6090**

材質 ABSブラック
重量 49.0g

六角穴付皿ボルト 8-10付

¥ 1,000

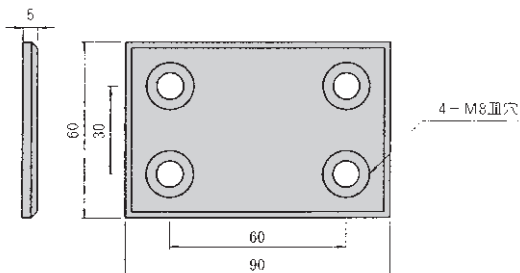

型番 **ECB-60120**

材質 ABSブラック
重量 58.3g

六角穴付皿ボルト 8-10付

¥ 1,200

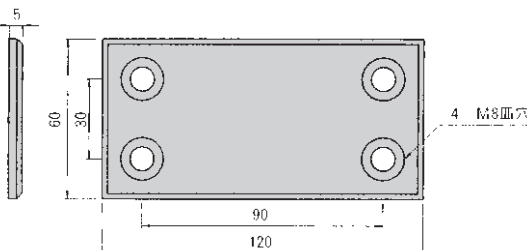

なお、上記商品については、予告なく変更する場合があります。

アクセサリ エンドキャップ

型番 ECB-4040 **旧型番** EC-4040

材質 ABSブラック
重量 13.4g

六角穴付皿ボルト 8 - 10付

¥ 500

フレーム端面にM8タップ加工が必要です。

M8皿穴

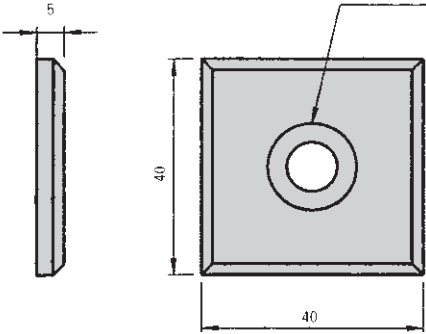

型番 ECB-4080 **旧型番** EC-4080

材質 ABSブラック
重量 27.0g

六角穴付皿ボルト 8 - 10付

¥ 800

フレーム端面にM8タップ加工が必要です。

2 - M8用皿穴

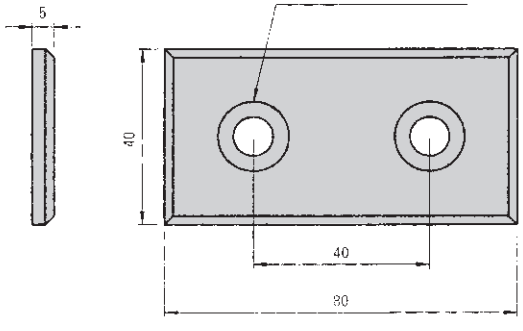

型番 ECB-8080 **旧型番** EC-8080

材質 ABSブラック
重量 54.0g

六角穴付皿ボルト 8 - 10付

¥ 1,000

フレーム端面にM8タップ加工が必要です。

4 - M8用皿穴

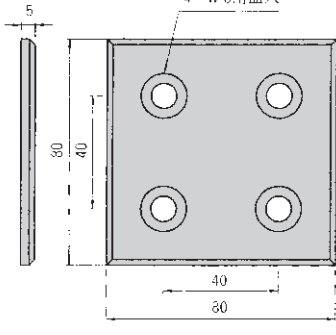

なお、上記商品については、予告なく変更する場合があります。



SANFRAME

型番	CT-52	型番	CT-52S
	ストッパー無し自在キャスター		ストッパー付自在キャスター
本体	ナイロン	本体	ナイロン
車輪	ナイロン	車輪	ナイロン
重量	95 g	重量	100 g
耐荷量	40kg	耐荷量	40kg
¥900		¥1,200	

フレームにはタップ加工が必要です。

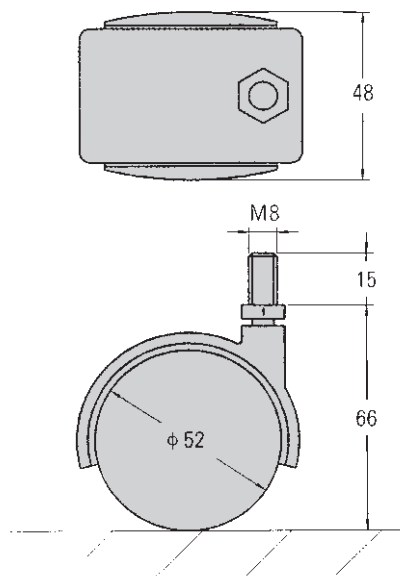

なお、上記商品については、予告なく変更する場合があります。

アクセサリ キャスター

型番	CC-65	型番	CC-65S
	ストッパー無し自在コーナーキャスター		ストッパー付自在コーナーキャスター
本体	クロームメッキ仕上	本体	クロームメッキ仕上
車輪	ナイロン	車輪	ナイロン
重量	200 g	重量	230 g
耐荷量	40kg	耐荷量	40kg
¥1,200		¥1,500	

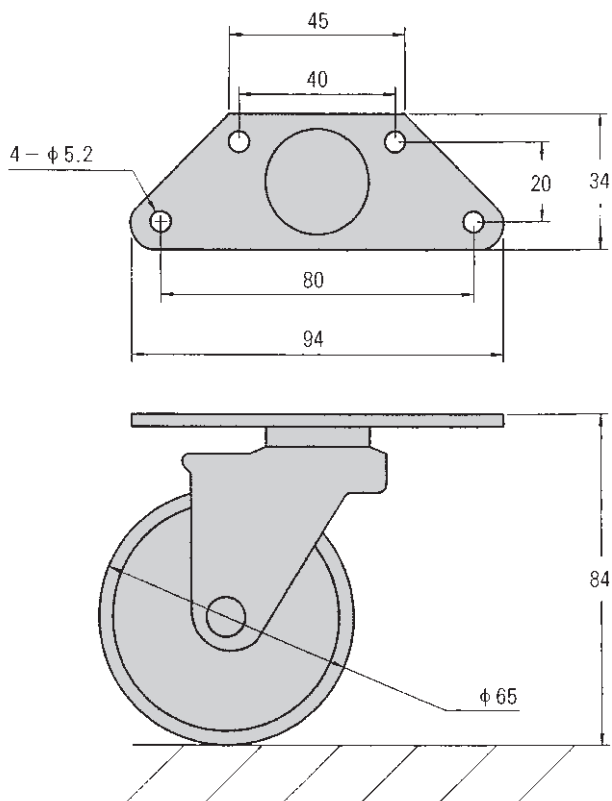

なお、上記商品については、予告なく変更する場合があります。

SANFRAME キャスター

型番	CC-100	型番	CC-100S
	ストッパー無し自在コーナーキャスター		ストッパー付自在コーナーキャスター
本体	クロームメッキ仕上	本体	クロームメッキ仕上
車輪	ナイロン	車輪	ナイロン
重量	450 g	重量	510 g
耐荷量	60kg	耐荷量	60kg
¥2,100		¥2,400	

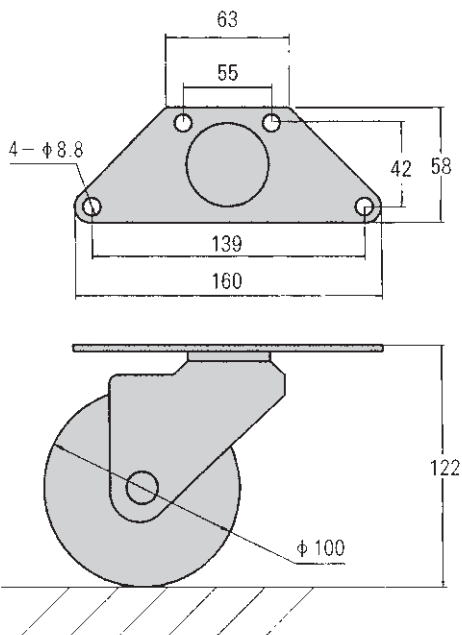

なお、上記商品については、予告なく変更する場合があります。

レベリングフットベース

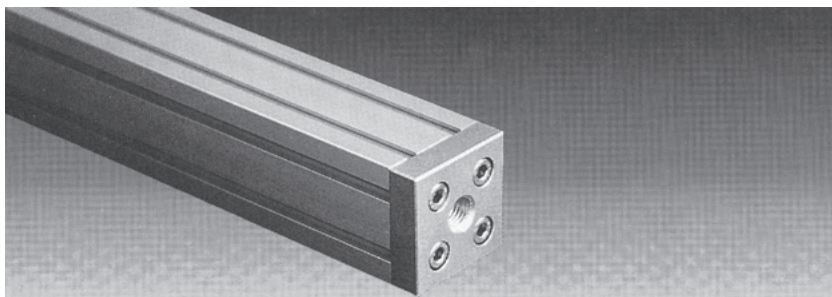
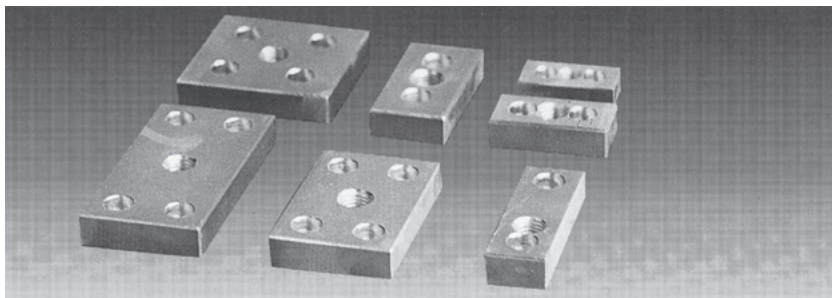

型番	B-2550-12
材質	SS400・ユニクロ
重量	95 g
推奨部品	
品名 キャップボルト	型式 CAP-6-15
¥2,700	
取り付けにはフレーム端面に、M6タップ加工が必要です。	

型番	B-5050-12
材質	SS400・ユニクロ
重量	200 g
推奨部品	
品名 キャップボルト	型式 CAP-6-15
¥3,500	
取り付けにはフレーム端面に、M6タップ加工が必要です。	

なお、上記商品については、予告なく変更する場合があります。

SANFRAME アクセサリー

型番	B-3060-16
材質	SS400・ユニクロ
重量	173g
推奨部品	
品名 キャップボルト	型式 CAP-8-20
¥2,700	
取り付けにはフレーム端面に、M8タップ加工が必要です。	

型番	B-3090-16
材質	SS400・ユニクロ
重量	268g
推奨部品	
品名 キャップボルト	型式 CAP-8-20
¥3,000	
取り付けにはフレーム端面に、M8タップ加工が必要です。	

型番	B-6060-16
材質	SS400・ユニクロ
重量	367g
推奨部品	
品名 キャップボルト	型式 CAP-8-20
¥3,500	
取り付けにはフレーム端面に、M8タップ加工が必要です。	

型番	B-6090-16
材質	SS400・ユニクロ
重量	594g
推奨部品	
品名 キャップボルト	型式 CAP-8-20
¥4,000	
取り付けにはフレーム端面に、M8タップ加工が必要です。	

なお、上記商品については、予告なく変更する場合があります。

レベリングフットベース

型番	B-60120-16
材質	SS400・ユニクロ
重量	819g
	推奨部品
品名 キャップボルト	型式 CAP-8-20
¥4,500	
<p>取り付けにはフレーム端面に、M8タップ加工が必要です。</p>	

型番	B-4080-16
材質	SS400・ユニクロ
重量	348g
	推奨部品
品名 キャップボルト	型式 CAP-8-20
¥3,000	
<p>取り付けにはフレーム端面に、M8タップ加工が必要です。</p>	

型番	B-8080-16
材質	SS400・ユニクロ
重量	725g
	推奨部品
品名 キャップボルト	型式 CAP-8-20
¥4,000	
<p>取り付けにはフレーム端面に、M8タップ加工が必要です。</p>	

なお、上記商品については、予告なく変更する場合があります。

SANFRAME

M5 SF-25シリーズ

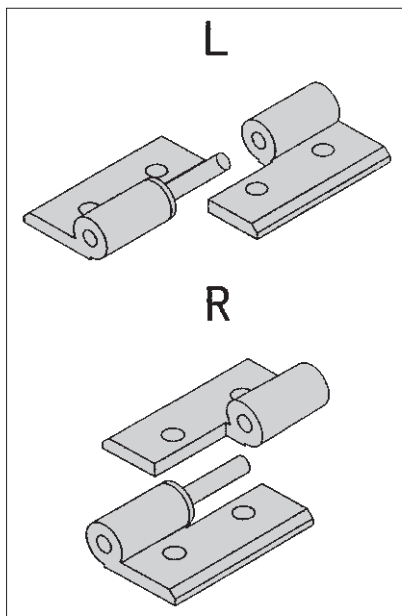
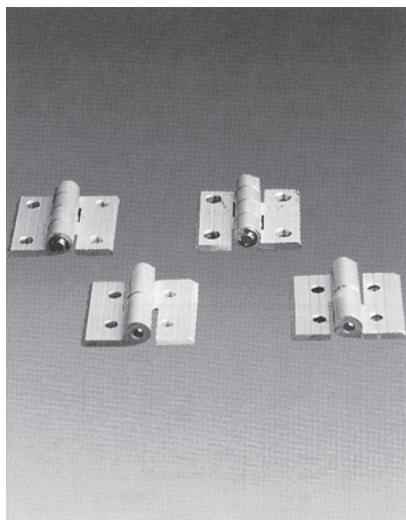

型番	SG-S255	
材質	本体	SUS304
	ピン	SUS304
重量	70 g	
	推奨部品	
	品名	型番
	アプセットボルト	UPW-5-10
	四角ナット	FN-55
¥1,600		

型番	SH-S255-R(L)	
材質	本体	SUS304
	ピン	SUS304
重量	93 g	
	推奨部品	
	品名	型番
	アプセットボルト	UPW-5-10
	四角ナット	FN-55
¥2,000		

なお、上記商品については、予告なく変更する場合があります。

アクセサリ 蝶番

M6 SF-30シリーズ

型番	SG-6030		
材質	本体	A6063S-T5	アルマイト
	ピン	SS400	クロムメッキ
重量	73 g		
	推奨部品		
	品名	型番	
	アブセットボルト	UPW-6-14	
	四角ナット	FN-66	
	ナット固定金具	NK-6	
¥2,500			

型番	SH-6030-R(L)		
材質	本体	A6063S-T5	アルマイト
	ピン	SS400	クロムメッキ
重量	71 g		
	推奨部品		
	品名	型番	
	アブセットボルト	UPW-6-14	
	四角ナット	FN-66	
	ナット固定金具	NK-6	
¥2,500			

型番	SG-S306		
材質	本体	SUS304	
	ピン	SUS304	
重量	70 g		
	推奨部品		
	品名	型番	
	アブセットボルト	UPW-6-12	
	四角ナット	FN-66	
	ナット固定金具	NK-6	
¥2,000			

型番	SH-S306-R(L)		
材質	本体	SUS304	
	ピン	SUS304	
重量	93 g		
	推奨部品		
	品名	型番	
	アブセットボルト	UPW-6-12	
	四角ナット	FN-66	
	ナット固定金具	NK-6	
¥2,200			

なお、上記商品については、予告なく変更する場合があります。

SANFRAME

M6 SF-40シリーズ

型番	SG-6040-6	
材質	本体	A6063S-T5 アルマイト
	ピン	SS400 クロムメッキ
重量	73 g	
推奨部品		
	品名	型番
	アプセットボルト	UPW-6-14
	四角ナット	FN-66
	ナット固定金具	NK-6
¥2,500		

型番	SH-6040-6R(L)	
材質	本体	A6063S-T5 アルマイト
	ピン	SS400 クロムメッキ
重量	71 g	
推奨部品		
	品名	型番
	アプセットボルト	UPW-6-14
	四角ナット	FN-66
	ナット固定金具	NK-6
¥2,500		

型番	SG-S406	
材質	本体	SUS304
	ピン	SUS304
重量	180 g	
推奨部品		
	品名	型番
	アプセットボルト	UPW-6-14
	四角ナット	FN-66
	ナット固定金具	NK-6
¥2,800		

型番	SH-S406-R(L)	
材質	本体	SUS304
	ピン	SUS304
重量	165 g	
推奨部品		
	品名	型番
	アプセットボルト	UPW-6-14
	四角ナット	FN-66
	ナット固定金具	NK-6
¥2,500		

なお、上記商品については、予告なく変更する場合があります。

アクセサリー 蝶番

型番	SG-6040-8		
材質	本体	A6063S-T5	アルマイト
	ピン	SS400	クロムメッキ
重量	72 g		
	推奨部品		
	品名	型番	
	アプセットボルト	UPW-8-20	
	四角ナット	FN-88	
	ナット固定金具	NK-8	
¥2,500			

型番	SH-6040-8R(L)		
材質	本体	A6063S-T5	アルマイト
	ピン	SS400	クロムメッキ
重量	69 g		
	推奨部品		
	品名	型番	
	アプセットボルト	UPW-8-20	
	四角ナット	FN-88	
	ナット固定金具	NK-8	
¥2,500			

型番	SG-S408		
材質	本体	SUS304	
	ピン	SUS304	
重量	180 g		
	推奨部品		
	品名	型番	
	アプセットボルト	UPW-8-18	
	四角ナット	FN-88	
	ナット固定金具	NK-8	
¥2,800			

型番	SH-S408-R(L)		
材質	本体	SUS304	
	ピン	SUS304	
重量	165 g		
	推奨部品		
	品名	型番	
	アプセットボルト	UPW-8-18	
	四角ナット	FN-88	
	ナット固定金具	NK-8	
¥2,500			

なお、上記商品については、予告なく変更する場合があります。

SANFRAME

型番 **MCUL-25**

SF25シリーズ用マグネットキャッチ8点セット

- ①マグネット受け 1個 t2.3×17×35ユニクロ
- ②FN-54 2個 ユニコロ
- ③サラビスM4-8 2個 ユニコロ
- ④マグネットキャッチ 1個 吸着力2kg
- ⑤CAW-3-8 2個 ユニコロ
- ⑥ブラケット 1個 L30×30×W50
ユニクロ
- ⑦UPW-5-12 2個 ユニコロ
- ⑧FN-55 2個 ユニコロ

セット重量 125g

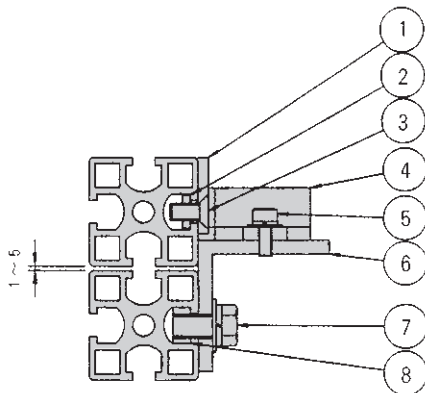

¥ 1,500

型番 **MCUL-36**

SF30シリーズ用マグネットキャッチ8点セット

- ①マグネット受け 1個 t2.3×17×35ユニクロ
- ②FN-64 2個 ユニコロ
- ③サラビスM4-8 2個 ユニコロ
- ④マグネットキャッチ 1個 吸着力2kg
- ⑤CAW-3-8 2個 ユニコロ
- ⑥ブラケット 1個 L30×30×W50
ユニクロ
- ⑦UPW-5-12 2個 ユニコロ
- ⑧FN-65 2個 ユニコロ

セット重量 130g

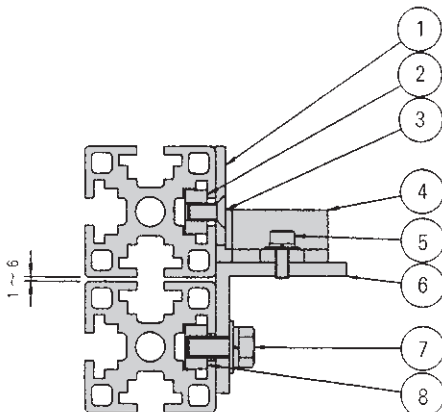

¥ 1,600

なお、上記商品については、予告なく変更する場合があります。

アクセサリ マグネットキャッチ

型番 **MCUL-46**

SF40シリーズ M6用マグネットキャッチ8点セット

- ①マグネット受け 1個 t3.2×35×40ユニクロ
- ②FN-65 2個 ユニクロ
- ③サラビスM5-10 2個 ユニクロ
- ④マグネットキャッチ 1個 吸着力2kg
- ⑤CAW-3-8 2個 ユニクロ
- ⑥ブラケット 1個 L40×40×W50
ユニクロ
- ⑦UPW-6-12 2個 ユニクロ
- ⑧FN-66 2個 ユニクロ

セット重量 175g

¥ 1,700

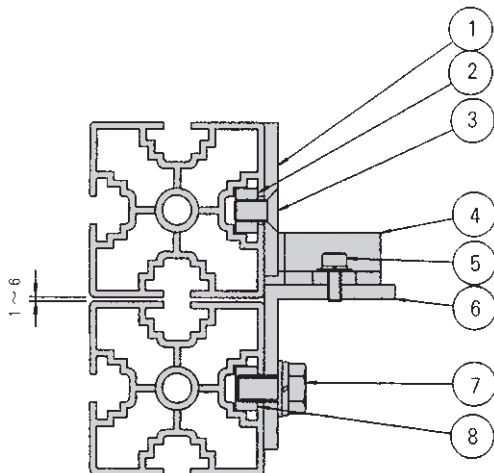

型番 **MCUL-48**

SF40シリーズ M8用マグネットキャッチ8点セット

- ①マグネット受け 1個 t3.2×35×40ユニクロ
- ②FN-85 2個 ユニクロ
- ③サラビスM5-12 2個 ユニクロ
- ④マグネットキャッチ 1個 吸着力2kg
- ⑤CAW-3-8 2個 ユニクロ
- ⑥ブラケット 1個 L40×30×W50
ユニクロ
- ⑦UPW-6-14 2個 ユニクロ
- ⑧FN-86 2個 ユニクロ

セット重量 180g

¥ 1,800

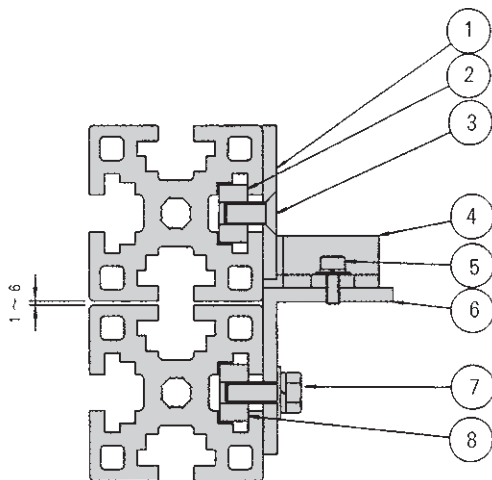

なお、上記商品については、予告なく変更する場合があります。

SANFRAME

型番 **MCUF-25**

SF25シリーズ用マグネットキャッチ8点セット

- ①マグネット受け 1個 t2.3×17×35ユニクロ
- ②FN-54 2個 ユニコロ
- ③サラビスM4-8 2個 ユニコロ
- ④マグネットキャッチ 1個 吸着力2kg
- ⑤CAW-3-8 2個 ユニコロ
- ⑥ブラケット 1個 L2.3×50×W50
ユニクロ
- ⑦サラビスM4-8 2個 ユニコロ
- ⑧FN-54 2個 ユニコロ

セット重量 100g

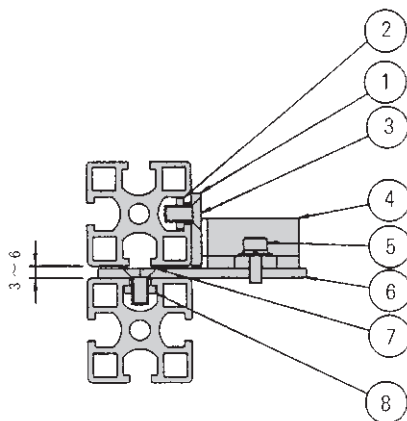

¥ 1,500

型番 **MCUF-36**

SF30シリーズ用マグネットキャッチ8点セット

- ①マグネット受け 1個 t2.3×22×35ユニクロ
- ②FN-64 2個 ユニコロ
- ③サラビスM4-8 2個 ユニコロ
- ④マグネットキャッチ 1個 吸着力2kg
- ⑤CAW-3-8 2個 ユニコロ
- ⑥ブラケット 1個 L2.3×55×W50
ユニクロ
- ⑦サラビスM4-8 2個 ユニコロ
- ⑧FN-64 2個 ユニコロ

セット重量 110g

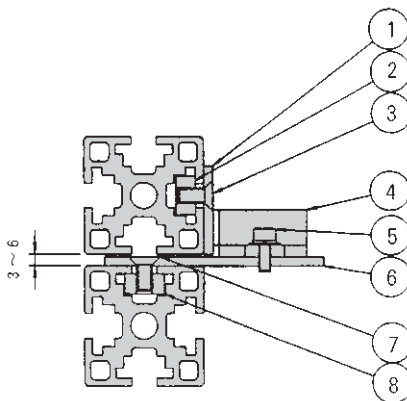

¥ 1,600

なお、上記商品については、予告なく変更する場合があります。

アクセサリ マグネットキャッチ

型番 **MCUF-46**

SF40シリーズ M6用マグネットキャッチ8点セット

- ① マグネット受け 1個 t3.2mm 35mm 40ユニクロ
- ② FN-65 2個 ユニクロ
- ③ サラビスM5-10 2個 ユニクロ
- ④ マグネットキャッチ 1個 吸着力2kg
- ⑤ CAW-3-8 2個 ユニクロ
- ⑥ ブラケット 1個 L3.2mm 65mm W50mm
ユニクロ
- ⑦ サラビスM5-10 2個 ユニクロ
- ⑧ FN-65 2個 ユニクロ

セット重量 165g

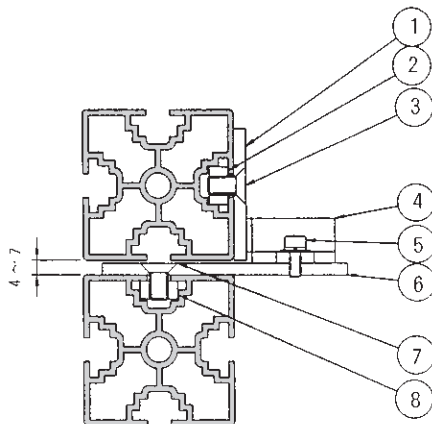

¥ 1,700

型番 **MCUF-48**

SF40シリーズ M8用マグネットキャッチ8点セット

- ① マグネット受け 1個 t3.2mm 35mm 40ユニクロ
- ② FN-85 2個 ユニクロ
- ③ サラビスM5-12 2個 ユニクロ
- ④ マグネットキャッチ 1個 吸着力2kg
- ⑤ CAW-3-8 2個 ユニクロ
- ⑥ ブラケット 1個 L3.2mm 65mm W50mm
ユニクロ
- ⑦ サラビスM5-12 2個 ユニクロ
- ⑧ FN-85 2個 ユニクロ

セット重量 170g

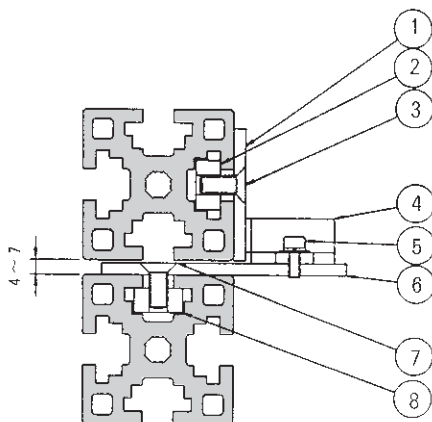

¥ 1,800

なお、上記商品については、予告なく変更する場合があります。

SANFRAME

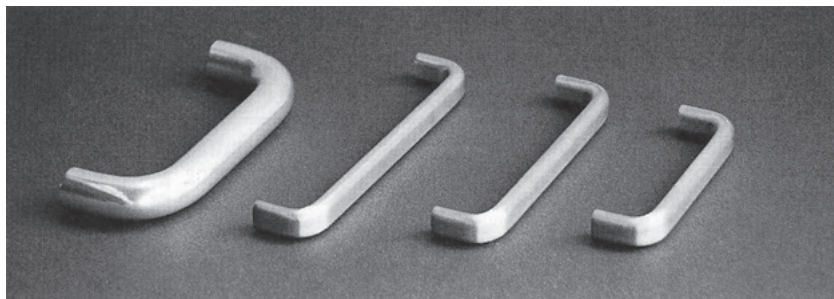

型番 **HAS-100**

材質 SUS303
仕上 サータ仕上
重量 106g

フレームには、ザグリ加工が必要です。

旧型番 HA-100

¥ 3,300

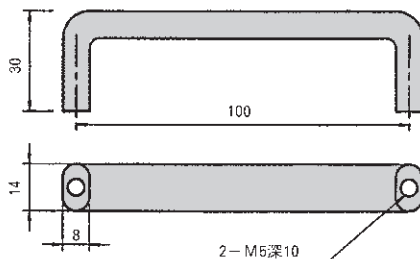

型番 **HAS-130**

材質 SUS303
仕上 サータ仕上
重量 127g

フレームには、ザグリ加工が必要です。

旧型番 HA-130

¥ 3,500

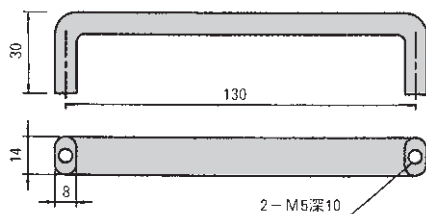

型番 **HAS-150**

材質 SUS303
仕上 サータ仕上
重量 146g

フレームには、ザグリ加工が必要です。

旧型番 HA-150

¥ 3,800

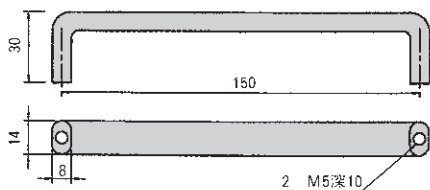

なお、上記商品については、予告なく変更する場合があります。

アクセサリー ドアハンドル

型番	HAZ-110
材質	亜鉛ダイキャスト
仕上	サチライト・クロム
重量	86g
フレームには、サグリ加工が必要です。	
旧型番	DC-100
¥	900

型番	HAA-130
材質	アルミA6063S
色	シルバー
重量	159g
フレームには、サグリ加工が必要です。	
旧型番	T-2013
¥	6,500

型番	HAP-135
材質	ポリプロピレン
仕上	ブラック
重量	40g
推奨部品	
品名	型番
キャップボルト	CAP-4-12
¥	1,200

なお、上記商品については、予告なく変更する場合があります。

SANFRAME

型番 **LC-824**

シャフト 軟鋼線材
カバー 亜鉛合金
底部 ABS樹脂 (黒)
許容荷量 100kg
重量 26g

フレームには、タップ加工が必要です。

旧型番 LC-270

¥ 400

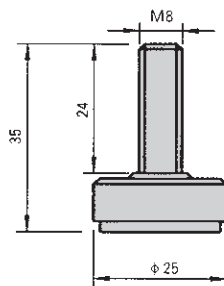

型番 **LCN-825**

シャフト 軟鋼線材
カバー ナイロン (黒)
底部 ポリウレタン (黒)
許容荷量 80kg
重量 36g

フレームには、タップ加工が必要です。

旧型番 FC-285

¥ 850

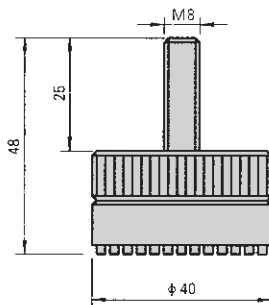

型番 **LCS-860**

シャフト SUS304
底部 ネオプレンゴム
許容荷量 120kg
重量 71g

フレームには、タップ加工が必要です。

旧型番 LC-285

¥ 2,400

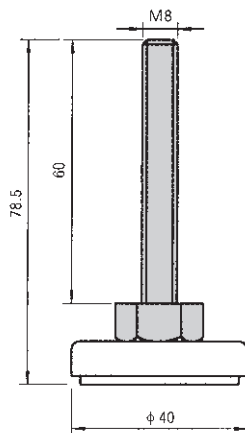

なお、上記商品については、予告なく変更する場合があります。

アクセサリー アジャスター

型番 **LCS-1270**

シャフト SUS304
底部 ネオプレンゴム
許容荷量 300kg
重量 150g

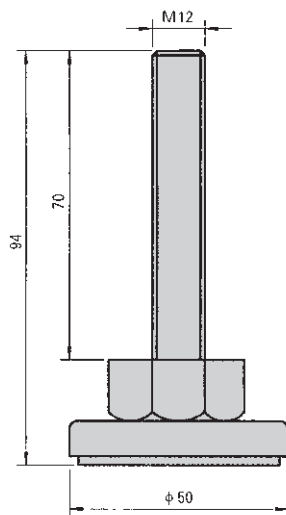

旧型番 LC-283

¥ 3,500

型番 **LCN-1650**

ボデー・ネジ部共
強化ガラス繊維入り
ナイロン樹脂
許容荷量 380kg
重量 133g

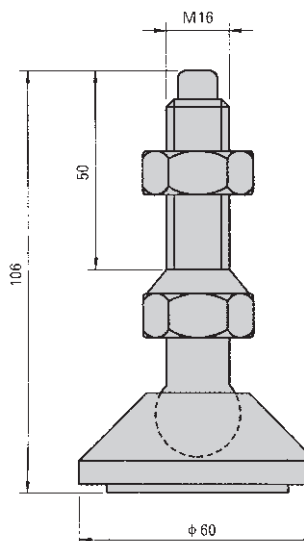

旧型番 UA-100F

¥ 2,500

なお、上記商品については、予告なく変更する場合があります。

SANFRAME

型番	LC-16100	
シャフト	軟鋼線材	L=100
底部	亜鉛メッキ	
許容荷量	560kg	
重量	308g	
旧型番	LC-275-100	
¥ 1,000		

型番	LC-16130	
シャフト	軟鋼線材	L=130
底部	亜鉛メッキ	
許容荷量	560kg	
重量	360g	
旧型番	LC-275-130	
¥ 1,100		

型番	LC-16180	
シャフト	軟鋼線材	L=180
底部	亜鉛メッキ	
許容荷量	560kg	
重量	415g	
旧型番	LC-275-180	
¥ 1,200		

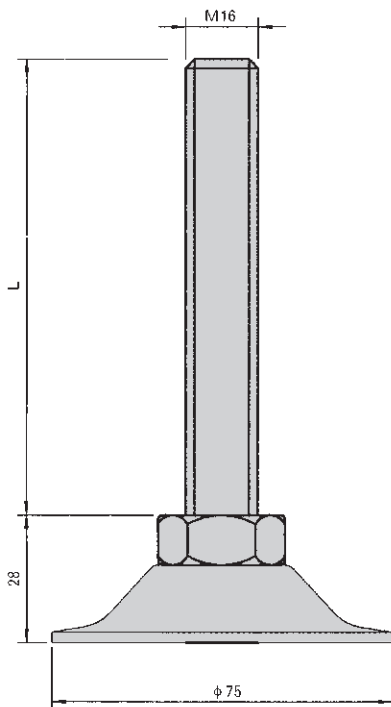

型番	LCP-2	
重量	99g	
材質	SS400、ユニクロ	
旧型番	AC-2	
¥ 700		

アジャスター押さえ金具

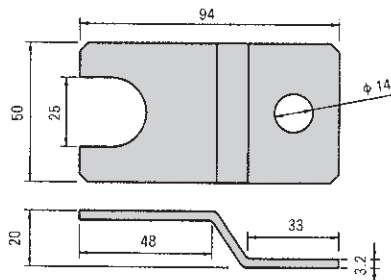

なお、上記商品については、予告なく変更する場合があります。

パネルライナー

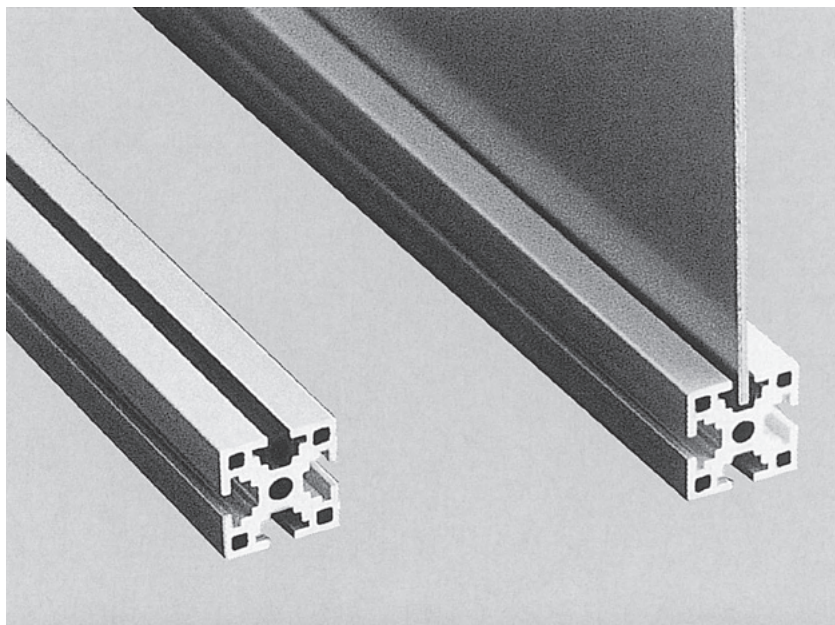

なお、上記商品については、予告なく変更する場合があります。

SANFRAME

型番	PL-65G	30・M6/40シリーズ用
重量	130g / 3M (定尺)	
材質	硬質エンビ	
色	グレー	
¥ 600/本		

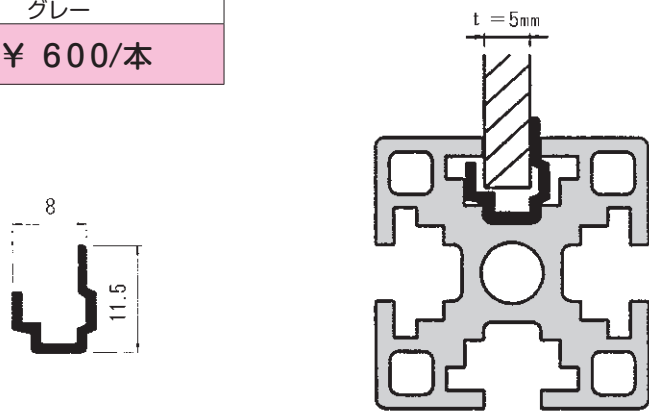

型番	PL-63G(B)	30・M6/40シリーズ用
重量	130g / 3M (定尺)	
材質	硬質エンビ	
色	グレー (ブラック)	
¥ 600/本		

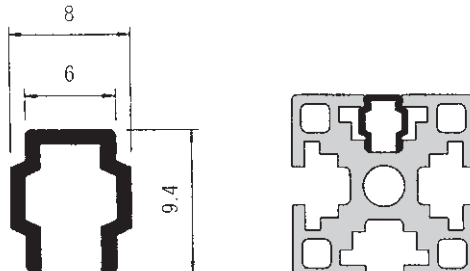

旧型番 GL-6

なお、上記商品については、予告なく変更する場合があります。

パネルライナー

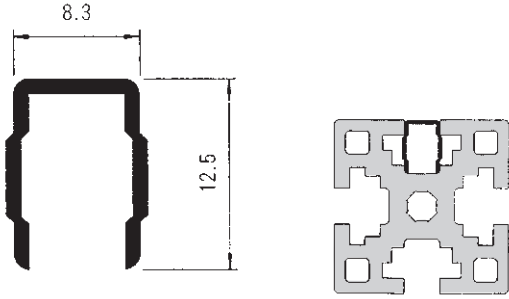
型番	PL-85G(B)	M8/40シリーズ用
重量	197g / 3M (定尺)	
材質	硬質エンビ	
色	グレー (ブラック)	
¥ 700/本		
		
旧型番 GL-8		

なお、上記商品については、予告なく変更する場合があります。

パネルライナー

型番	PLA-63	旧型番 K-4402
重量	30g/M	
材質	塩化ビニール	
色	グレー	
¥ 100/M		

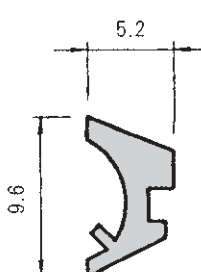

5.2
9.6

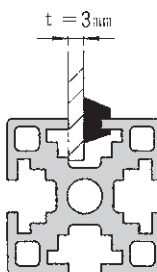

$t = 3\text{mm}$

M6タイプ $t = 3\text{mm}$ 用
後付けゴム

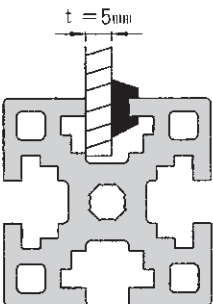

$t = 5\text{mm}$

M8タイプ $t = 5\text{mm}$ 用
後付けゴム

型番	PLA-83	旧型番 K-4401
重量	43g/M	
材質	塩化ビニール	
色	グレー	
¥ 100/M		

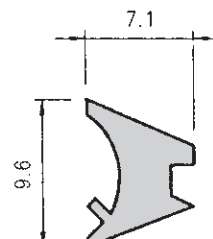

7.1
9.6

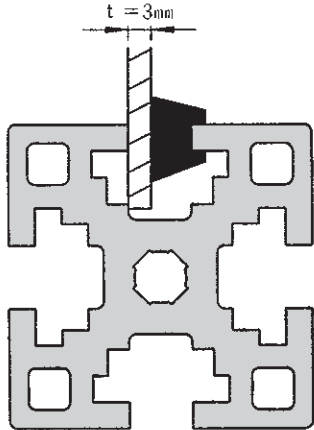

$t = 3\text{mm}$

M8タイプ $t = 3\text{mm}$ 用
後付けゴム

なお、上記商品については、予告なく変更する場合があります。

ナットM5タイプ

型番	FN-55	25シリーズ用
重量	1.2g	
材質	SS400	
処理	ユニクロ	
¥ 8		

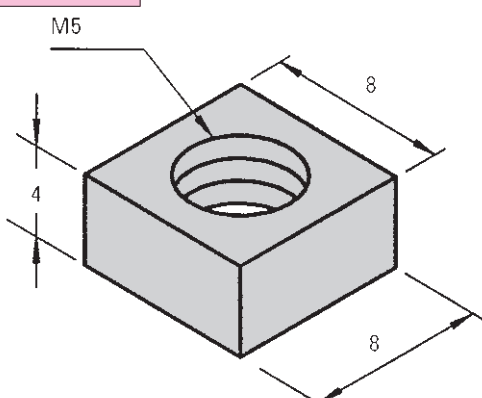

Technical drawing of a square nut (FN-55). The drawing shows a 3D perspective view of a square nut with a side length of 8mm and a height of 4mm. The thread is labeled as M5. The drawing includes dimension lines indicating the side length (8), height (4), and thread (M5).

型番	FN-54	25シリーズ用
重量	0.6g	
材質	SS400	
処理	ユニクロ	
¥ 8		

後付け可能

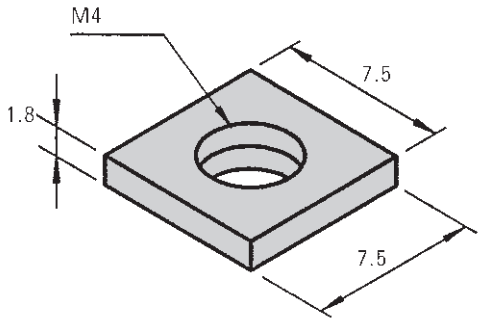

Technical drawing of a square nut (FN-54). The drawing shows a 3D perspective view of a square nut with a side length of 7.5mm and a height of 1.8mm. The thread is labeled as M4. The drawing includes dimension lines indicating the side length (7.5), height (1.8), and thread (M4).

なお、上記商品については、予告なく変更する場合があります。

SANFRAME

型番	FN-66	M6	30・M6/40シリーズ用四角ナット
旧型番	SN-6		
重量	2.7g		
材質	SS400		
処理	ユニクロ		
¥ 8			
型番	FN-65	M5	30・M6/40シリーズ用四角ナット
旧型番	SN-5		
重量	2.9g		
材質	SS400		
処理	ユニクロ		
¥ 30			
型番	FN-64	M4	30・M6/40シリーズ用四角ナット
旧型番	SN-4		
重量	3.2g		
材質	SS400		
処理	ユニクロ		
¥ 30			
型番	FN-63	M3	30・M6/40シリーズ用四角ナット
旧型番	SN-3		
重量	3.4g		
材質	SS400		
処理	ユニクロ		
¥ 35			

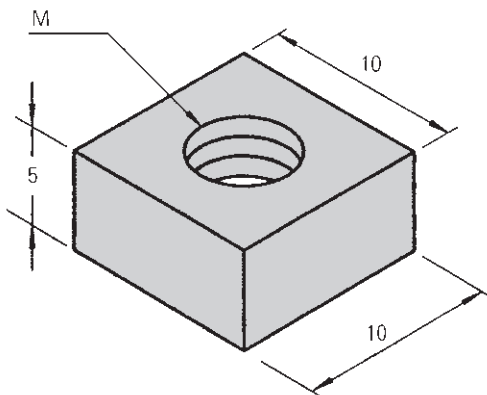

型番	TN-66	M6	30・M6/40シリーズ用T型ナット
旧型番	TN-6		
重量	5.3g		
材質	SS400		
処理	ユニクロ		
¥ 150			

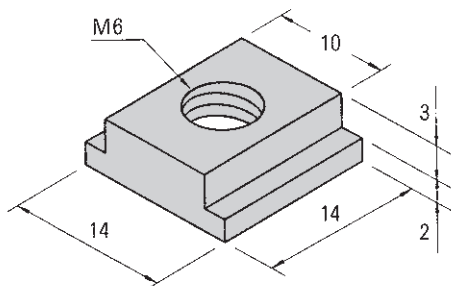

なお、上記商品については、予告なく変更する場合があります。

ナット

型番	HN-66
旧型番	HN-6
重量	3.7g
材質	SS400
処理	ユニクロ
¥ 85	

型番	HN-65
旧型番	HN-5
重量	3.8g
材質	SS400
処理	ユニクロ
¥ 85	

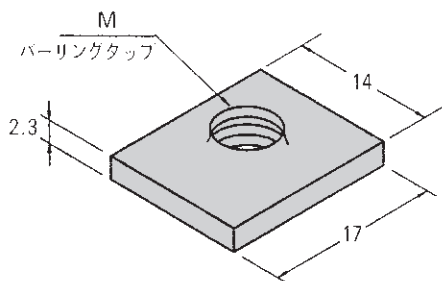

型番	HN-66W M6
旧型番	HN-6-56
重量	12.7g
材質	SS400
処理	ユニクロ
¥ 165	

型番	HN-65W M5
旧型番	HN-5-56
重量	12.7g
材質	SS400
処理	ユニクロ
¥ 165	

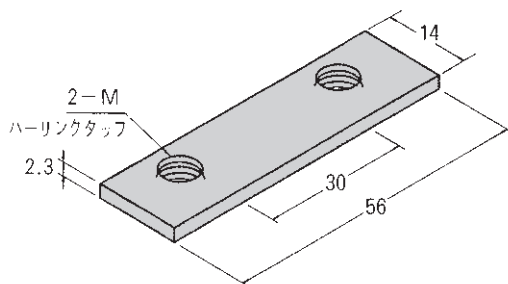

なお、上記商品については、予告なく変更する場合があります。

SANFRAME

型番	HN-66W-10	M6
重量	6.8g	
材質	SS400	
処 理	ユニクロ	
¥ 165		

型番	HN-65W-10	M5
重量	7.1g	
材質	SS400	
処 理	ユニクロ	
¥ 165		

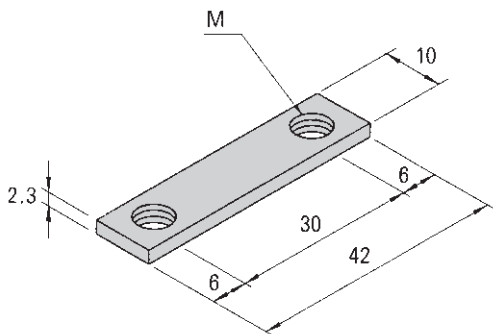

型番	AN-65	M5	30・M6/40シリーズ用後付けナット
旧型番	AN-5		
重量	1.3g		
材質	SS400		
処 理	ユニクロ		
¥ 120			

型番	AN-64	M4
旧型番	AN-4	
重量	1.4g	
材質	SS400	
処 理	ユニクロ	
¥ 120		

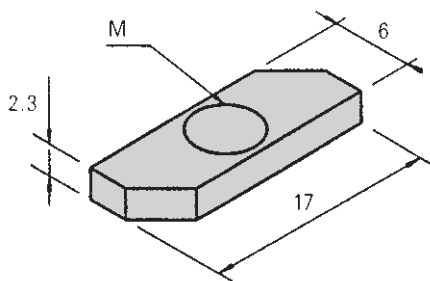

なお、上記商品については、予告なく変更する場合があります。

ナット

型番	FN-88	M8	M8/40シリーズ用四角ナット
旧型番	SN-8		
重量	5.8g		
材質	SS400		
処理	ユニクロ		
			¥ 20
型番	FN-86	M6	M8/40シリーズ用四角ナット
旧型番	SN-8-6		
重量	7.1g		
材質	SS400		
処理	ユニクロ		
			¥ 50
型番	FN-85	M5	M8/40シリーズ用四角ナット
旧型番	SN-8-5		
重量	8.6g		
材質	SS400		
処理	ユニクロ		
			¥ 50

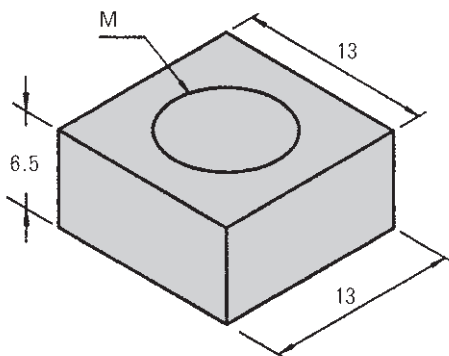

型番	AN-86	M6	M8/40シリーズ用後付けナット
旧型番	AN-8-6		
重量	2.9g		
材質	SS400		
処理	ユニクロ		
			¥ 160
型番	AN-85	M5	M8/40シリーズ用後付けナット
旧型番	AN-8-5		
重量	3.0g		
材質	SS400		
処理	ユニクロ		
			¥ 155

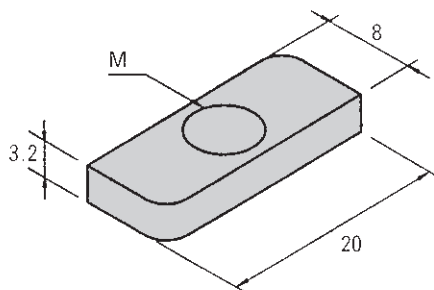

なお、上記商品については、予告なく変更する場合があります。

SANFRAME 新製品・後付ナット

型番	ANT-66	M6タイプ/30、40シリーズ用
タップM	M6	
材質	ZDC	
重量	2.3g	
¥ 65		
型番	ANT-65	
タップM	M5	
材質	ZDC	
重量	2.4g	
¥ 65		
型番	ANT-64	
タップM	M4	
材質	ZDC	
重量	2.5g	
¥ 65		

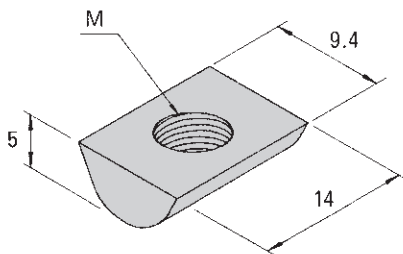

型番	ANT-88	M8タイプ/40シリーズ用
タップM	M8	
材質	ZDC	
重量	4.2g	
¥ 75		
型番	ANT-86	
タップM	M6	
材質	ZDC	
重量	4.7g	
¥ 75		
型番	ANT-85	
タップM	M5	
材質	ZDC	
重量	4.9g	
¥ 75		

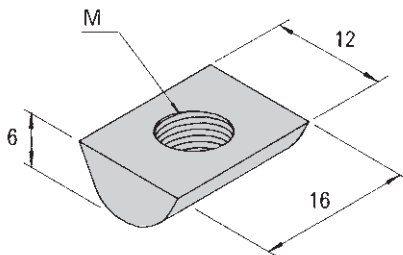

なお、上記商品については、予告なく変更する場合があります。

後付ナット押さえ

型番	NKP-6		M6タイプ/30、40シリーズ用
材質	PET		
重量	0.1 g		
1パック 50個入り			
¥ 1,750			
適合ナット			
ANT-66	ANT-65		
ANT-64			
FN-66	FN-65		
FN-64	FN-63		
TN-66			

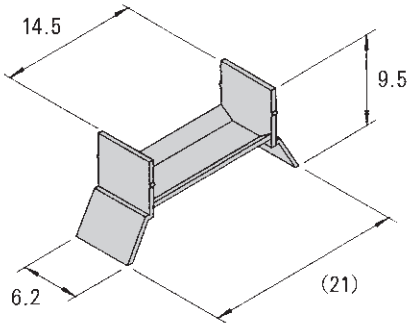

型番	NKP-8		M8タイプ/40シリーズ用
材質	PET		
重量	0.16 g		
1パック 50個入り			
¥ 1,750			
適合ナット			
ANT-88	ANT-86		
ANT-85			
FN-88	FN-86		
FN-85			

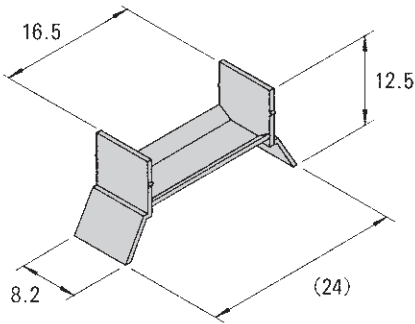

なお、上記商品については、予告なく変更する場合があります。

SANFRAME ナット固定金具

型番	NK-6	FN-66、65、64、63用ナット固定金具
重量	0.82g	
材質	SUS304	
¥ 60		

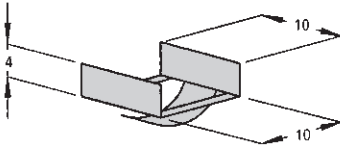
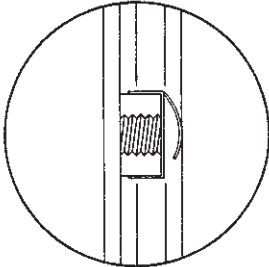
ナットがバネ圧で仮止めされます。
縦方向で使用する
場合などに便利です。

型番	NK-8	FN-86、86、85用ナット固定金具
重量	1.3g	
材質	SUS304	
¥ 70		

ナットがバネ圧で仮止めされます。
縦方向で使用する
場合などに便利です。

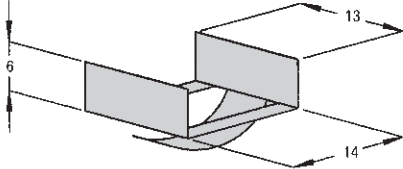
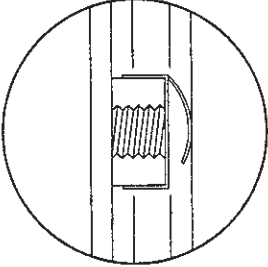
なお、上記商品については、予告なく変更する場合があります。



SANFRAME インサート

インサートジョイント

型番	INS-36	型番	INS-46	型番	INS-48
	M6、SF30シリーズ用 インサートジョイント 金具、セット品		M6、SF40シリーズ用 インサートジョイント 金具、セット品		M8、SF40シリーズ用 インサートジョイント 金具、セット品
	INS 1本		INS 1本		INS 1本
	TN-66 2ヶ		TN-66 2ヶ		FN-86 2ヶ
	HST- 6-12 1ヶ		HST- 6-16 1ヶ		HST- 6-16 1ヶ
	¥ 950		¥ 950		¥ 950
	P=25		P=25.5		P=22

・フレーム端部Pの位置にφ6穴加工が必要です。

型番	INS-36E
	M6、SF30Eシリーズ用 インサートジョイント 金具、セット品
	INS 1本
	FN-66 2ヶ
	HST- 6-12 1ヶ
	¥ 950
	P=25

組立手順 道具…マイナスドライバー、六角レンチ（3ミリ）

- ①ナットをフレーム溝に入れピンを取り付ける。
- ②ピンの位置を決め、しっかり固定する。
- ③フレーム溝（φ6穴のある溝）にナットを入れる。
- ④ピンを③のフレームに入れる（根元まで）
- ⑤ホーロセットにてφ6穴よりピンをしっかり止める。

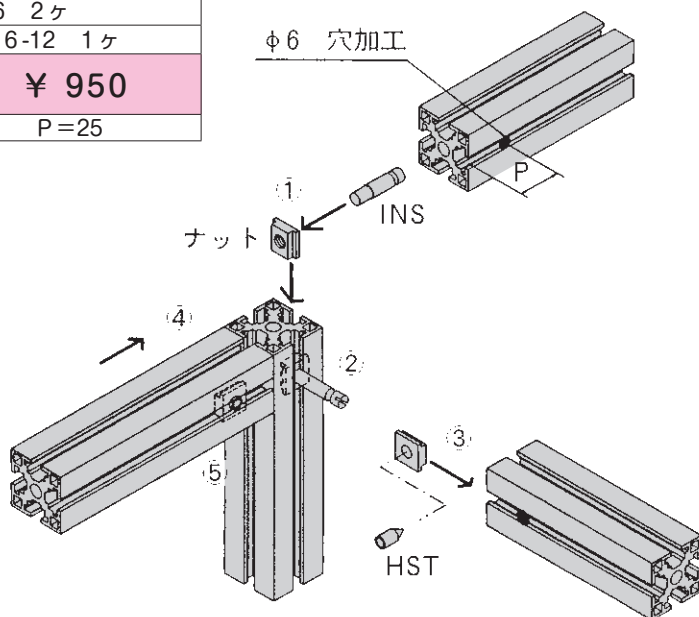

なお、上記商品については、予告なく変更する場合があります。

アプセットボルト 平W付 UPB **ユニクロ** 平W付・SW付 UPW

M5アプセットボルト

型番 UPB-5-L

L	重量	価格
10	2.8g	8
12	3.1g	8

型番 UPW-5-L

L	重量	価格
10	3.2g	10
12	3.5g	10
15	4.0g	10

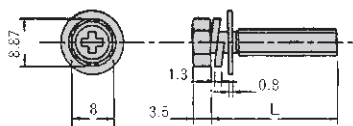

M6アプセットボルト

型番 UPB-6-L

L	重量	価格
12	5.0g	8
15	5.2g	8
20	6.0g	10

型番 UPW-6-L

L	重量	価格
10	5.3g	10
12	5.7g	10
14	6.0g	10
15	6.1g	10
16	6.2g	10
18	6.6g	10
20	7.1g	10

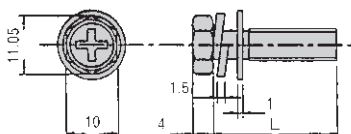

M8アプセットボルト

型番 UPW-8-L

L	重量	価格
15	13.6g	20
18	14.5g	20
20	14.9g	20
25	16.2g	25

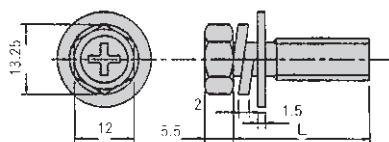

なお、上記商品については、予告なく変更する場合があります。

CAPボルト ユニクロ

M5キャップボルト

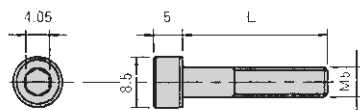

型番 CAP-5-L

L	重量	価格
10	2.9g	15
12	3.1g	15
15	3.5g	15
20	4.1g	15

M6キャップボルト

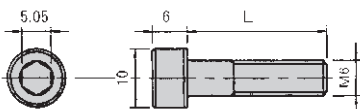

型番 CAP-6-L

L	重量	価格
12	4.8g	18
15	5.2g	18
20	6.1g	18
25	7.1g	18
30	7.8g	19
35	9.1g	22
60	14.5g	41

M8キャップボルト

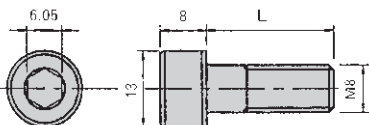

型番 CAP-8-L

L	重量	価格
15	11.1g	25
20	12.7g	25
35	17.2g	35
40	19.6g	36
45	21.5g	40
50	23.4g	50
65	28.9g	60
80	33.9g	80
85	37.1g	96

なお、上記商品については、予告なく変更する場合があります。

キャップボルト SW・平W付 ユニクロ

M5キャップボルト

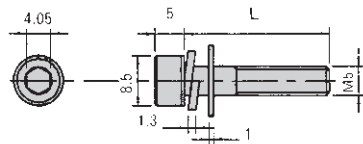

型番 CAW-5-L

L	重量	価格
10	6.1 g	25
12	6.7 g	25
15	7.2 g	26

M6キャップボルト

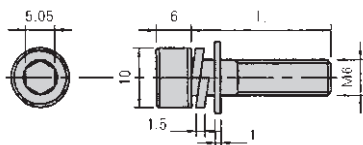

型番 CAW-6-L

L	重量	価格
12	6.7 g	35
15	7.2 g	36
20	8.4 g	37

M8キャップボルト

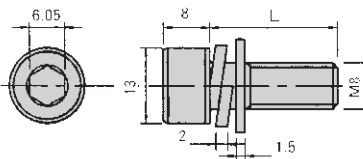

型番 CAW-8-L

L	重量	価格
15	13 g	62
16	15.2 g	63
20	16.5 g	65
25	18 g	69
30	19.7 g	75

なお、上記商品については、予告なく変更する場合があります。

CAPボルト ユニクロ

M4キャップボルト

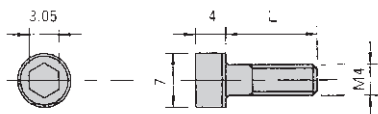

型番 CAP-4-□

□	重量	価格
12	1.9g	15

M6ホーロセット クボミ先

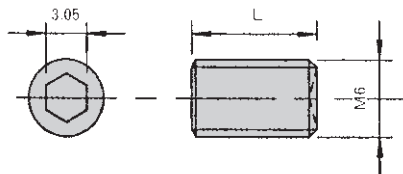

型番 HSK-6-□

□	重量	価格
8	1.8g	14

M8ホーロセット クボミ先

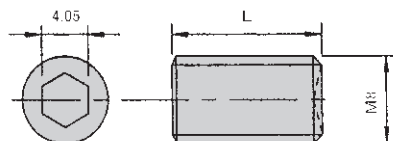

型番 HSK-8-□

□	重量	価格
12	3.9g	22

なお、上記商品については、予告なく変更する場合があります。

インサートブッシュ

型番 INB-85

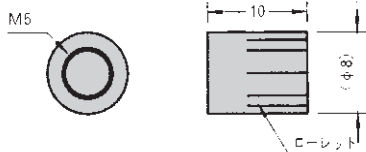

□	重量	価格
10	2.8g	130

アルミブラケット、ABK・ABLタイプにパネルを取り付ける時に、使用します。

なお、上記商品については、予告なく変更する場合があります。

INDEX

型番

(アルファベット順)

A

ABH-3 3 6	61
ABH-3 6 6	61
ABH-4 4 8	84
ABH-4 8 8	84
ABL-2 2 5	41
ABL-2 5 5	41
ABL-3 1 2 6	63
ABL-3 3 6	62
ABL-3 6 6	62
ABL-3 9 6	63
ABL-4 4 6	73
ABL-4 4 8	85
ABL-4 8 6	73
ABL-4 8 8	85
ABLF-9 0 6	33
ABP-2 2 5	39
ABP-2 5 5	39
ABP-3 3 6	59
ABP-3 6 6	59
ABP-3 9 6	59
ABP-4 4 6	72
ABP-4 4 8	83
ABP-4 8 6	72
ABP-4 8 8	83
ABPF-9 0	32
ABV-3 3 6	60
ABV-3 6 6	60
ABV-3 9 6	60
ABV-4 4 6	70
ABV-4 4 8	82
ABV-4 8 6	70
ABV-4 8 8	82
ABVF-3 5	34
ABVF-4 5	35
AN-6 4	125
AN-6 5	125
AN-8 5	126

AN-8 6	126
ANT-6 4	127
ANT-6 5	127
ANT-6 6	127
ANT-8 5	127
ANT-8 6	127
ANT-8 8	127

B

B-2 5 5 0-1 2	102
B-3 0 6 0-1 6	103
B-3 0 9 0-1 6	103
B-4 0 8 0-1 6	104
B-5 0 5 0-1 2	102
B-6 0 1 2 0-1 6	104
B-6 0 6 0-1 6	103
B-6 0 9 0-1 6	103
B-8 0 8 0-1 6	104

C

CAP-4-L	135
CAP-5-L	133
CAP-6-L	133
CAP-8-L	133
CAW-5-L	134
CAW-6-L	134
CAW-8-L	134
CC-1 0 0	101
CC-1 0 0 S	101
CC-6 5	100
CC-6 5 S	100
CT-5 2	99
CT-5 2 S	99

E

EC-15120	92
EC-3030	93
EC-3060	93
EC-3090	93
EC-6060	93
ECB-2525	91
ECB-2550	91
ECB-3060	95
ECB-4040	97
ECB-4080	97
ECB-5050	91
ECB-60120	96
ECB-6060	95
ECB-6090	96
ECB-8080	97
ECE-1530	89
ECE-1560	89
ECE-3030	89
ECE-3060	90
ECE-4040	90
ECE-4080	90

F

FN-54	122
FN-55	122
FN-63	123
FN-64	123
FN-65	123
FN-66	123
FN-85	126
FN-86	126
FN-88	126

H

HAA-130	114
HAP-135	114
HAS-100	113
HAS-130	113
HAS-150	113
HAZ-110	114
HN-65	124
HN-65W	124
HN-65W-10	125
HN-66	124
HN-66W	124
HN-66W-10	125
HSK-6-L	135
HSK-8-L	135

I

INB-85	136
INS-36	131
INS-46	131
INS-48	131

L

LC-16100	117
LC-16130	117
LC-16180	117
LC-824	115
LCN-1650	116
LCN-825	115
LCP-2	117
LCS-1270	116
LCS-860	115

M

MCUF-25	111
MCUF-36	111
MCUF-46	112

MCUF-48	112
MCUL-25	109
MCUL-36	109
MCUL-46	110
MCUL-48	110

N

NK-6	129
NK-8	129
NKP-6	128
NKP-8	128

P

PL-63B	119
PL-63G	119
PL-65G	119
PL-85B	120
PL-85G	120
PLA-63	121
PLA-83	121

S

SF-15120	13
SF-1530	10
SF-1530L	14
SF-1560	11
SF-1590	12
SF-2525	7
SF-2550	8
SF-3030	15
SF-3030E	24
SF-3030L	16
SF-3030T	17
SF-3060	18
SF-3060E	24
SF-3090	19
SF-4040-6	25
SF-4040-8	29

SF-4040-8E	27
SF-4080-6	26
SF-4080-8	30
SF-4080-8E	28
SF-5050	9
SF-60120	23
SF-6060	20
SF-6060L	21
SF-6090	22
SF-8080-8	31
SG-6030	106
SG-6040-6	107
SG-6040-8	108
SG-S255	105
SG-S306	106
SG-S406	107
SG-S408	108
SH-6030L	106
SH-6030R	106
SH-6040-6L	107
SH-6040-6R	107
SH-6040-8L	108
SH-6040-8R	108
SH-S255L	105
SH-S255R	105
SH-S306L	106
SH-S306R	106
SH-S406L	107
SH-S406R	107
SH-S408L	108
SH-S408R	108

T

TA-225	40
TA-255-135	43
TA-225-45	42
TA-255	40
TA-255-135	43
TA-255-45	42
TA-336	51
TA-336-135	65
TA-336-45	64

TA-366	51	TL-446	71
TA-366-135	65	TL-448	81
TA-366-45	64	TN-66	123
TA-396	51	TT-225	44
TA-446	69	TT-336	57
TA-446-135	75	TT-446	71
TA-446-45	74	TT-448	81
TA-448	79		
TA-448-135	88		
TA-448-45	87		
TA-486	69		
TA-486-135	75		
TA-486-45	74		
TA-488	79		
TA-488-135	88		
TA-488-45	87		
TAC-336	54		
TAC-366	54		
TAC-396	54		
TAN-336	58		
TAN-366	58		
TAN-448	80		
TAN-488	80		
TAW-255	40		
TAW-366	52		
TAW-396	52		
TAW-486	69		
TAW-488	79		
TAWX-366	53		
TAX-336	53		
TAX-366	53		
TAX-448	86		
TAX-488	86		
TF-225	45		
TF-255	45		
TF-336	55		
TF-366	55		
TF-446	70		
TF-448	80		
TF-486	71		
TF-488	81		
TL-116	56		
TL-225	44		
TL-336	56		

U

UPB-5-L	132
UPB-6-L	132
UPW-5-L	132
UPW-6-L	132
UPW-8-L	132

SANFRAME

サンフレーム “たわみ算出”

●サンフレームのたわみは
次の計算式で算出できます。

- ①片持ちばりんの場合のたわみ
- ②両端支持ばりのたわみ
- ③両持ちばりのたわみ

たわみの次の計算公式

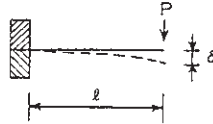

○片持ちばり

$$\delta = \frac{Pl^3}{3EI}$$

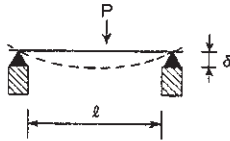

○両端支持ばり

$$\delta = \frac{Pl^3}{48EI}$$

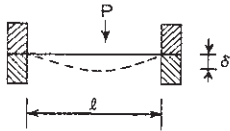

○両持ちばり

$$\delta = \frac{Pl^3}{192EI}$$

P (kgf)	: 荷重
l (cm)	: 長さ
E (kg/cm ²)	: ヤング係数 700,000kg/cm ²
I (cm ⁴)	: 断面二次モーメント
δ (cm)	: たわみ

(例) サンフレーム、SF6060、 $l=1,000\text{mm}$ 、両持ちばり使いで、100kg荷重を中心部にかけた時のたわみ(δ)は下記の通り。

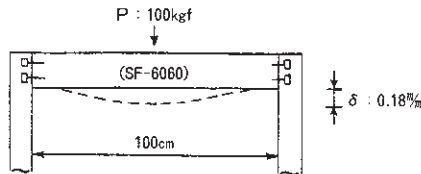

P : 100kgf
l : 100cm
E : 700,000kg/cm²
I : 41.24cm⁴

$$\delta = \frac{Pl^3}{192EI} = \frac{100 \times 100^3}{192 \times 700,000 \times 41.24} \approx 0.018\text{cm} \approx 0.18\text{mm}$$

アルミ合金について

●アルミ合金の種類・用途

アルミ合金のJIS規格は数十種あり、押し出し形材としての代表的なものは下記の通りです。

合金名	特徴	用途	比重
A-1100S	アルミ99%以上	建築用アルミ板等	2.71kg/m
A-2014S	Cu, Si, Mg等が多い	アルミ切削棒等	2.78kg/m
A-5052S	表面堅く、引強が強い	車両用アルミ板等	2.68kg/m
A-6061S	Fe, Mgが多く強度あり	車両用構造材	2.70kg/m
A-6063S	押出性・表面が良い	車両用構造材	2.70kg/m
A-7N01S	Zn合金性、強度あり	機械部品等	2.70kg/m
A-7N01S	Zn, Tiが多く強度最大	航空機部品等	2.78kg/m

●アルミ形材製作工程

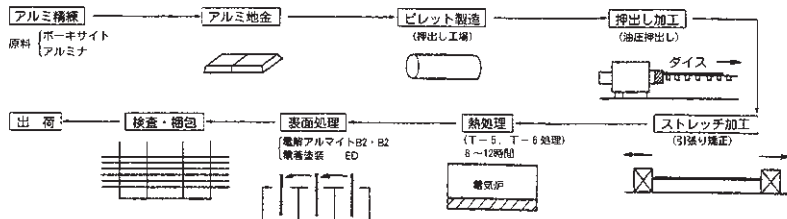

●アルミ形材製作の要点

前期工程の中で、規格されるダイスの製作が最も重要な技術課題である。

押し出し機で最大寸法及び形状の制約がされる。

口金の大きさはインチサイズを用い、6インチ～12インチ対角内で計算される。

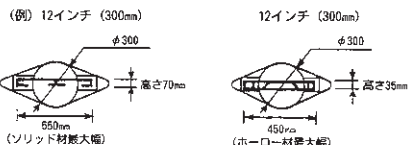

(インチ: 25mm)
 ・ 6' : 150φ 最も多い
 ・ 8' : 200φ 大型機
 ・ 10' : 250φ 大型機
 ・ 12' : 300φ 大手メーカー

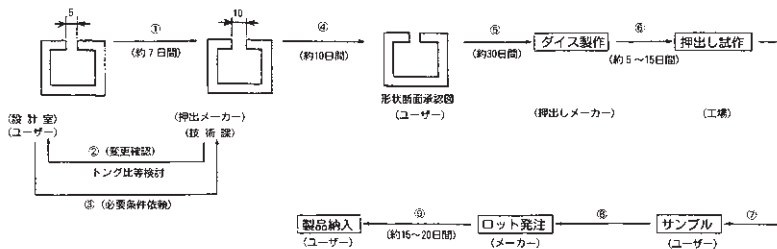

- ① 形状打合せ期間 約 1 週間
- ② 形状断面承認図 約 2 週間
- ③ ダイス製作期間 約 4 週間
- ④ 試作品 (ロット製品) 約 1 週間

合計 2ヶ月間 要る

Daiwa

太和黄銅株式會社

〒577-0815 東大阪市金物町4番7号

TEL 06-6725-5261

FAX 06-6725-3879

代理店