

# SANFRAME

型番	CT-52	型番	CT-52S
	ストッパー無し自在キャスター		ストッパー付自在キャスター
本体	ナイロン	本体	ナイロン
車輪	ナイロン	車輪	ナイロン
重量	95 g	重量	100 g
耐荷量	40kg	耐荷量	40kg
¥900		¥1,200	

フレームにはタップ加工が必要です。

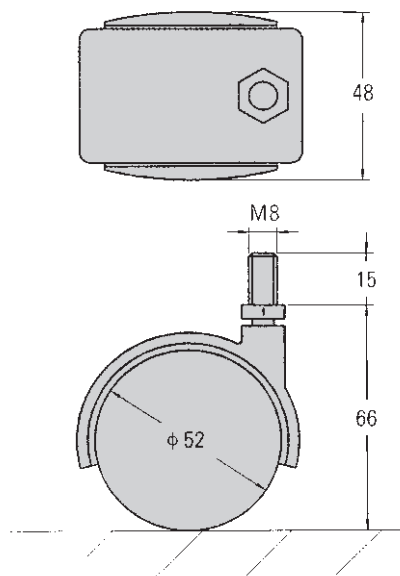

なお、上記商品については、予告なく変更する場合があります。