

# SANFRAME インサート

## インサートジョイント

型番	INS-36	型番	INS-46	型番	INS-48
	M6、SF30シリーズ用 インサートジョイント 金具、セット品		M6、SF40シリーズ用 インサートジョイント 金具、セット品		M8、SF40シリーズ用 インサートジョイント 金具、セット品
	INS 1本		INS 1本		INS 1本
	TN-66 2ヶ		TN-66 2ヶ		FN-86 2ヶ
	HST- 6-12 1ヶ		HST- 6-16 1ヶ		HST- 6-16 1ヶ
	¥ 950		¥ 950		¥ 950
	P=25		P=25.5		P=22

・フレーム端部Pの位置にφ6穴加工が必要です。

型番	INS-36E
	M6、SF30Eシリーズ用 インサートジョイント 金具、セット品
	INS 1本
	FN-66 2ヶ
	HST- 6-12 1ヶ
	¥ 950
	P=25

組立手順 道具…マイナスドライバー、六角レンチ（3ミリ）

- ①ナットをフレーム溝に入れピンを取り付ける。
- ②ピンの位置を決め、しっかり固定する。
- ③フレーム溝（φ6穴のある溝）にナットを入れる。
- ④ピンを③のフレームに入れる（根元まで）
- ⑤ホーロセットにてφ6穴よりピンをしっかり止める。

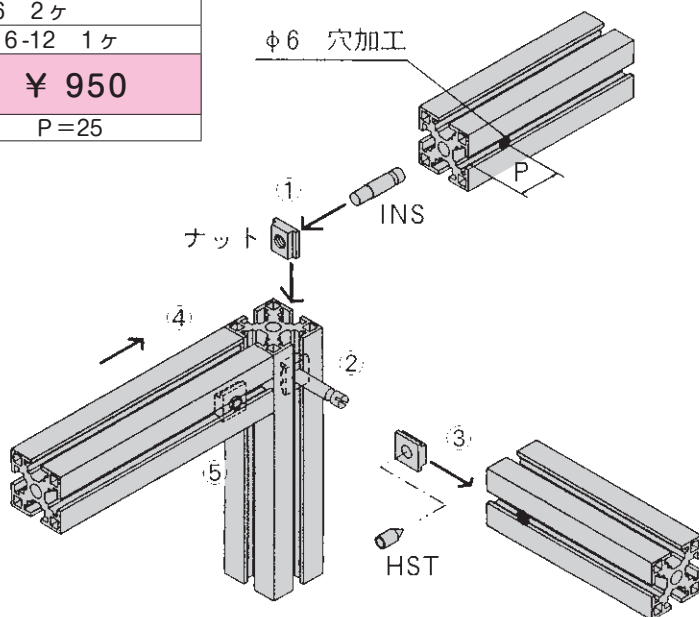

なお、上記商品については、予告なく変更する場合があります。