

ベンチフリューム

側溝・水路類

擁壁類

カルバート類

ヒューム管・推進管

マンホール類

道路製品

集水柵類

その他の製品

NEP工業会製品

形状及び寸法

本体

■受け口断面図

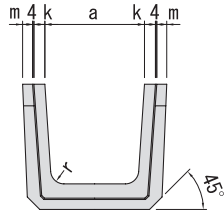

■側面図

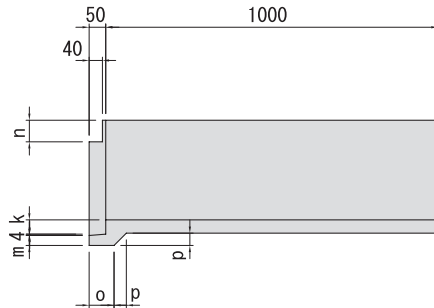

■差し口断面図

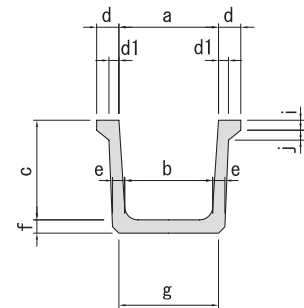

呼び名	寸法 (mm)																参考質量 (kg)
	a	b	c	d	d1	e	f	g	i	j	k	m	n	o	p	r	
200	200	170	200	67	30	35	35	205	25	25	33	30	50	75	37	30	59
250	250	215	250	67	30	35	35	250	30	25	33	30	60	75	37	30	73
300	300	260	300	67	30	40	40	300	30	30	33	30	65	75	37	40	96
350	350	300	350	72	35	45	45	345	35	30	38	30	68	75	37	50	127
400	400	345	400	77	40	50	50	395	40	30	43	30	75	80	37	50	147
450	450	390	450	77	40	50	50	440	40	30	43	30	75	80	37	50	178
500	500	435	500	87	45	55	55	490	45	30	48	35	80	80	42	60	222
600	600	520	600	87	45	60	60	580	50	30	48	35	80	90	42	60	310

■受け口断面図

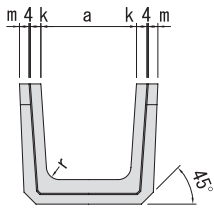

■側面図

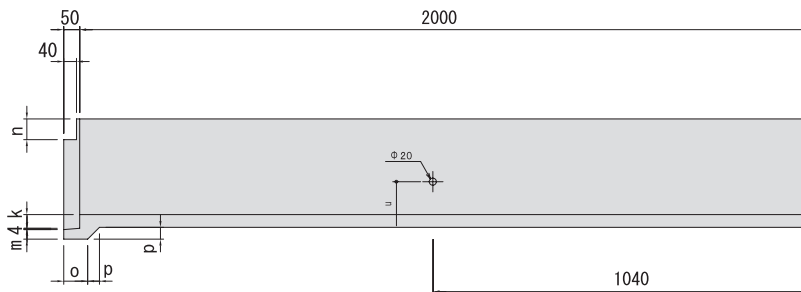

■差し口断面図

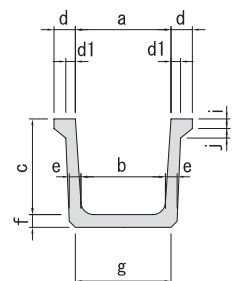

呼び名	寸法 (mm)																参考質量 (kg)	
	a	b	c	d	d1	e	f	g	i	j	k	m	n	o	p	r		u
250	250	215	250	67	30	35	35	250	30	25	33	30	60	75	37	30	121	146
300	300	260	300	67	30	40	40	300	30	30	33	30	65	75	37	40	136	192

蓋

■平面図

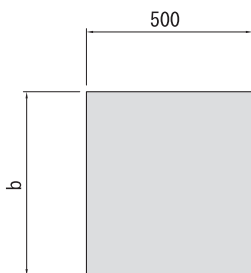

■側面図

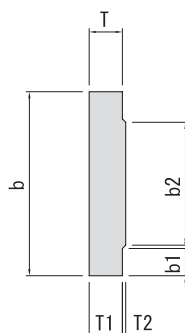

呼び名	寸法 (mm)						参考質量 (kg)
	b	b1	b2	T	T1	T2	
200	334	62	190	100	90	10	40
250	384	72	220	110	100	10	44
300	434	72	270	110	100	10	47
350	494	72	330	110	100	10	64
400	554	77	380	110	100	10	70
450	604	77	430	110	100	10	86
500	674	87	480	120	110	10	95
600	774	87	580	150	140	10	135