

電着ダイヤモンド/ CBN



- 良質のダイヤモンドをステンレスの母材に電着した砥石です。
- 超硬合金、セラミック、焼き入れ鋼、ガラス等の研削、微細なバリ取り、彫刻に最適です。
- It is a grindstone with high quality diamond electroplated on a stainless steel base material.
- Suitable for grinding, fine deburring and engraving of cemented carbide, ceramic, hardened steel, glass, etc.
- 它是一种磨石，采用优质金刚石电沉积在不锈钢基材上。
- 适用于硬质合金，陶瓷，淬硬钢，玻璃等的磨削，精细去毛刺和雕刻。

1 軸径 3.0mm 軸径 6.0mm シャンクアダプター(ステンレス) Shank Adapters (Stainless) 軸适配器(不锈钢)

- 通常の工具では届かない深穴の加工でも、簡単に軸長を伸ばす事ができます。
- 特注で工具を製作するコストや時間を節約・短縮できる便利なアダプターです。



- The shaft length can be easily extended even when machining deep holes that cannot be reached with ordinary tools.
- It is a convenient adapter that can save and shorten the cost and time of manufacturing custom tools.
- 即使在加工普通工具无法达到的深孔时，也可以轻松延长轴长。
- 它是一种方便的适配器，可以节省和缩短制造自定义工具的成本和时间。

※ シャンクアダプターの詳細はP68をご覧ください
Please refer to P68 for details of shank adapters.
有关轴适配器的详细信息，请参阅P68。

● 出荷単位: 1本

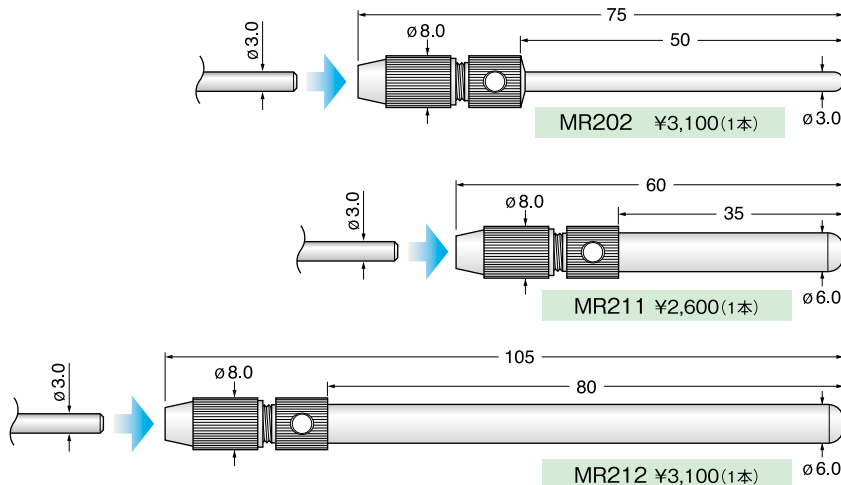

1 軸径 3.0mm 粒度 #140 Max 30,000 min⁻¹ 電着ダイヤモンドバー / 電着CBNボラゾンバー Electroplated Diamond / CBN

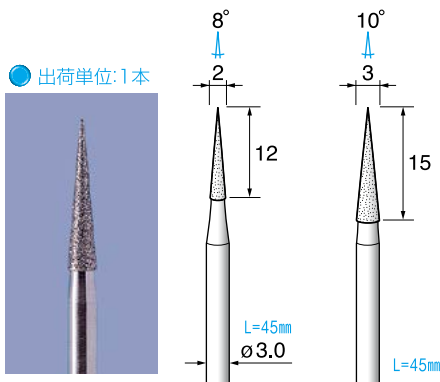

ダイヤモンド (Diamond 金刚石)	ED561	ED562
	¥1,800(1本)	¥1,800(1本)
CBNボラゾン (CBN Borazon / 立方氮化硼)	ED561N	ED562N
	¥1,800(1本)	¥1,800(1本)

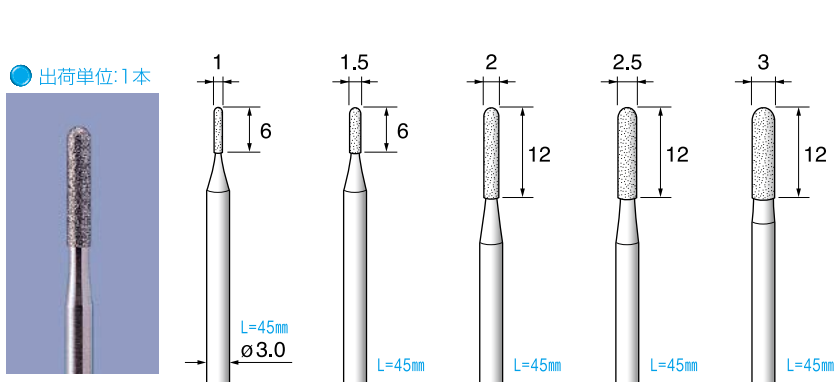

ダイヤモンド (Diamond 金刚石)	ED581	ED582	ED583	ED584	ED585
	¥1,800(1本)	¥1,800(1本)	¥1,800(1本)	¥1,800(1本)	¥1,800(1本)
CBNボラゾン (CBN Borazon / 立方氮化硼)	ED581N	ED582N	ED583N	ED584N	ED585N
	¥1,800(1本)	¥1,800(1本)	¥1,800(1本)	¥1,800(1本)	¥1,800(1本)

1 電着ダイヤモンドバー Electroplated Diamond

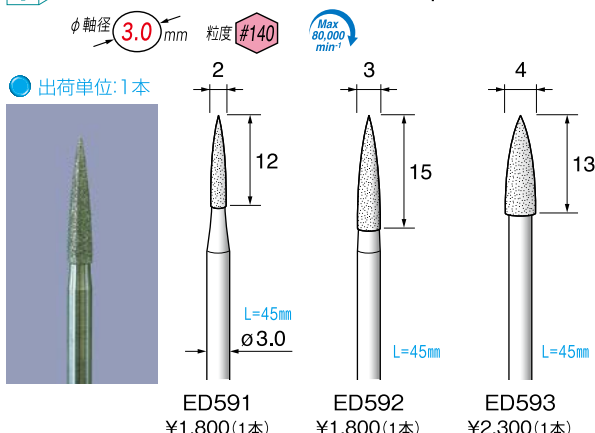

ED591	ED592	ED593
¥1,800(1本)	¥1,800(1本)	¥2,300(1本)

電着ダイヤ / 電着CBN小ロットでの特注を承ります!

お客様のニーズに合わせて、電着ダイヤモンド電着CBN工具を小ロットにて製作を承ります。
先端形状・粒度・軸径・軸長・首下形状・数量等お気軽にご相談下さい。

We can produce both electrodeposited diamond and electrodeposited CBN upon customer's requests even small lot orders. Regarding to quantities, shaft diameter/length, granularity or shapes etc., please feel free to contact us.

根据客户的要求，即使是小批量订单，我们也可以生产电沉积金刚石和电沉积立方氮化硼。关于数量，轴直径/长度，粒度或形状等，请随时与我们联系。

