

電着ダイヤモンド/CBN

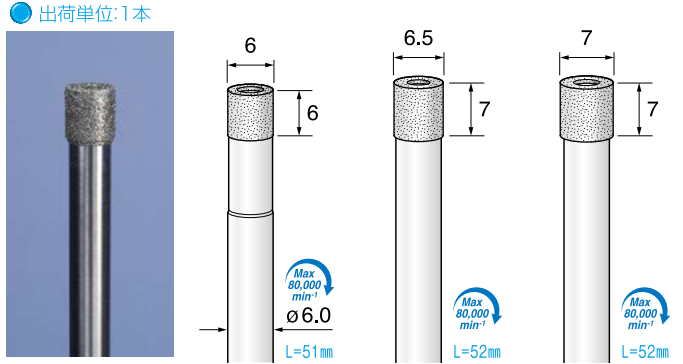

- 使いやすい円筒形状を剛性のあるφ6.0mm軸でラインナップ。
- 自由研削はもちろん、機械装着としての使用もOK。
- 軸が長いタイプは深穴の加工にも適しています。
- A versatile cylindrical shape is available with a rigid φ6.0mm shaft.
- As well as free grinding, use with machine tools is also possible.
- The long shaft type is also suitable for deep hole machining.
- 多功能圆柱形可提供刚性φ6.0mm轴。
- 除了自由磨削外，还可以使用机床。
- 长轴型也适用于深孔加工。

1 φ軸径 6.0mm 電着ダイヤモンドバー / 電着CBNボラゾンバー Electroplated Diamond / CBN



ダイヤモンド #100 (Diamond 金刚石 #100)	ED651 ¥2,400 (1本)	ED652 ¥2,600 (1本)	ED653 ¥2,800 (1本)
CBNボラゾン #120 (CBN Borazon / 立方氮化硼 #120)	ED651N ¥2,400 (1本)	ED652N ¥2,600 (1本)	ED653N ¥2,800 (1本)

● 出荷単位: 1本

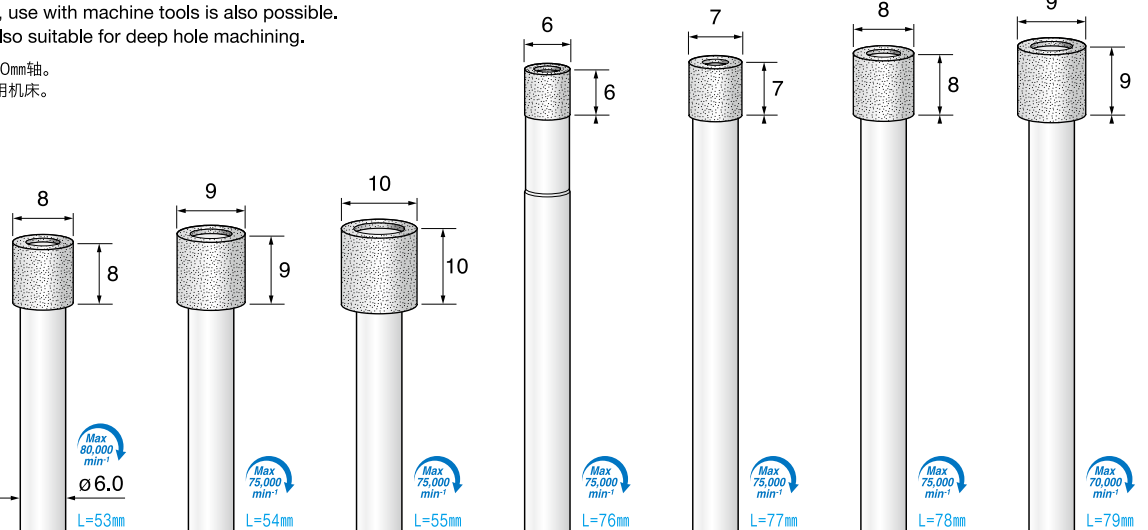

ダイヤモンド #100 (Diamond 金刚石 #100)	ED654 ¥2,800 (1本)	ED655 ¥3,200 (1本)	ED656 ¥3,500 (1本)	ED651L ¥2,600 (1本)	ED653L ¥3,100 (1本)	ED654L ¥3,300 (1本)	ED655L ¥3,600 (1本)
CBNボラゾン #120 (CBN Borazon / 立方氮化硼 #120)	ED654N ¥2,800 (1本)	ED655N ¥3,200 (1本)	ED656N ¥3,500 (1本)	ED651NL ¥2,600 (1本)	ED653NL ¥3,100 (1本)	ED654NL ¥3,300 (1本)	ED655NL ¥3,600 (1本)

1 φ軸径 6.0mm 電着ダイヤモンドバー / 電着CBNボラゾンバー Electroplated Diamond / CBN

● 出荷単位: 1本

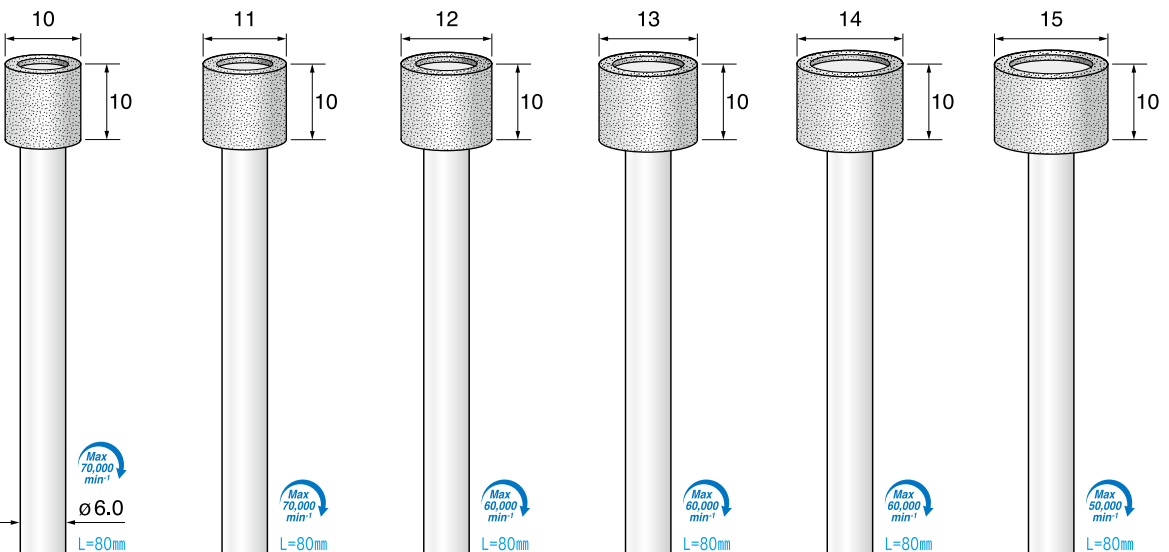

ダイヤモンド #100 (Diamond 金刚石 #100)	ED656L ¥3,800 (1本)	ED657L ¥4,000 (1本)	ED658L ¥4,200 (1本)	ED659L ¥4,400 (1本)	ED660L ¥4,600 (1本)	ED661L ¥4,800 (1本)
CBNボラゾン #120 (CBN Borazon / 立方氮化硼 #120)	ED656NL ¥3,800 (1本)	ED657NL ¥4,000 (1本)	ED658NL ¥4,200 (1本)	ED659NL ¥4,400 (1本)	ED660NL ¥4,600 (1本)	ED661NL ¥4,800 (1本)