

## 軸付ゴム砥石

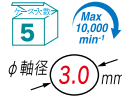

ロングシャंकゴム砥石 (研削タイプ/軸長80mm)  
Long Shank Abrasive Rubber Points for grinding (shank 80Lmm)  
长轴橡胶磨石 (磨削类型/轴长80毫米)

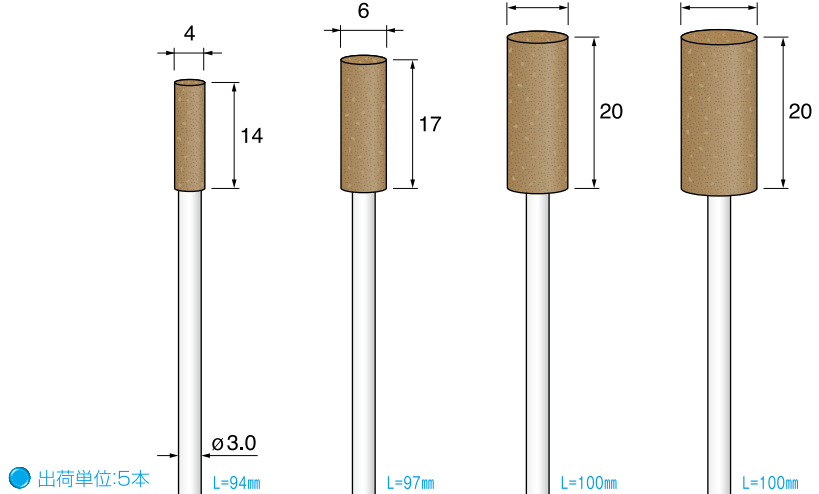

● 出荷単位:5本				
#120	AR521 ¥2,100(5本)	AR531 ¥2,200(5本)	AR541 ¥2,200(5本)	AR551 ¥2,300(5本)
#180	AR522 ¥2,100(5本)	AR532 ¥2,200(5本)	AR542 ¥2,200(5本)	AR552 ¥2,300(5本)



スポンジポイント Abrasive Sponge Points (Non-woven) 海绵磨石 (非织造织物)

- 不織布を使用したクッション性と気孔に富んだ研磨工具で、研削焼けや食い込みの無い平滑な仕上げ面が得られます。
- 一般鋼材はもちろん、アルミ・ステンレス・真鍮などの目詰まりしやすい被削材の研磨に適しています。
- Abrasive tool with cushioning and pores using non-woven fabric. A smooth finish without grinding burns or bite can be obtained.
- It is suitable for polishing not only general steel materials but also work materials that are easily clogged such as aluminum, stainless steel and brass.
- 使用无纺布的具有缓冲和气孔的研磨工具。可以获得光滑的表面，而在磨削过程中没有刮擦。
- 不仅适用于普通钢材的抛光，也适用于铝、不锈钢、黄铜等容易堵塞的工件的抛光。

AR560 : A trial set of 7 pieces, one for each particle size 试验套装7件, 每种粒径一个

● 出荷単位:5本

各粒径が1本ずつ入ったお試しセットもご利用下さい。 AR560 ¥3,200(7本入セット)

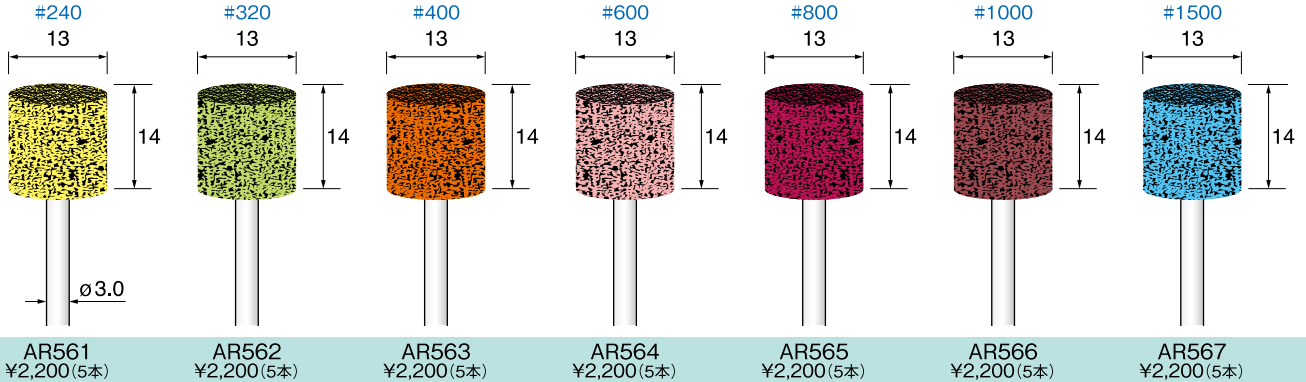

AR561 ¥2,200(5本)	AR562 ¥2,200(5本)	AR563 ¥2,200(5本)	AR564 ¥2,200(5本)	AR565 ¥2,200(5本)	AR566 ¥2,200(5本)	AR567 ¥2,200(5本)
---------------------	---------------------	---------------------	---------------------	---------------------	---------------------	---------------------



ユニバーサルポリリッシャー Universal Polisher (Non-woven) 万能抛光磨石 (非织造织物)

- やや硬めの研磨砥粒入り不織布に樹脂加工を施した耐久性のある研磨工具です。
- 一般鋼材はもちろん、チタン・合金鋼などの研削に適しています。
- A durable polishing tool with resin processing applied to a hard non-woven fabric containing abrasive grains.
- Suitable for grinding not only general steel but also titanium and alloy steel.
- 一种耐用的抛光工具，可以将磨粒放入硬质无纺布中并进行树脂处理。
- 不仅适用于普通钢，还适用于钛合金钢。

M3タイプのマンドレールに装着してご使用下さい  
Please screw polishers on the M3 mandrel  
在心轴上安装金刚石圆盘时选择M3型

● 出荷単位:2本

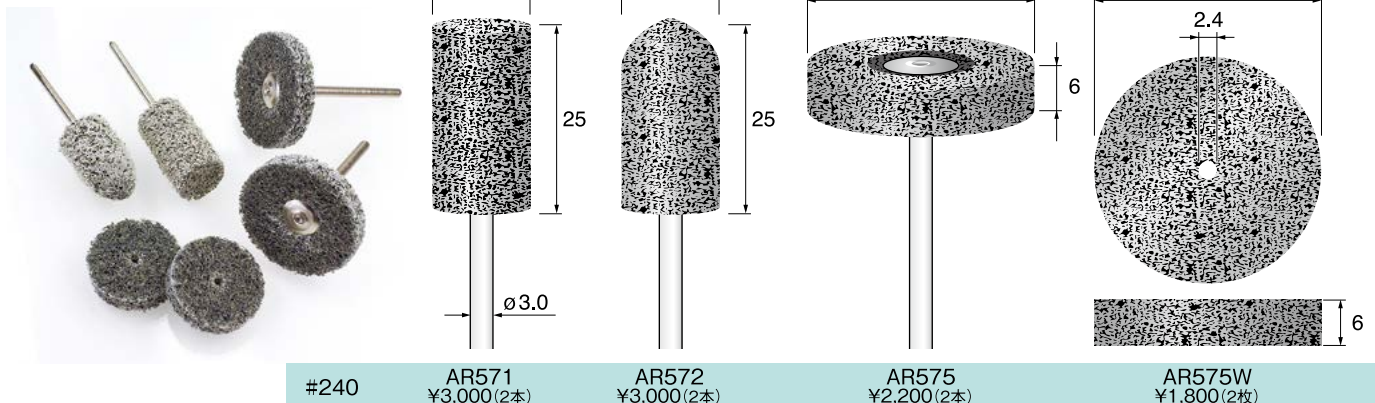

#240	AR571 ¥3,000(2本)	AR572 ¥3,000(2本)	AR575 ¥2,200(2本)	AR575W ¥1,800(2枚)
------	---------------------	---------------------	---------------------	----------------------