

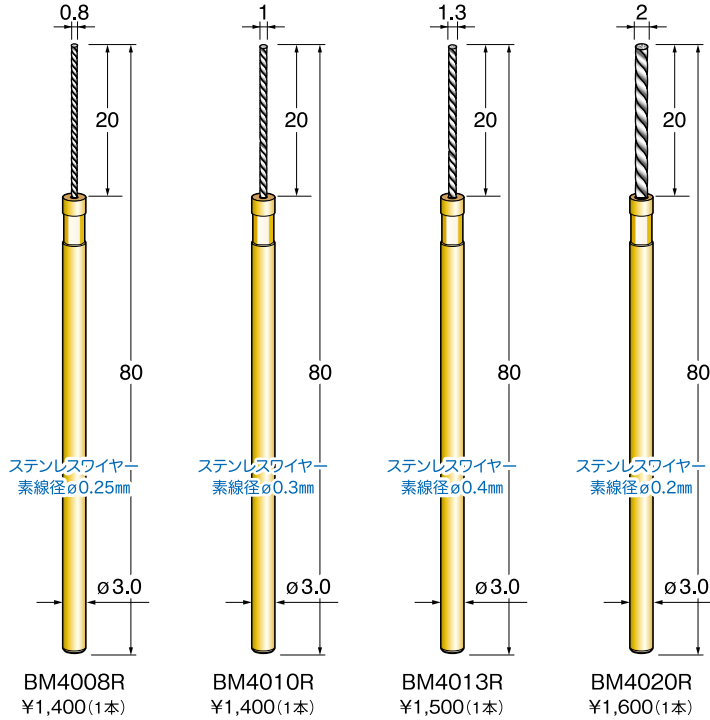

バリ取り用ワイヤーローブブラシ Wire Rope Brushes

- ステンレスの素線をローブ状に捩ったバリ取り用のブラシです。
- ローブ先端が程よくほぐれて広がり、ソフトなタッチで研掃する事が可能です。小径の交差穴の微細バリ取りになどに最適です。

● 出荷単位: 1本



バリ取り用ブラシ

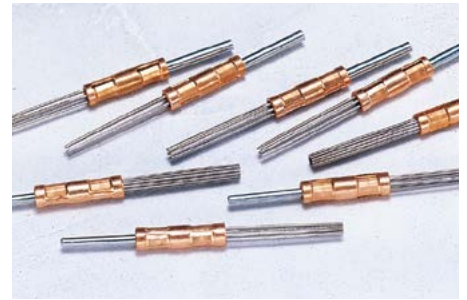

ϕ 軸径 3.0mm
 ϕ 軸径 2.34mm

ワイヤーラップ/電着ダイヤモンドワイヤーラップ Wire Lapping Tools / Diamond Wire Lapping Tools

- ワイヤーラップは、束ねたピアノ線で、平面、穴の内面などをラッピングする特殊工具です。
- 穴の入り口や内面のバリ取りや、研磨材を併用したラッピング作業にも適しています。
- 線材にダイヤモンド砥粒を電着した、研削力の強いタイプもご用意致しました。

ワイヤーラップ Wire Lapping Tools

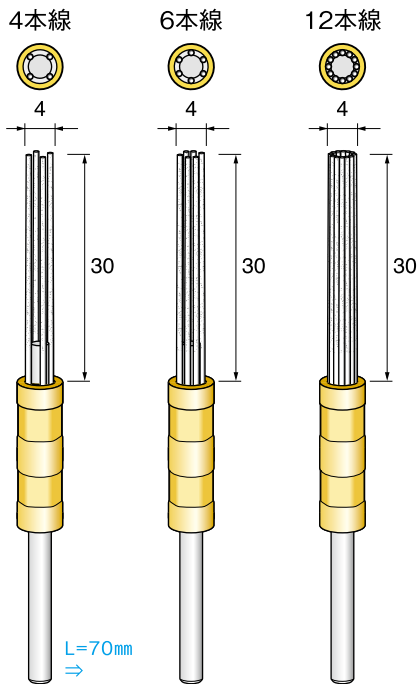

電着ダイヤモンドワイヤーラップ Diamond Wire Lapping Tools

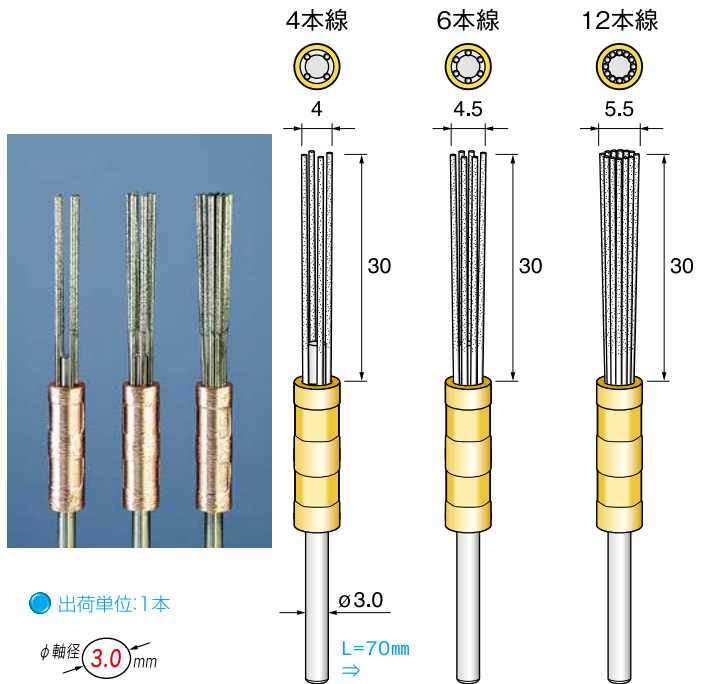

● 出荷単位: 1本

● 出荷単位: 1本

軸径 ϕ 3.0mm (ϕ 3.0 shank ϕ 3.0軸直径)	BM901 ¥2,300(1本)	BM902 ¥2,300(1本)	BM903 ¥2,300(1本)
軸径 ϕ 2.34mm (ϕ 2.34 shank ϕ 2.34軸直径)	BM911 ¥2,300(1本)	BM912 ¥2,300(1本)	BM913 ¥2,300(1本)

電着ダイヤモンド線 #180 (Electroplated Diamond #180)	BM9011D ¥5,000(1本)	BM9021D ¥5,000(1本)	BM9031D ¥5,000(1本)
電着ダイヤモンド線 #320 (Electroplated Diamond #320)	BM9013D ¥5,000(1本)	BM9023D ¥5,000(1本)	BM9033D ¥5,000(1本)
電着ダイヤモンド線 #500 (Electroplated Diamond #500)	BM9015D ¥5,000(1本)	BM9025D ¥5,000(1本)	BM9035D ¥5,000(1本)

- ED 電着ダイヤモンド電着CBN
- DC ダイヤモンドディスク
- SD 焼結ダイヤモンド
- CC 超硬カッター
- SC スチールカッター
- TD ツイストドリル
- MR マンドレル
- GS 砥石
- AR ゴム砥石
- AS サンダー
- BM** ブラシ
- FB フェルトパワ
- PC ポリッシングコンパウンド
- HT ハンドツール
- AT アングル専用工具
- BT ベルトサンダー専用工具
- ST 超音波専用工具
- RT レシプロ専用工具
- CP 交換用工具
- TS 工具セット