

毛ブラシ/金属ブラシ

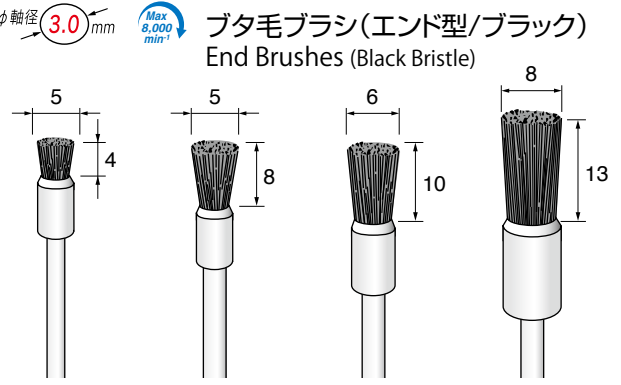

5 ϕ 軸径 2.34mm ϕ 軸径 3.0mm

● 出荷単位:5本



軸径 ϕ 2.34mm (ϕ 2.34 shank ϕ 2.34軸直径)	BM421 ¥1,800(5本)	BM422 ¥1,600(5本)	—	—
軸径 ϕ 3.0mm (ϕ 3.0 shank ϕ 3.0軸直径)	BM425 ¥1,800(5本)	BM426 ¥1,600(5本)	BM427 ¥1,700(5本)	BM428 ¥2,200(5本)

ステンレスワイヤーブラシ(平型) Wheel Brushes (Stainless Steel Wire)

5 ϕ 軸径 2.34mm ϕ 軸径 3.0mm

● 出荷単位:5本

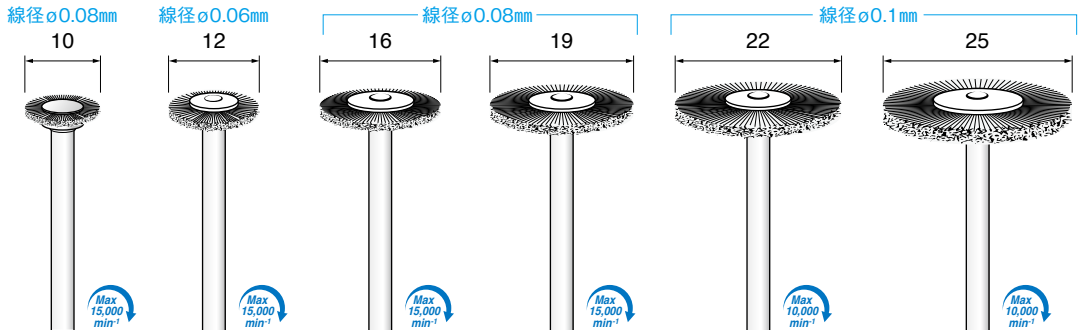

軸径 ϕ 2.34mm (ϕ 2.34 shank ϕ 2.34軸直径)	—	BM451 ¥2,800(5本)	BM452 ¥2,800(5本)	—	BM454 ¥2,200(5本)	—
軸径 ϕ 3.0mm (ϕ 3.0 shank ϕ 3.0軸直径)	BM460 ¥3,400(5本)	BM461 ¥2,800(5本)	BM462 ¥2,800(5本)	BM463 ¥2,800(5本)	BM464 ¥2,200(5本)	BM465 ¥2,800(5本)

スチールワイヤーブラシ(平型) Wheel Brushes (Steel Wire)

5 ϕ 軸径 2.34mm ϕ 軸径 3.0mm

● 出荷単位:5本

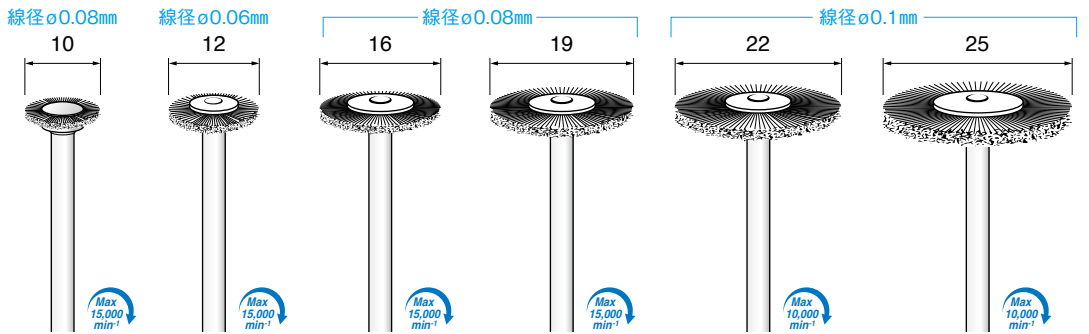

軸径 ϕ 2.34mm (ϕ 2.34 shank ϕ 2.34軸直径)	—	BM471 ¥2,800(5本)	BM472 ¥2,800(5本)	—	BM474 ¥2,200(5本)	—
軸径 ϕ 3.0mm (ϕ 3.0 shank ϕ 3.0軸直径)	BM480 ¥3,400(5本)	BM481 ¥2,800(5本)	BM482 ¥2,800(5本)	BM483 ¥2,800(5本)	BM484 ¥2,200(5本)	BM485 ¥2,800(5本)

真鍮ワイヤーブラシ(平型) Wheel Brushes (Brass Wire)

5 ϕ 軸径 2.34mm ϕ 軸径 3.0mm

⚠ 加工物に真鍮の色が付着する事があります。

● 出荷単位:5本

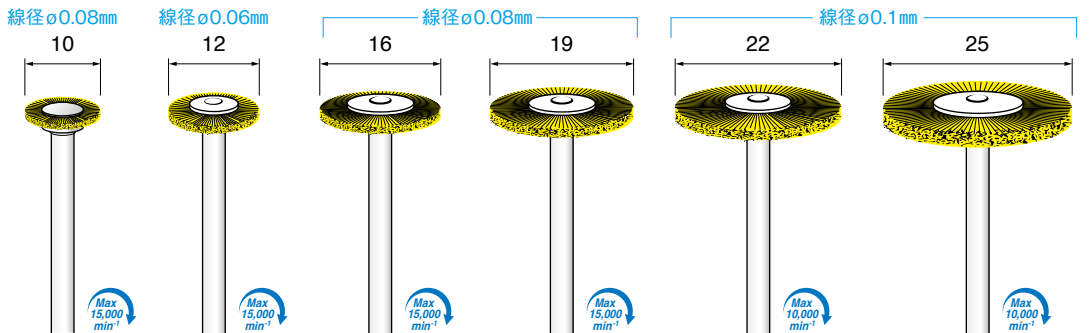

軸径 ϕ 2.34mm (ϕ 2.34 shank ϕ 2.34軸直径)	—	BM491 ¥2,800(5本)	BM492 ¥2,800(5本)	—	BM494 ¥2,200(5本)	—
軸径 ϕ 3.0mm (ϕ 3.0 shank ϕ 3.0軸直径)	BM500 ¥3,400(5本)	BM501 ¥2,800(5本)	BM502 ¥2,800(5本)	BM503 ¥2,800(5本)	BM504 ¥2,200(5本)	BM505 ¥2,800(5本)

- ED** 電着ダイヤモンド電着CBN
- DC** ダイヤモンドディスク
- SD** 焼結ダイヤモンド
- CC** 超硬カッター
- SC** スチールカッター
- TD** ツイストドリル
- MR** マンドレル
- GS** 砥石
- AR** ゴム砥石
- AS** サンダー
- BM** ブラシ
- FB** フェルトワ
- PC** ホリソングコンパウンド
- HT** ハンドツール
- AT** アングル専用工具
- BT** ベルトサンダー専用工具
- ST** 超音波専用工具
- RT** レシプロ専用工具
- CP** 交換用専用工具
- TS** 工具セット