

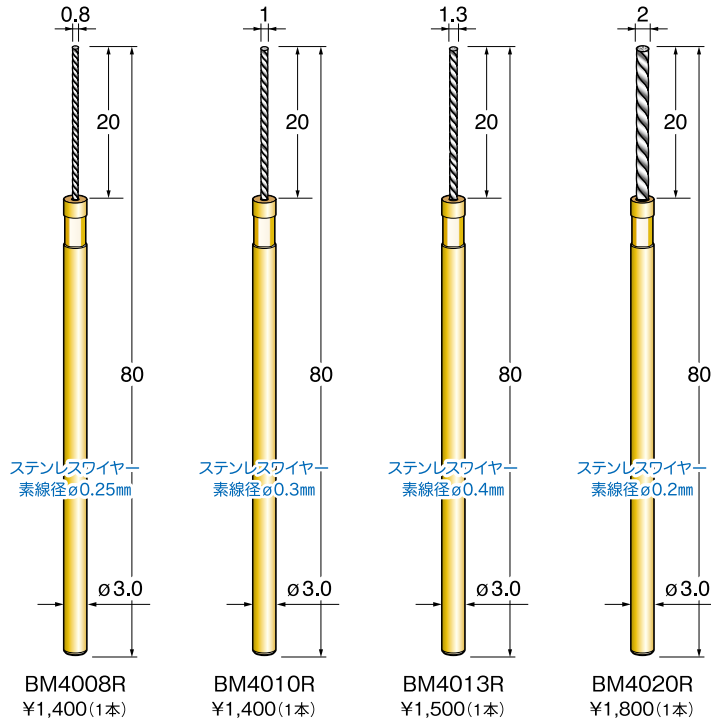

バリ取り用ワイヤーローブブラシ Wire Rope Brushes

- ステンレスの素線をローブ状に捩ったバリ取り用のブラシです。
- ローブ先端が程よくほぐれて広がり、ソフトなタッチで研掃する事が可能です。小径の交差穴の微細バリ取りになどに最適です。

● 出荷単位: 1本



バリ取り用ブラシ

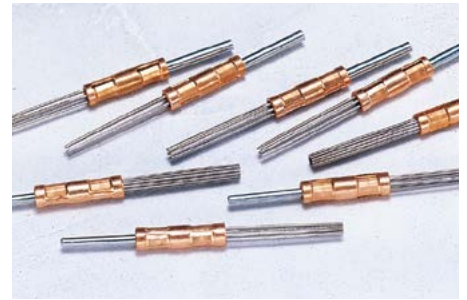

ϕ 軸径 3.0mm
 ϕ 軸径 2.34mm

ワイヤーラップ/電着ダイヤモンドワイヤーラップ Wire Lapping Tools / Diamond Wire Lapping Tools

- ワイヤーラップは、束ねたピアノ線で、平面、穴の内面などをラッピングする特殊工具です。
- 穴の入り口や内面のバリ取りや、研磨材を併用したラッピング作業にも適しています。
- 線材にダイヤモンド砥粒を電着した、研削力の強いタイプもご用意致しました。

ワイヤーラップ Wire Lapping Tools

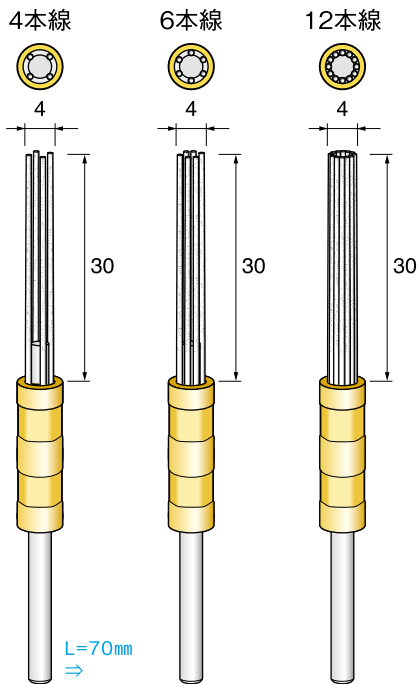

電着ダイヤモンドワイヤーラップ Diamond Wire Lapping Tools

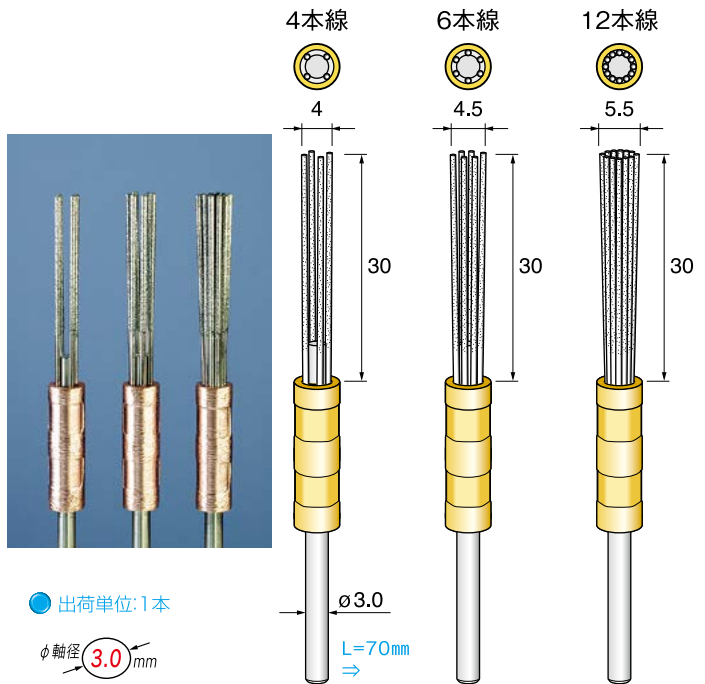

● 出荷単位: 1本

● 出荷単位: 1本

軸径 ϕ 3.0mm (ϕ 3.0 shank ϕ 3.0軸直径)	BM901 ¥2,500(1本)	BM902 ¥2,500(1本)	BM903 ¥2,500(1本)
軸径 ϕ 2.34mm (ϕ 2.34 shank ϕ 2.34軸直径)	BM911 ¥2,500(1本)	BM912 ¥2,500(1本)	BM913 ¥2,500(1本)

電着ダイヤモンド線 #180 (Electroplated Diamond #180)	BM9011D ¥5,000(1本)	BM9021D ¥5,000(1本)	BM9031D ¥5,000(1本)
電着ダイヤモンド線 #320 (Electroplated Diamond #320)	BM9013D ¥5,000(1本)	BM9023D ¥5,000(1本)	BM9033D ¥5,000(1本)
電着ダイヤモンド線 #500 (Electroplated Diamond #500)	BM9015D ¥5,000(1本)	BM9025D ¥5,000(1本)	BM9035D ¥5,000(1本)

ED	電着ダイヤモンド 電着CBN
DC	ダイヤモンド ディスク
SD	焼結 ダイヤモンド
CC	超硬 カッター
SC	スチール カッター
TD	ツイスト ドリル
MR	マンドレル
GS	砥石
AR	ゴム砥石
AS	サンダー
BM	ブラシ
FB	フェルトパワ
PC	ポリッシング コンパウンド
HT	ハンドツール
AT	アングル 専用工具
BT	ベルトサンダー 専用工具
ST	超音波 専用工具
RT	レシプロ 専用工具
CP	交換用 専用工具
TS	工具セット