

隔膜式圧力センサー

標準ネジ取付型 KGP-7・KSP-7



隔膜式圧力センサーの基本型汎用品です。既設の一般型圧力計と交換するだけで、手軽に圧力伝送システムが可能です。

- 接続ネジ
R3/8, G3/8B, 1/4, 1/2, 3/4, 1"
- 膜材質
SUS316L
PTFE, バイトン
タンタル, チタン
- 接液部材質
SUS304
SUS316
SUS316L
PVC, PP, PTFE
- 膜材質
SUS316L+
3Fコーティング

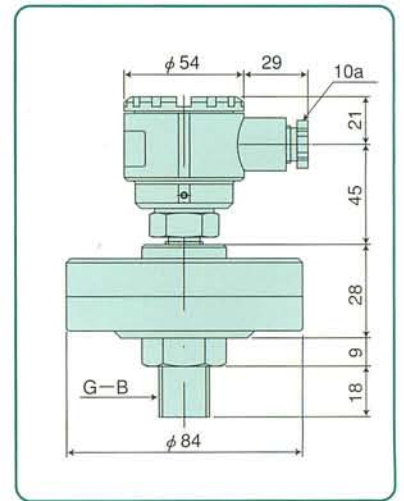

フランジ取付型 KGPF2-7



主にSUS316製JISフランジ取付け型です。フランジ接液面と膜面がフラットになるように設計されてますので液溜りが出来ません。



接液部膜面

- 接続フランジ
JIS, ANSI規格
- 接液部材質
SUS316
SUS316L
 Hastelloy
- 膜材質
SUS316L
タンタル
 Hastelloy

接液部材質は測定液に対応出来るよう、各種材質を用意しております。接液部材質の選定は御指示ください。

- 接続フランジ
SUS316
SUS316L
PVC, PP
PTFE
SUS316+
3Fコーティング
- 膜材質
SUS316L
PTFE, バイトン
タンタル, チタン
SUS316L+
3Fコーティング

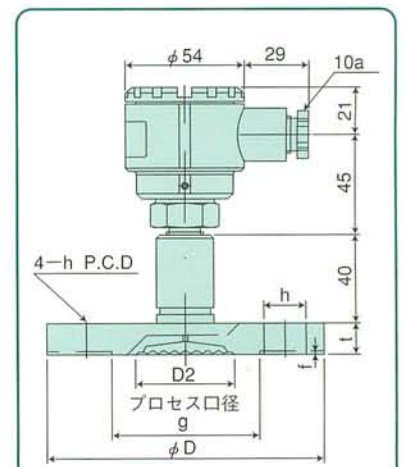

KSPF2-7

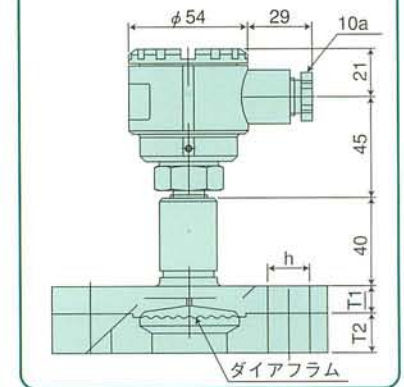

ミニ隔膜式 MKGP-7



接続部がネジ込み式ですから取付け、取りはずしの作業が簡単です。接液膜面がフラットなため液溜りができず、メンテナンス等が容易です。



受圧部膜面

- 接続サイズ
R1/2, 3/4, 1"
- 接液部材質
SUS316
- 膜材質
SUS316L

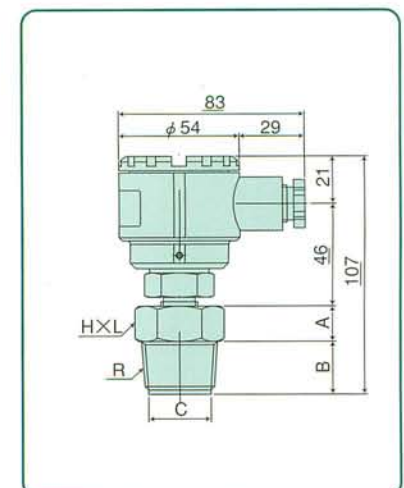

注：接続部タイプ、サイズ及び材質は圧力計カタログに詳細仕様が記載されています。使用温度条件により放熱管を組込みます。放熱管の選定は圧力範囲・最高温度・接続部形状・サイズ等によって異なります。お問合わせください。