



型式記号・仕様・重量・価格表

■K印の製品はクロスバーがありません。

溝幅 (mm)	型式記号	適用荷重		本体寸法(mm)			重量(kg/枚)	価格(円/枚)
		横断溝用	側溝用	W	L	H		
50	GI-19-10K	T-20	T-20	100	995	19	3.0	6,000
	25					3.8	6,100	
	19			4.2		6,200		
	25			5.6		7,300		
100	GI-19-20	T-14	T-20	200	995	19	5.5	6,400
	GI-25-20	T-20				25	6.4	7,600
	GI-32-20					32	8.0	8,500
150	GI-19-25	T-2	T-6	250	995	19	6.6	7,200
	GI-25-25	T-14	T-20			25	7.4	8,400
	GI-32-25	T-20				32	9.5	9,900
200	GI-19-30	歩道用	T-2	300	995	19	7.6	8,600
	GI-25-30	T-2	T-6			25	9.2	11,300
	GI-32-30	T-6	T-20			32	11.4	13,000
	GI-38-30	T-14				38	14.0	14,500
	GI-44-30	T-20				44	16.0	16,100
250	GI-19-35	歩道用	歩道用	350	995	19	8.8	9,300
	T-2		25			10.2	12,500	
	GI-32-35	T-2	T-6			32	13.0	13,800
	GI-38-35	T-6	T-14			38	16.0	16,400
	GI-44-35	T-14	T-20			44	17.4	17,800
300	GI-19-40	歩道用	歩道用	400	995	19	10.2	11,400
	T-2		25			12.1	13,700	
	GI-32-40	T-2	32			15.0	15,200	
	GI-38-40	T-6	38			17.5	17,200	
	GI-44-40	T-6	T-14			44	20.0	19,700
350	GI-25-45	歩道用	歩道用	450	995	25	13.4	14,500
	T-2		32			17.2	16,300	
	GI-32-45	T-2	38			20.3	20,100	
	GI-44-45	T-2	44			22.9	21,700	
400	GI-25-50	歩道用	歩道用	500	995	25	16.8	17,400
	T-2		32			19.8	18,500	
	GI-32-50	T-2	38			22.1	20,700	
	GI-44-50	T-2	44			25.8	23,800	

※標準サイズ以外の場合は別途見積もりいたします。

※定価5万円以下のご注文につきましては小口運賃として別途2,000円を申し受けます。

※価格には消費税は含まれておりません、別途申し受けます。

※北海道・沖縄・離島等の価格は、お問い合わせください。

※建設現場配達・個人宛配達・長尺物(2m以上)製品配達につきましては実費運賃のご負担をお願いする場合がありますので御了承下さい。その場合運送会社の営業所止めにて御検討下さい。



コーナーアングル(受枠用)

GK

●材質/SS400

※車両が頻繁に通行する場所や、フォークリフトなどの特殊車両が通行する場所には適しません。

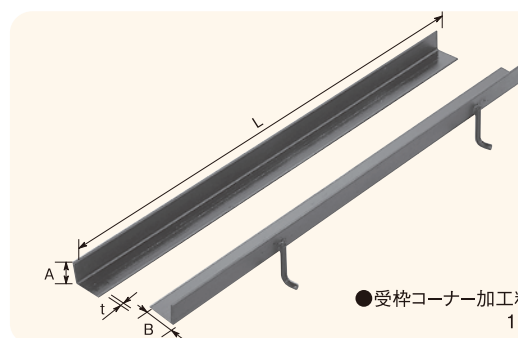
●受枠コーナー加工料
1ヶ所/1,500円

型式記号・仕様・重量・価格表

型式記号	受枠寸法(mm)				重量(kg/本)	価格(円/本)	
	A	B	L	t		黒ペイント仕上	メッキ仕上
GK-19	23.5	60.0	2000	4.5	5.8	4,500	7,300
GK-25	31.0				8.0	5,500	7,800
GK-32	38.0				8.7	6,000	8,000
GK-38	44.0				9.3	6,300	8,400
GK-44	50.0				9.8	6,700	9,100
GK-19 M	23.5	33.5	1000	4.5	2.1	2,900	-
GK-25 M	29.5				2.3	3,100	-

※標準サイズ以外の場合は別途見積もりいたします。

※定価5万円以下のご注文につきましては小口運賃として別途2,000円を申し受けます。

※価格には消費税は含まれておりません、別途申し受けます。

※北海道・沖縄・離島等の価格は、お問い合わせください。

※建設現場配達・個人宛配達・長尺物(2m以上)製品配達につきましては実費運賃のご負担をお願いする場合がありますので御了承下さい。その場合運送会社の営業所止めにて御検討下さい。