



# MG

●材質/MG…複合樹脂

関連商品

歩道上り

車止(編鋼板製)

二輪車用(編鋼板製) 車庫上りプレート

車止

鑄鉄製側溝蓋

マンホール

関連部品

その他

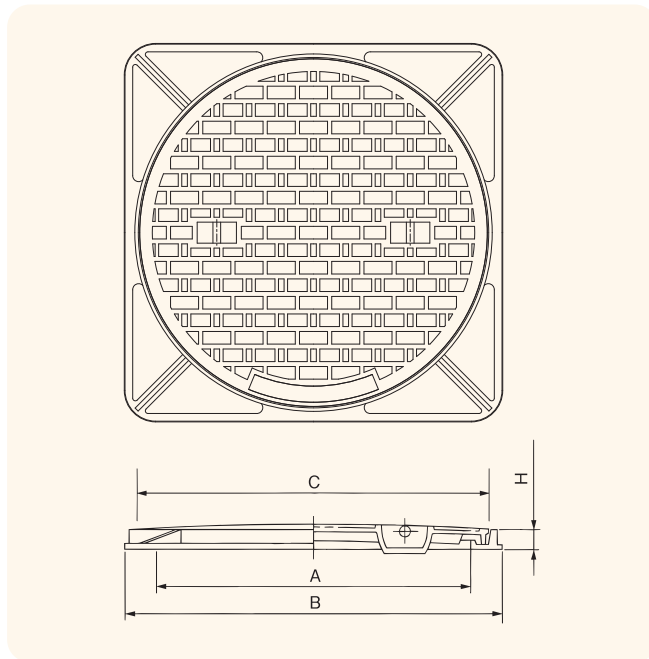
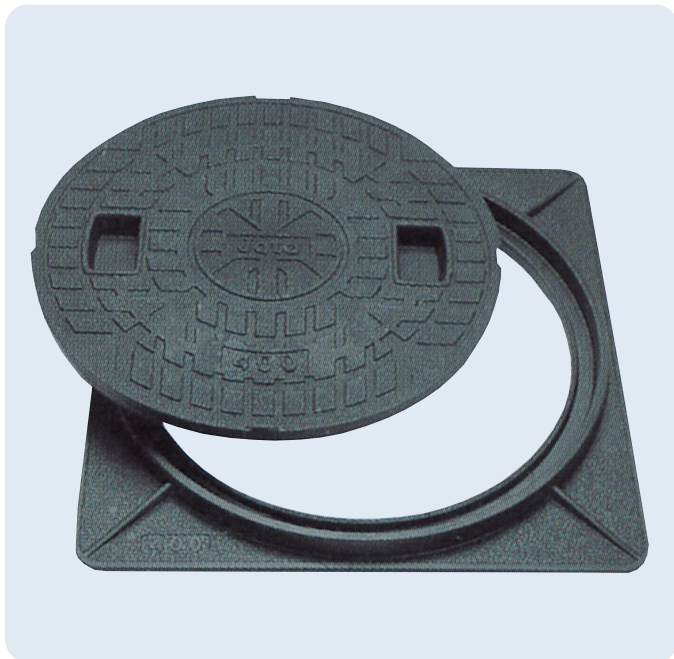

## 型式記号・仕様・重量・価格表(歩道用)

●型式記号 A:角枠 B:丸枠です。

呼称	型式記号	本体寸法(mm)				荷重	重量(kg/枚)	価格(円/枚)	梱包数
		A	B	C	H				
200角枠	MG-200A	200	260	240	34	歩道用	1.5	2,800	5
200丸枠	MG-200B	200	283	240	30		1.5	2,800	
250角枠	MG-250A	250	325	300	35		2.3	3,200	
300角枠	MG-300A	300	370	330	31		3.6	3,400	
300丸枠	MG-300B	300	370	330	31		2.5	3,100	
350角枠	MG-350A	345	438	385	30		4.1	8,600	
350丸枠	MG-350B	345	428	385	30		3.6	8,100	
400角枠	MG-400A	400	500	450	30		5.6	10,900	
400丸枠	MG-400B	400	500	450	30		5.2	10,600	
450角枠	MG-450A-2	450	550	496	30		6.0	15,500	2
450丸枠	MG-450B-2	450	545	496	30		5.5	14,500	
500丸枠	MG-500B-2	500	604	555	30		7.6	19,300	
600丸枠	MG-600B-2	600	700	650	30	9.5	26,600	1	

※価格には消費税は含まれておりません、別途申し受けます。

※定価5万円以下のご注文につきましては小口運賃として別途2,000円を申し受けます。 ※北海道・沖縄・離島等の価格は、お問い合わせください。

※建設現場配達・個人宛配達・長尺物(2m以上)製品配達につきましては実費運賃のご負担をお願いする場合がありますので御了承下さい。その場合運送会社の営業所止めにて御検討下さい。