

OU 組込み式 U字溝用

型式記号
の説明

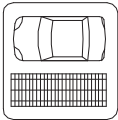
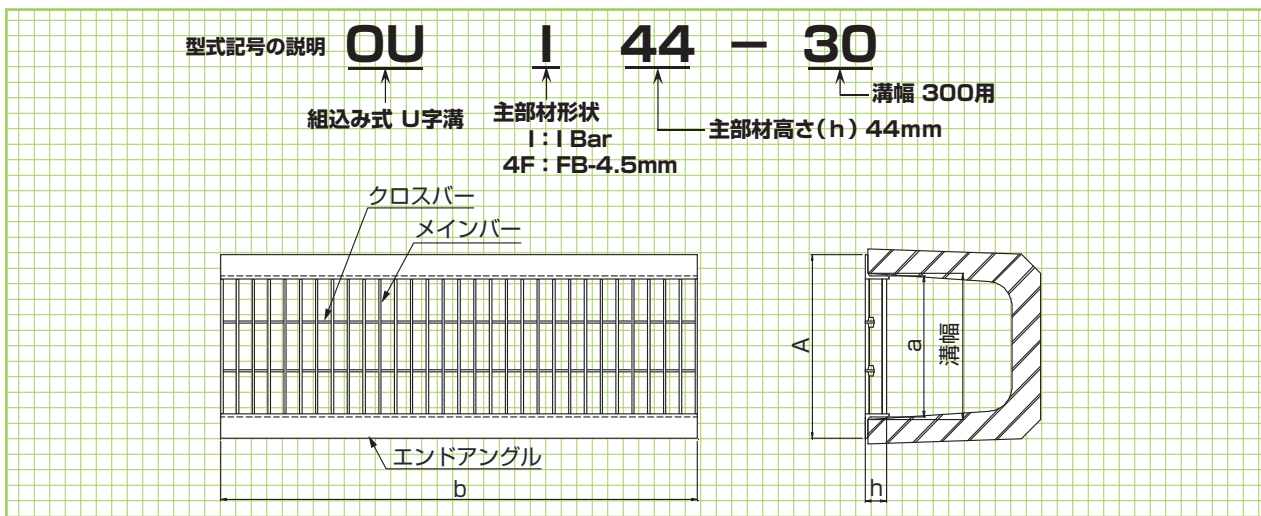

組込み式U字溝用・型式選定表

溝幅	荷重	適用車種	型式記号	グレーティングサイズ(mm)			A寸法	エンドアングルサイズ(mm)	重量(kg)
			OU	a	b	h			
90	T-14	大型トラック	4F 19 - 9	80	995	19	134	L-3×30×30	4.3
	T-6	中型トラック	4F 19 - 9	80	995	19	134	L-3×30×30	4.3
	T-2	乗用車	4F 19 - 9	80	995	19	134	L-3×30×30	4.3
100	T-14	大型トラック	4F 19 - 10	90	995	19	144	L-3×30×30	4.5
	T-6	中型トラック	4F 19 - 10	90	995	19	144	L-3×30×30	4.5
	T-2	乗用車	4F 19 - 10	90	995	19	144	L-3×30×30	4.5
120	T-14	大型トラック	I 25 - 12	110	995	25	180	L-5×40×40	8.9
	T-6	中型トラック	I 25 - 12	110	995	25	180	L-5×40×40	8.9
	T-2	乗用車	4F 19 - 12	110	995	19	164	L-3×30×30	5.6
150	T-14	大型トラック	I 25 - 15	140	995	25	210	L-5×40×40	9.6
	T-6	中型トラック	I 25 - 15	140	995	25	210	L-5×40×40	9.6
	T-2	乗用車	4F 19 - 15	140	995	19	194	L-3×30×30	6.2
180	T-14	大型トラック	I 32 - 18	170	995	32	240	L-5×40×40	11.4
	T-6	中型トラック	I 25 - 18	170	995	25	240	L-5×40×40	10.3
	T-2	乗用車	4F 19 - 18	170	995	19	224	L-3×30×30	6.9
200	T-14	大型トラック	I 32 - 20	190	995	32	260	L-5×40×40	12.0
	T-6	中型トラック	I 32 - 20	190	995	32	260	L-5×40×40	12.0
	T-2	乗用車	4F 19 - 20	190	995	19	244	L-3×30×30	7.3
240	T-14	大型トラック	I 38 - 24	230	995	38	300	L-5×40×40	14.4
	T-6	中型トラック	I 32 - 24	230	995	32	300	L-5×40×40	13.2
	T-2	乗用車	I 25 - 24	230	995	25	300	L-5×40×40	11.7
300	T-14	大型トラック	I 44 - 30	290	995	44	378	L-6×50×50	21.5
	T-6	中型トラック	I 38 - 30	290	995	38	360	L-5×40×40	17.2
	T-2	乗用車	I 25 - 30	290	995	25	360	L-5×40×40	13.8

※溝幅90及び100用はクロスバーが付きません。