

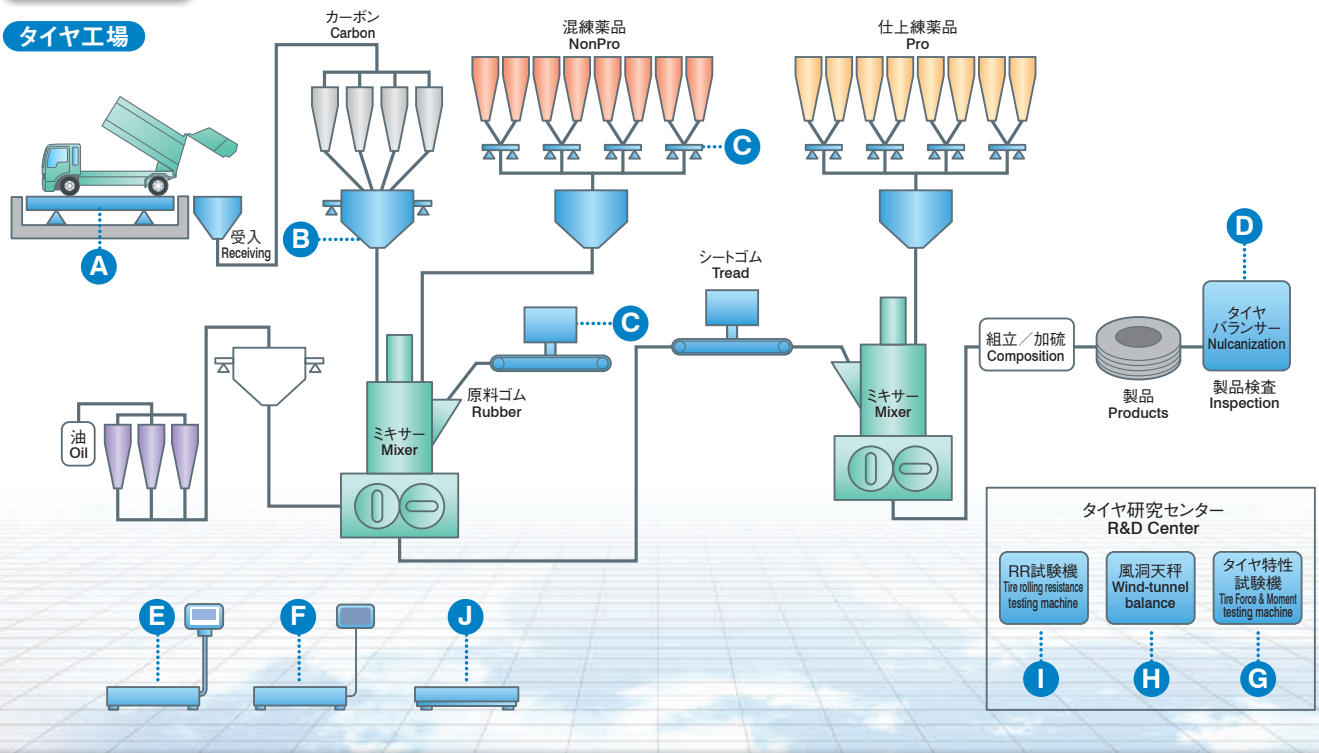

- | | | |
|---|--|--|
| A トラックスケール..... P08
Motor truck scale | E デジタル台はかり..... P10
Digital Platform Scale, DP-6701 Series | I 転がり抵抗試験機... P15
Tire rolling resistance testing machine |
| B ホッパースケール..... P13
Hopper scale (Equipment for mixing raw materials) | F デジタル台はかり..... P10
Digital Platform Scale, DP-5600 Series | J ピットレス台はかり... P09
Lever-combined load cell type floor scale |
| C 特殊台はかり..... P10
Special platform scale | G コーナリング試験機..... P15
Tire Force & Moment testing machine | |
| D タイヤバランサー..... P14
Dynamic tire balancer / Static tire balancer | H 風洞天秤..... P15
Wind-tunnel balance | |

タイヤ工場



- | | | |
|--|--|---|
| A トラックスケール..... P08
Motor truck scale | E データウェイΩプラス™シリーズ... P19
"Dataweigh Omega PLUS™" series | I ステンレス製薄型台はかり... P09
Low profile stainless-steel floor scale |
| B レベル計..... P11
Load cell with built-in check rod | F オートチェッカ..... P19
J-checker | J フレキシブルケースパッカー..... P19
FCP |
| C コンスタントフィードウェア... P12
Constant feed weigher (CFW) | G デジタル台はかり..... P10
Digital Platform Scale, DP-6701 Series | K 欠品チェッカー..... P19
I-checker |
| D Lフィーダー..... P17
L-feeder | H デジタル台はかり..... P10
Digital Platform Scale, DP-5600 Series | |

ポテトチップス工場

