

## 天井下地材 19 形 (SUS304)

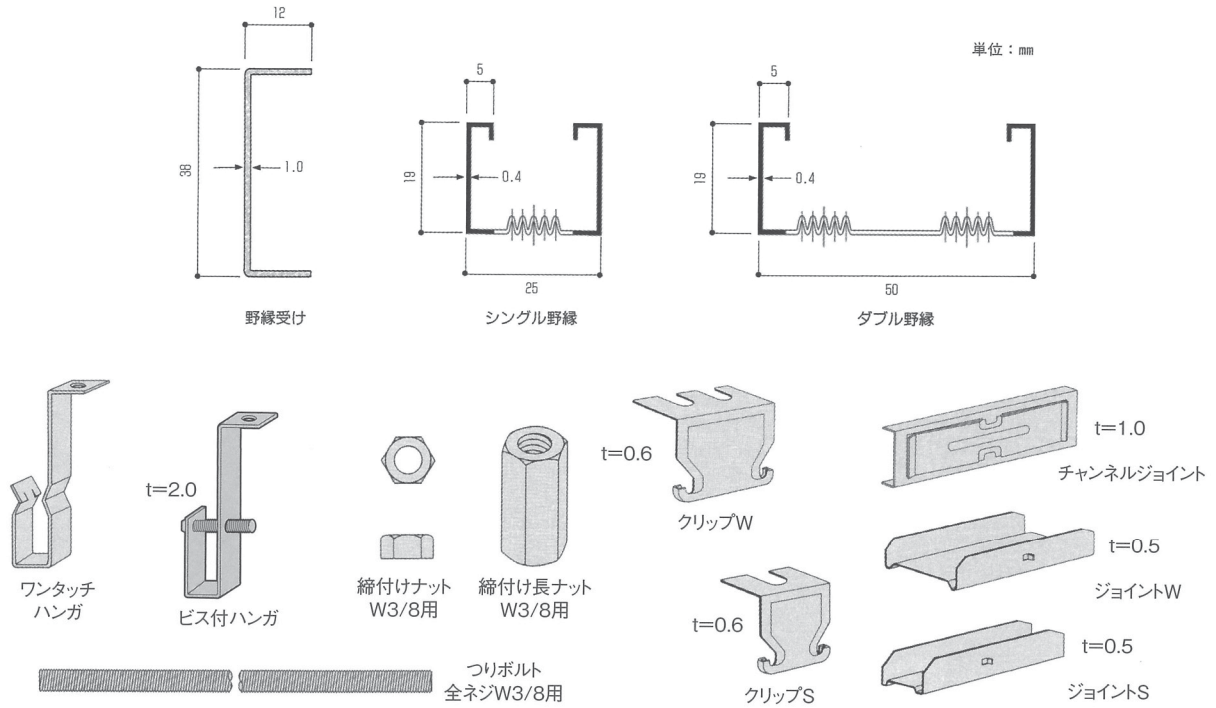

## 壁下地材 65 形 (他の形についても受注生産可能)

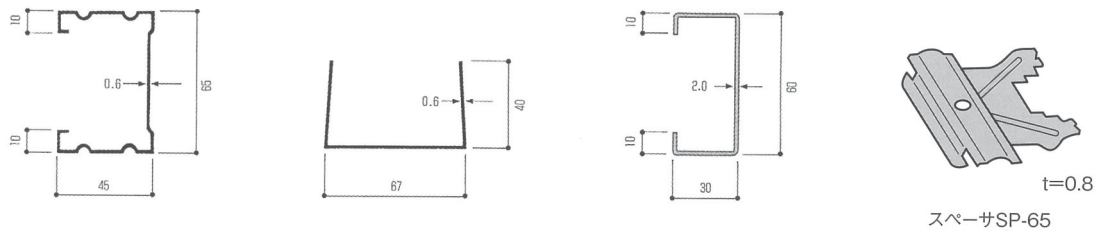

品名寸法 B × H × tm/m	単位重量 kg/m	断面積 cm <sup>2</sup>	重心 (cm)		断面二次モーメント (cm <sup>4</sup> )		断面係数 (cm <sup>3</sup> )		断面二次半径 (cm)	
			CX	CY	1X	1Y	ZX	ZY	ix	iY
野縁受け 38 × 12 × 1.0	0.452	0.600	B/2	0.27	1.12	0.07	0.64	0.08	1.42	0.35
シングル野縁 25 × 19 × 0.4	0.232	0.306	0.82	B/2	0.17	0.33	0.16	0.26	0.74	1.03
ダブル野縁 50 × 19 × 0.4	0.308	0.406	0.62	B/2	0.22	1.60	0.17	0.64	0.73	1.98
65 スタッド 65 × 45 × 0.6	0.837	1.088	B/2	1.79	8.01	3.33	2.47	1.23	2.71	1.75
65 ランナー 67 × 40 × 0.6	0.685	0.875	1.11	B/2	1.48	6.72	0.51	2.00	1.30	2.77
60 補強材 60 × 30 × 10 × 2.0	2.072	2.640	B/2	1.08	14.88	3.25	4.96	1.69	2.37	1.11

