

■主な仕様

商品名	リコー ユニファイド コミュニケーション システム P3000	リコー ユニファイド コミュニケーション システム P3000 [安心3年モデル]
品種コード	799200	799208
JANコード	4961311867040	4961311870200
映像符号化方式	H.264/SVC	
音声符号化方式	SPEEX wideband/ITU-T G.711/ ITU-T G.722	
通信	プロトコル	独自手順
	送信速度	500Kbps~2Mbps
電源	AC100V 50/60Hz	
消費電力	50W以下	
ウォームアップタイム(起動時間)	約30秒*1	
雑音	40dB以下	
インターフェース	USBポートA端子	動作検証済みの機器(マイク、スピーカー)接続可能*2*3
	USBポートB端子	画面共有をするPCとUSBケーブルで接続する
	有線LAN	10BASE-T, 100BASE-TX, 1000BASE-T
	無線LAN	IEEE802.11g, IEEE802.11b
	認証方式(無線LAN)	オープンシステム認証、共有キー認証、WPA-PSK、WPA2-PSK
	暗号化方式(無線LAN)	WEP: WEP128bit/64bit, TKIP: WPA-PSK/WPA2-PSK, AES: WPA-PSK/WPA2-PSK
映像出力解像度	XGA	1024×768ドット
	WXGA	1280×800ドット
映像出力端子	RGB(D-sub15Pin) x1, DVI-D x1*4	
電源端子	付属のACアダプタを接続する	
寸法	285mm(W) x 189mm(D) x 40mm(H) 突起部除く	
質量	1.6kg以下	
PC画面共有	対応するPC画面解像度	SVGA(800×600ドット)、XGA(1024×768ドット)、WXGA(1280×800ドットのみ)
	OS(32bit/日本語版)	Windows® XP Home Edition/Professional SP3 Windows Vista® Home Basic/Home Premium/Business/Enterprise/Ultimate SP2 Windows® 7 Home Premium/Professional/Enterprise/Ultimate SP1
	CPU	Pentium M 1.2GHz以上
	メモリ	512MB以上
	ハードディスク	プログラム領域 100MB以上
使用環境	使用時環境	温度: 10~32°C、湿度: 15~80%(非結露のこと)
	非使用時環境	温度: 0~43°C、湿度: 10~90%(非結露のこと)
関連規格	RoHS指令対応 VCCI classB対応	
本体同梱品	ACアダプタ/電源コード、USBケーブル、保証書(免責事項)、クイックガイド(簡単マニュアル)、キャリーバッグ、管理者の方へ、使用許諾契約書(Windows®認証)、個人情報取扱い月紙、はじめにお読みください	
保守サービス証書	—	保守サービス証書(2年)
本体保証期間	1年間無償保証	1年間無償保証(12年間保守付き)
標準価格*5	198,000円(消費税別)	223,000円(消費税別)

- *1 電源を入れてから利用可能な画面になるまで、DHCPの場合は約30秒(有線LAN、プロキシ無し、Ping応答が30ms以内の場合)、IPアドレス固定にした場合は約50秒程度になります。
- *2 動作検証機器については、販売担当者にご確認ください。
- *3 USBポートに外付けI/Oユニット(マイク、スピーカー)を接続した場合、その接続した外付けI/Oユニットが優先され、本体の内蔵I/Oユニットは無効になります。また、同様の外付けI/Oユニットを複数接続した場合、どちらか片方のみが有効になります。
- *4 映像出力端子は同時に使用できません。
- *5 別途サービス利用料が必要となります。詳しくは価格表をご参照ください。

■使用上の留意点

- 本商品を再利用するには、別途映像出力機器(ディスプレイ、プロジェクターなど)が必要になります。
- ご利用するには、インターネット接続が必要になります。端末と映像配信サーバーとの間に必要な帯域(上り/下り 最低500Kbps、推奨1Mbps以上)が必要です。●本商品は、24時間動作など長期連続運転で使用されることは意図していません。●故意、過失または不適切な使用、天災地変などの事由に起因する製品の故障は、保証・保守の対象となりませんので、ご注意ください。●屋外や風通、シャワー室など、水のかかる恐れのある場所には置かないでください。●本体の上には物を置かないでください。●本体を他の機器に積み重ねた上、本体の上には他の機器を載せないでください。●殺虫剤や揮発性の物をかけたりしないでください。また、ゴムやビニール製品などを長時間接触させないでください。黄色しったり塗装がはげるなどの原因となります。
- 厨房器具の近くなど、湿度の高い場所に置いて使用しないでください。故障や寿命を縮める原因となります。
- 油煙やタバコの煙にさらされる場所は避けてください。光学部品に汚れが付着して、寿命を短めたり、画面が暗くなったりする原因となります。●本体をテレビやラジオの近くで使用すると、画像や音声に悪い影響を与えることがあります。このような場合にはテレビやラジオから離してください。

■無線LAN 動作環境

- IEEE802.11b/g 準拠の無線LAN 対応アクセスポイントと、無線接続が可能です。無線LAN 環境によっては映像が揺れたり、遅延したりする可能性があります。

■PC 画面共有機能動作環境

- 対応OS: Windows® XP、Windows Vista®、Windows® 7 / ●CPU: Pentium M 1.2GHz 以上を推奨
- メモリー: 512MB 以上を推奨

■インターフェース端子

活用の場を拡大する豊富な入力端子を装備。様々な機器と接続することによって、ビジュアルコミュニケーションの可能性がさらに広がります。

(前面) ① USBポートA端子 ② USBポートB端子



(背面) ③ 有線LAN ④ DVI-D ⑤ R/GP



■寸法

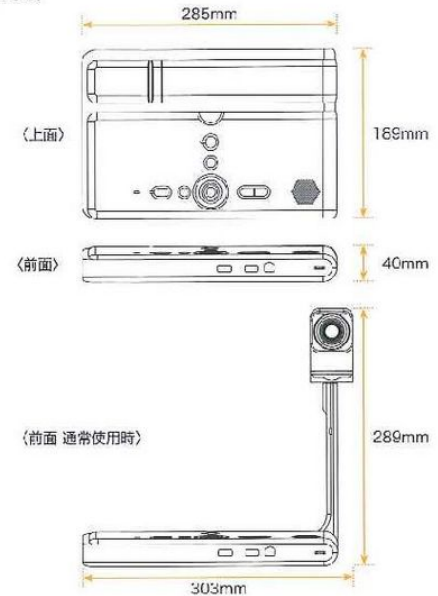

■機器管理設定

推奨環境: Internet Explorer 7.8(日本語版)* *最新の対応ブラウザはホームページ上でご確認ください。

■無線LAN の使用上の注意

- この機器の使用周波数は、2.4GHz 帯です。この周波数では、電子レンジ等の産業・科学・医療機器のほか、他の同種無線局、1.5mの製造ライン等で使用されている免許を要する移動体通信利用の構内無線局、免許を要しない特定小電力無線局、アマチュア無線局(以下「他の無線局」と略す)が運用されています。1. この機器を使用する前に、近くで「他の無線局」が運用されていないことを確認してください。2. 万一この機器と「他の無線局」との間に電波干渉が発生した場合は、速やかに使用場所を変えるか、または機器の使用を停止(電波の発生を停止)してください。3. その他、電波干渉の事例が発生した場合など何かお困りのことが起きた場合は、販売担当者にご相談ください。4. 無線の到達範囲は、周囲の電波環境、障害物、設置環境などに異なります。5. 無線LAN は、適切にセキュリティの設定をした上でご使用ください。

- このカタログの商品の色については、印刷の具合で若干異なる場合があります。●使用シーンの写真はイメージです。画面はハズミ合成です。●製品の外観・仕様などは、改良のため予告なく変更させていただく場合があります。●Windows XP、Windows Vista、Windows 7は、米国Microsoft Corporationの米国およびその他の国における登録商標または商標です。●Windowsの正式名称は、Microsoft Windows Operating Systemです。●会社名および製品名・ロゴマークは各社の商標または登録商標です。●詳しい性能・仕様・契約条件等については、販売担当者にご確認ください。

この印刷物に掲載の全商品の価格および料金には、消費税は含まれておりません。ご購入の際は消費税を別途申し受けますので、ご了承ください。

安全にお使いいただくために...

- ご使用前に「使用説明書」をよくお読みの上、正しくお使いください。●表示された正しい電源・電圧でお使いください。
- 水、湿気、湯気、ほこり、油煙等の多い場所での使用や設置はしないでください。

株式会社 リコー 東京都中央区銀座8-13-1リコービル 〒104-8222



■「ISO 14001」の認証を取得しています。

リコーグループは、国内・海外の生産拠点に加え、国内販売グループ会社で、環境マネジメントシステムの国際規格である、「ISO 14001」の認証を取得しています。

<http://www.ricoh.co.jp/ucs/>

リコー製品に関するお問い合わせは「お客様相談センター」で承っております。

お客様相談センター 050-3786-3999

- 受付時間: 平日(月~金)9時~12時、13時~17時(土日、祝祭日、弊社休業日を除く) *050ドビジネスダイヤルは、一部のIP電話を除き、通話料はご利用者負担となります。 *上記番号をご利用いただけない方は、03-4330-0368をご利用ください。 *音声ガイダンスに従い製品別の番号をプッシュボタンでお知らせください。トーン信号が出せない電話機でお掛けの場合は、そのまましばらくお待ちいただきますとオペレータに接続します。 *お問い合わせの内容は対応次第の確認と対応品質の向上のため、録音・記録をさせていただきます。 *受付時間を含み、記載のリービ内内容は予告なく変更になる場合があります。あらかじめご了承ください。 <http://www.ricoh.co.jp/SOUDAN/>
- リコーにご提供いただいたお客様の個人情報の取り扱い方針については、当社ホームページでご確認ください。

●お問い合わせ・ご利用は...