

Product

します。

弊社ホームページにも多くの別注品をご紹介します。ぜひ、ご覧ください。右側のQRコードから別注品ページに簡単にアクセスできます。

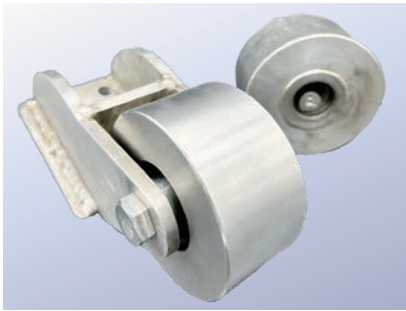

車輪の中に入っているベアリングが破損したため交換してほしい…というご依頼があり製作いたしました。枠はそのまま使用して車輪のみ製作しベアリングを2個入れて耐荷重も十分です。

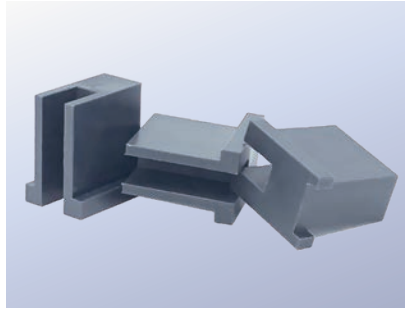

「戸車以外のもの、を別注品として製作いたしました。小ロットでしたので、樹脂のブロックをフライス盤にて加工し、お客様ご指定サイズの樹脂パーツの完成です。

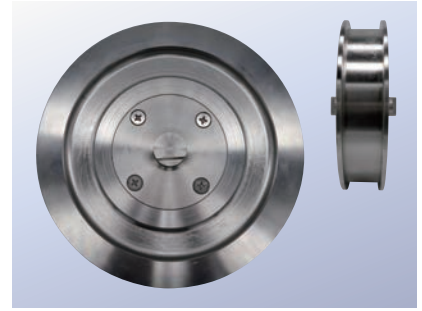

車輪の別注品製作です。車輪とシャフトは全てSUS316、車輪径Φ220mm、ベアリング#440Cの錆びにくい仕様になっております。

ORDER



この商品は、枠の制作、車輪の制作をおこない組み立てしました。1個からの制作も可能です。

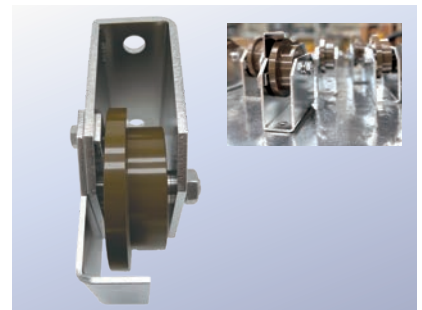

お客様から送っていただいた写真と寸法をそっくりそのまま再現しました。枠はSUS304、車輪は鉄S45Cを切削で直径118mmのトロ車型に加工しました。某大学の門扉に使用されます。

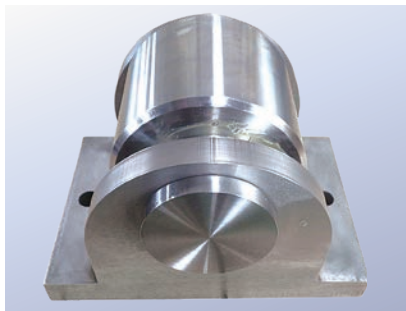

大型で重量感のある特殊な形をした戸車ですが、枠・車輪ともオーダーメイドにて一から製作いたしました

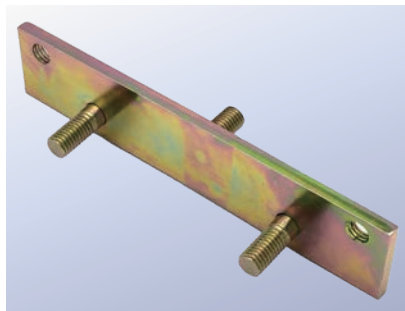

「吊り戸車」の吊り元の金具です。大型で重量のある扉の、吊り用の戸車に使用していましたが、扉を外す際に突起の内1本が折れてしまったとの事で、今回この金具部分を製作しました。

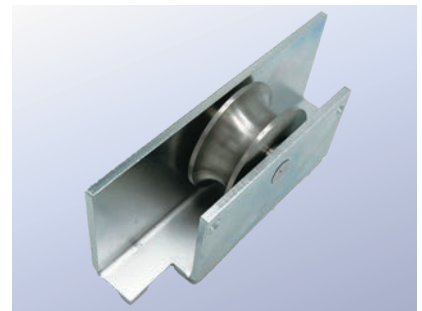

某自動ドア販売会社様から100個ご依頼いただき、はじめに試作品を8個製作しました。そしてその試作品に問題がないか確認いただいたから残りの92個を製作いたしました。