

Yotsuba Co., Ltd.

総合カタログ vol. 1

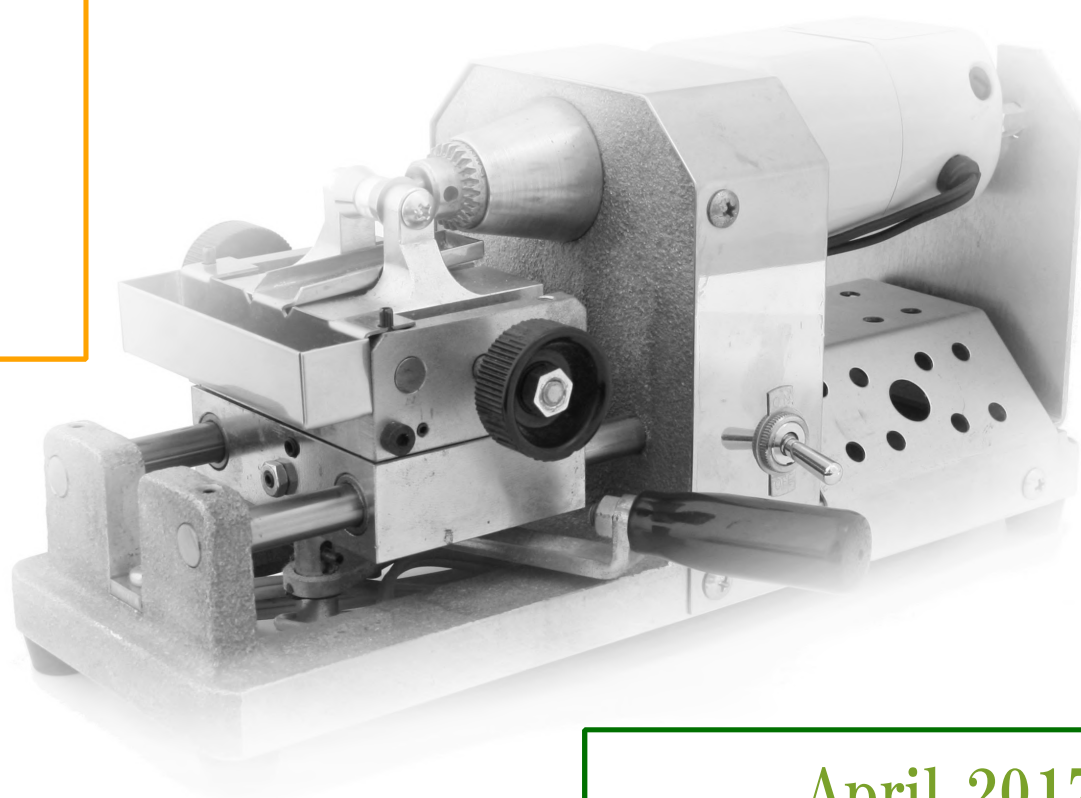

April 2017

インフォメーション

■ご注文について

ご注文は最終ページの注文書をコピーしてご記入頂き、ファックスか、メール・LINEに添付をお願い致します。

■商品発送について

商品代金3万円以上(税抜)ご注文の場合、送料をサービスさせていただきます。

(取寄せ商品につきましては、取寄せ際にメーカーから請求のある送料は別途ご請求させていただきます。)

代引手数料につきましては、商品代金に関わらず下記の通りご請求させていただきます。

代金引換金額	ヤマト代引手数料
1万円未満	300円(税別)
1万円以上～3万円未満	400円(税別)
3万円以上～10万円未満	600円(税別)
10万円以上～30万円まで	1,000円(税別)

*代金引換え取り引き時の領収証について、送り状伝票に付属の配送業者が発行する[領収証]が会計法規上正式な領収書となります。税務署では運送会社発行の領収書が正規領収書として認められますので紛失しないよう保管には十分ご注意ください。

*やむをえず弊社発行の領収書が必要な際は、注文時に予めお申し付け下さい。

領収書の発行は、発送時に一緒に発行すると二重発行となる為、お断りさせて頂いております。

よって、配送業者が発行する領収書と引き替えに再発行となりますので、配送業者発行の領収書を一旦弊社にご返送ください。あわせて返信用封筒を同封してお買い求め店へお送りください。

ご返送いただく際の送料はお客様にてご負担ください。(切手は必ず返信用封筒にのり付して下さい。)

代引金額領収書が弊社に到着次第、お客様へ領収書を送付させていただきます。

尚、配送業者が発行する領収書にて既に印紙税が納付されている為、領収金額が税別5万円を超えた場合、予め[領収書手数料]として商品発送時に御請求させていただきます。

*金融機関よりご入金確認後の出荷取り引きの場合、お振込み手数料は、お客様のご負担にてお願いしております。

*金融機関よりご入金確認後の出荷取り引き時の領収証について、金融機関より発行の[振込依頼書<ご利用明細票>]をもって領収書に代えさせていただきます。

*代金引換え・金融機関よりご入金の際の収入印紙は、収入印紙貼付の代わりとして[印紙税申告納付〇〇税務署承認済]が記載されております。

*弊社は納品書をインボイス(適格請求書)としております。

■記載内容について

掲載の価格は消費税抜きで記載しております。

商品価格は市場変動により予告なしに変更する場合がございます。

諸般事情により、予告なしに取り扱い中止になる場合がございます。

掲載商品は印刷物の為、現品と色目等が異なる場合がございます。

掲載商品は予告なしに品質改良や仕様変更等を行う場合がございます。

空枠商品は一部を除いてほぼ原寸大で表示しております。

商品コードに[★]マークがあるものはロット価格がございます。

商品コードに[♪]マークがあるものは取寄せ商品です。

商品コードに[☆]マークがあるものは受注生産商品です。

■材質の詳細について

K14WG ----- 14金ホワイトゴールドにロジウムメッキ仕上げをした商品です。

K18WG ----- 18金ホワイトゴールドにロジウムメッキ仕上げをした商品です。

K18 ----- 18金イエローゴールド

Pt900 ----- プラチナ900

SV ----- シルバーにロジウムメッキ仕上げをした商品です。

D ----- ダイヤモンド

CZ ----- キュービックジルコニア(模造ダイヤ)

Rメッキ ----- 真鍮(銅65% 亜鉛35%の合金)にロジウムメッキ加工した商品です。

Gメッキ ----- 真鍮(銅65% 亜鉛35%の合金)にゴールドメッキ加工した商品です。

DRメッキ ----- 真鍮(銅65% 亜鉛35%の合金)に代用ロジウムメッキ(銅+スズ=合金メッキ)加工した商品です。

洋白 ----- 銅50～70% 亜鉛10～30% ニッケル5～30%の合金にメッキ加工した商品です。

**チタン
ステンレス** ----- 金属アレルギーを起こしにくい商品です。

■不良交換について

万が一不良品等ございましたら商品納品後1週間以内にご連絡をいただき、納品書のご提示をお願い致します。不良返品交換の際に発生した送料は弊社で負担致します。

目次

イヤリング	3~ 4	宝石箱・オリジナルケース	56	
ピアス	5~ 8	ペーパーボックス・ポーチ	57	
クラスプ	C-move	9~11	サンプルケース	58
	Aone1・たまご	12	念珠ケース	59~60
	ベンリー・ベーシックタイプ	13	念珠房	61~62
	マグレボ・マグネット	14	ジュエリー用クロス・クリーナー	63~64
	エクラ	15	保証書・保証シール・値札	65
	マグピタ	16	ロット紐・連札	66
	クリップ	17	ワイヤー・ワイヤーパーツ	67~68
	クリップエンド・ハーツ・バックホール・タックマン	18	糸・針	69
ペンダント	19~22	工具	70	
チェーン	23~24	パールフィックスクリップ	71	
デザインネックレス	25	接着剤	72	
フロントネック	26	フルイ	73	
オメガ	27	計数器・秤	74	
チェーン付ペンダント	28	ルース用カード	75~76	
ブレス	29	選別・連組関連	77~78	
帯留め	30	ビニール袋	79~83	
ブローチ	31~38	穴開け機・パールチャック・ドリル	84~86	
メンズ	39	薬品	87	
タックピン	40~42	水洗研磨機	88	
リング	43~44	研磨関連	89~90	
パーツ	45~46	洗浄器	91	
カフス・タイドメ	43~44	リング関連ツール・ルーペ・ピンセット	92	
スワロフスキー・かんざし	48	標本額	93	
ケース	花柄シリーズ	49	※未掲載ページ ケース ブレアシリーズ	94
	グレーセームシリーズ	50	※未掲載ページ ケース ノエルシリーズ	95
	CSシリーズ	51	※未掲載ページ ケース 保証書対応ネックレス・花柄ポーチ	96
	アリーヌシリーズ	52	※未掲載ページ カットホールチェーン オメガ・フープピアス	97
	RSシリーズ	53	※未掲載ページ リング棒タイプ サンプルケース	98
	GRシリーズ	54	※未掲載ページ 宝石箱	99
	桐箱NEケース・寿ケース	55		

記載商品以外にも取り扱い商品が多数ございますので、お気軽にお問い合わせ下さい。

イヤリング



★ **K301**
K18
ネジハネ直結 (M)



★ **K101**
K18
スクリュー直結 (M)



K201
K18
クリップ直結 (M)



K306
K18
ネジハネ直結 (5mm皿)



K106
K18
スクリュー直結 (L)



K302
K18
ネジハネプラ (M)



K102
K18
スクリュープラ (M)



K202
K18
クリッププラ (M)



★ **W301**
K14WG
ネジハネ直結 (M)



★ **W101**
K14WG
スクリュー直結 (M)



W201
K14WG
クリップ直結 (M)



W306
K14WG
ネジハネ直結 (5mm皿)



W106
K14WG
スクリュー直結 (L)



W302
K14WG
ネジハネプラ (M)



W102
K14WG
スクリュープラ (M)



W202
K14WG
クリッププラ (M)



★ **W701**
K18WG
ネジハネ直結 (M)



W702
K18WG
ネジハネプラ (M)



★ **W501**
K18WG
スクリュー直結 (M)



W502
K18WG
スクリュープラ (M)



P301
Pt900
ネジハネ直結 (M)



P302
Pt900
ネジハネプラ (M)



P101
Pt900
スクリュー直結 (M)



P102
Pt900
スクリュープラ (M)



★ **S301**
SV
ネジハネ直結 (M)



★ **S301Z**
SV
ネジハネ直結 (M)



★ **S101**
SV
スクリュー直結 (M)



S201
SV
クリップ直結 (M)



WEZG1
SV
スクリュー・ネジハネ用シリコン



★ **S302**
SV
ネジハネプラ (M)



★ **S102**
SV
スクリュープラ (M)



S202
SV
クリッププラ (M)



WEZG2
クリップ用シリコン

デザインイヤリング (K18・K14WG)

画像にある真珠は撮影用の為付属はしていません。



K0269
K18 ネジバネ直結
8~9.5mm用



K0269
K14WG ネジバネ直結
8~9.5mm用



E99
K18 クリップ
7~10mm用



E99
K14WG クリップ
7~10mm用



E100
K18 スクリューブラ



E100
K14WG スクリューブラ



E4017
K18 ネジバネブラ
D:16pcs



E4017
K14WG ネジバネブラ
D:16pcs



E104
K18 クリップブラ
ホワイトパース:10pcs



E104
K14WG クリップブラ
ホワイトパース:10pcs



E4056
K18 スクリューブラ



E4056
K14WG スクリューブラ



E4020
K18 ネジバネブラ
D:2pcs



E4020
K14WG ネジバネブラ
D:2pcs



E103
K18 スクリューブラ



E103
K14WG スクリューブラ

SVデザインイヤリング



★ **T34**
ネジバネ直結
~5mm用
CZ×16



製造中止

T25
ネジバネ直結
~5mm用



製造中止

T26
ネジバネ直結
~5mm用



★ **T39**
ネジバネブラ
CZ×48



★ **T37**
ネジバネブラ
CZ×2



★ **T27**
ネジバネブラ



★ **T40**
ネジバネブラ
CZ×4



★ **T32**
ネジバネブラ
CZ×6



★ **T23**
ネジバネブラ



★ **A51**
スクリューブラ

ピアス

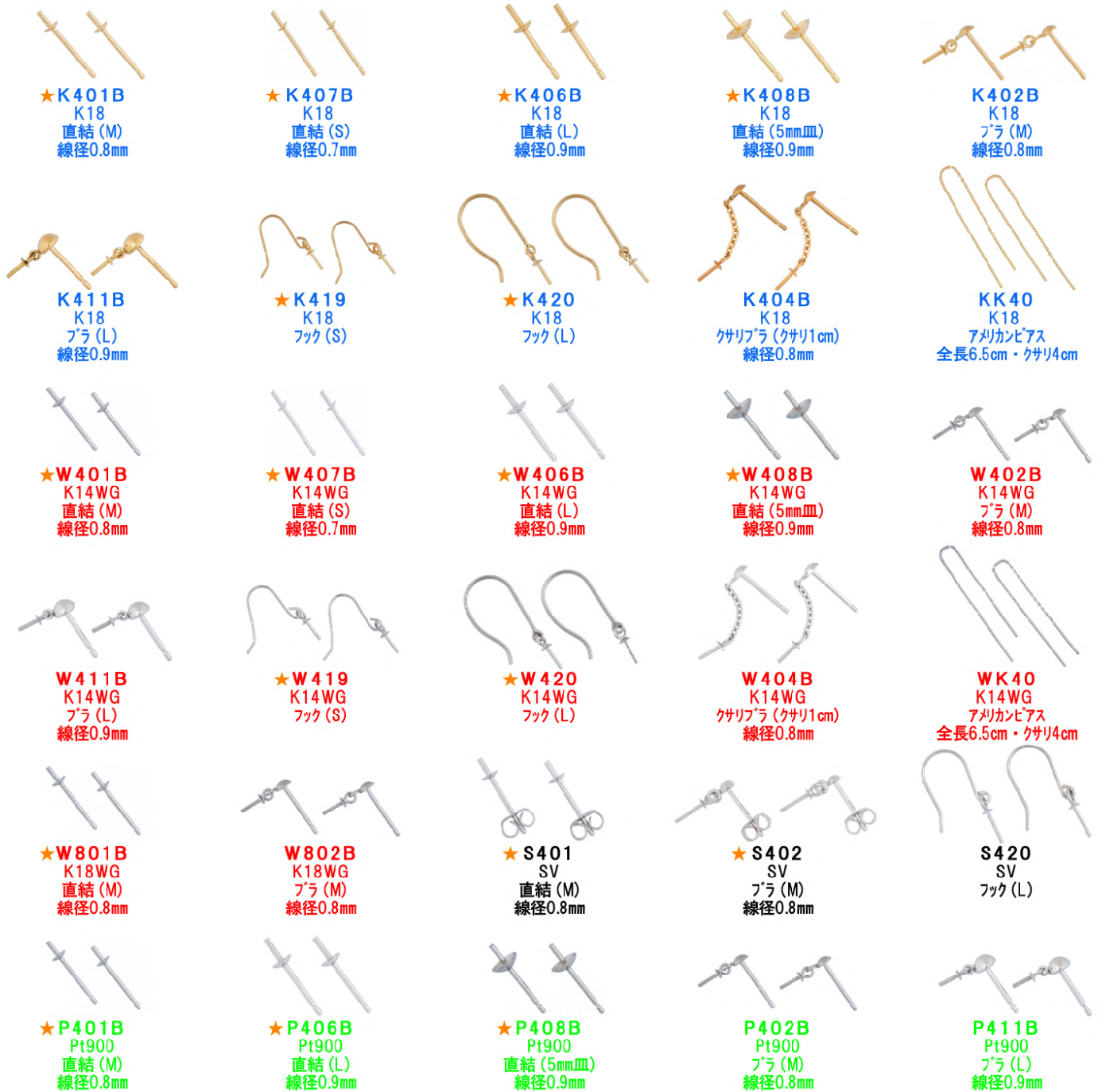

ピアス用キャッチ



デザインピアス (K18・K18WG・K14WG)

画像にある真珠は撮影用の為付属はしていません。



E4350
K18



E4350
K14WG



E4038
K18
プラ



E4038
K14WG
プラ



E3854
K18
プラ



E3854
K14WG
プラ



E3940
K18
プラ



E3940
K14WG
プラ



E3693
K18
プラ



E3693
K14WG
プラ



E4336
K18
プラ



E4336
K14WG
プラ



R3129
K18
プラ



R3129
K18WG
プラ



E3865
K18
プラ



E3865
K14WG
プラ



E4012
K18
白蝶貝・ブルートパース
フック



E4012
K14WG
白蝶貝・ピンクトルマリン
フック



E3905
K18
フック
~6mm用



E3905
K14WG
フック
~6mm用



E3989
K18
フック
~6mm用



E3989
K14WG
フック
~6mm用



E4292
K18
フック



E4292
K14WG
フック



E3926
K18
プラ



E3926
K14WG
プラ



E3918
K18
プラ



E3918
K14WG
プラ



E3916
K18
プラ



E3916
K14WG
プラ



R7191
K18
~6.5mm用



R7191
K14WG
~6.5mm用



E3930
K18
フック
~7mm用



E3930
K14WG
フック
~7mm用



製造中止

E4075
K18
フック



製造中止

E4075
K14WG
フック

デザインピアス (K18・K18WG・K14WG)

画像にある真珠は撮影用の為付属はしていません。

製造中止



43-1
K18
フック
D:2pcs

製造中止



43-1
K14WG
フック
D:2pcs



R3089
K18
フック
~6mm用



R3089
K18WG
フック
~6mm用



製造中止

R6002
K18
フック・~4mm用
ホワイトパール×2



製造中止

R6002
K18WG
フック・~4mm用
ホワイトパール×2



E4062
K18
フック



E4062
K14WG
フック



E4064
K18
フック



E4064
K14WG
フック



K2706
K18
フック



K2706
K14WG
フック



R3131
K18
フック



R3131
K18WG
フック



製造中止

E3948
K18
フック



製造中止

E3948
K14WG
フック



E3931
K18
フック



E3931
K14WG
フック



製造中止

E4036
K18
フック



製造中止

E4036
K14WG
フック



E4074
K18
フック



E4074
K14WG
フック



K0386
K18
フック



K0386
K14WG
フック



E3421
K18
フック
~8mm用



E3421
K14WG
フック
~8mm用



E3832
K18
フック
~9mm用



E3832
K14WG
フック
~9mm用

SVデザインピアス

画像にある真珠は撮影用の為付属はしていません。



★ T31
CZ×16
~5mm用



★ T65
CZ×32
~6mm用



★ T62
白蝶貝
~7mm用



製造中止

T61
白蝶貝
~7.5mm用



★ T13
CZ×18



★ T32
CZ×10



★ T66
CZ×8



製造中止

★ T57
CZ×2



★ T34
CZ×8



★ T64
CZ×14



★ T33
CZ×30



製造中止

★ T63
CZ×14



★ T12
CZ×6



★ T54
CZ×8



★ T40
CZ×6



製造中止

T20



★ T9
CZ×14



★ T08



製造中止

T37
CZ×4



製造中止

S131001
スピネル×12



★ T28
アメリカンピアス



製造中止

BP954
ガーネット・ペリドット

クラスプ C-move (K18・K14WG・チタン)



E204
K18
7~9mm用



E218
K18
7~9mm用



T704
K18
7.5~10mm用



E204
K14WG
7~9mm用



E218
K14WG
7~9mm用



T704
K14WG
7.5~10mm用



E204
チタン
7~9mm用



E218
チタン
7~9mm用

クラスプ テックDS (K18/ステンレス・K14WG/ステンレス)

両面デザインなのに軽く、価格も売れ筋商品(C-moveエコタイプ)より **約4割** お値打ちです。



DS803
K18/ステンレス
6~8mm用

*2021年1月に追加しました。



DS603
K18/ステンレス
8.5~12mm用



DS605
K18/ステンレス
8.5~12mm用



DS607
K18/ステンレス
8.5~12mm用



DS803
K14WG/ステンレス
6~8mm用

*2021年1月に追加しました。



DS603
K14WG/ステンレス
8.5~12mm用



DS605
K14WG/ステンレス
8.5~12mm用



DS607
K14WG/ステンレス
8.5~12mm用

見えないところも美しく



マーメイドラインプラグ
流線型のマーメイドライン
は日米中歐で意匠登録済

プレス製造により
軽量化を実現

DS(デュアル・ストラクチャー)構造

K18 or K14WGボディの下にステンレス
フレームを内蔵することで強度UPを実現。

K18 プラグ

ステンレス
刻印

裏表のない
両面デザイン

刻印

※図はイメージです。



美観と安全性を高めた
セフティシールド

SVクラスプ C-move エコタイプ



SVクラスプ C-move



SVクラスプ C-move



★ **D103HA**
ハーフラシ
7~9.5mm用



★ **D104Z**
CZ×7
7~9.5mm用



★ **T704**
7.5~10mm用



★ **K601**
8~10mm用



★ **K602**
8~10mm用



★ **K603**
8~10mm用



★ **D301**
10~12mm用



★ **D303**
10~12mm用

SVクラスプ C-move (2連)



★ **M7371G-2**
6~7mm用



★ **M7377G-2**
6~7mm用



★ **M6262-2**
4.5~5.5mm用



★ **M6263-2**
4.5~5.5mm用



★ **M7371-2**
6~7mm用



★ **M7377-2**
6~7mm用



★ **M632-2**
7~8mm用



★ **M634-2**
7~8mm用



★ **M637-2**
7~8mm用



★ **M331-2**
8~9mm用



★ **M335-2**
8~9mm用

SVクラスプ C-move (3連)



★ **M7373-3**
3~4mm用



★ **M7374-3**
3~4mm用



★ **M7377-3**
3~4mm用



★ **M637-3**
3.5~4.5mm用



★ **M639-3**
3.5~4.5mm用



★ **M331-3**
5~7mm用



★ **M335-3**
5~7mm用



★ **M336-3**
5~7mm用



★ **M337-3**
5~7mm用

K18WG 両面クラスプ Aone1



A121
K18WG
5~6.5mm用



A123
K18WG
5~6.5mm用



A109
K18WG
7~9mm用



A118
K18WG
7~9mm用



A129D
K18WG
D:12pcs 0.08ct
7~9mm用

SV 両面クラスプ Aone1



A121
SV
5~6.5mm用



A123
SV
5~6.5mm用



A109
SV
7~9mm用



A118
SV
7~9mm用



A26
SV
9.5~10mm用



A28
SV
9.5~10mm用

※条件付きで取寄せは可能です。

価格改定に伴い、他メーカー商品との競合の中で従来通りの販売が厳しいと判断いたしました。よって、カタログ掲載品ではございますが在庫品をもってレギュラー商品から除外いたします。誠に勝手ではございますが、ご了承の程お願い申し上げます。
2020年1月1日より受注発注にてご注文を承ります。 ※1型10個単位より取寄せが可能となります。
以降は取寄せに伴い納期に時間が掛かる事が予測されますので、予めご了承下さい。

SV 両面クラスプ たまご

▼アーモンド型



★ TML7002
10~15mm用



★ TML7003
10~15mm用



★ TML7004
10~15mm用

▼ボール型



★ EBM231
7.5~10mm用



★ EBM232
7.5~10mm用



★ EBM234
7.5~10mm用

▼マーブル型



★ EMS401
6.5~7.5mm用



★ EMS403
6.5~7.5mm用



★ EMS405
6.5~7.5mm用



★ EMS432
7.5~9.5mm用



★ EMS433
7.5~9.5mm用



★ TMM3107
7.5~9.5mm用

SVクラスプ ベンリー

一般的なネックレスの留め具に使われている引輪に比べ、さらに簡単に装着できる留め具です。



B501
4~5mm用



B502
5~6mm用

SVクラスプ ベーシックタイプ



★ P8-13G
4.5~5.5mm用



★ P930BG
6~6.5mm用



★ P10-1G
6~6.5mm用



★ P780BG
7~7.5mm用



★ P784G
7~7.5mm用



★ P791G
7~7.5mm用



★ P792G
7~7.5mm用



★ P780G
芯立
7~7.5mm用



★ P8-13
4.5~5.5mm用



★ P930B
6~6.5mm用



★ P10-1
6~6.5mm用



★ P780B
7~7.5mm用



★ P784
7~7.5mm用



★ P791
7~7.5mm用



★ P792
7~7.5mm用



★ P780
芯立
7~7.5mm用

SVクラスプ ベーシックタイプ (2連)



★ P780B-2
5~5.5mm用



★ P792-2
5~5.5mm用

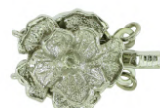

★ P780-2
芯立
5~5.5mm用

SVクラスプ ベーシックタイプ (3連)



★ P780B-3
3~4mm用



★ P792-3
3~4mm用



★ P780-3
芯立
3~4mm用

SVマグネットクラスプ マグレボ



★A666
網目



★A667
和紙



★A668
鍍目

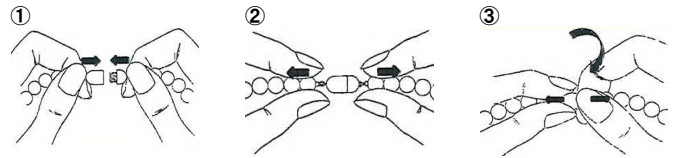

- ①強力ネオジム磁石により近づけるだけで簡単に接合します。
- ②特殊な構造により自動的にロックします。
- ③本体を持って軽く引っ張りながら回すとロックが解除し外れます。

SVマグネットクラスプ ピコマグ



★SA01G
7~8mm用



★SA02G
7~8mm用



★SA04G
7~8mm用



★SB01G
7~8mm用



★SB02G
7~8mm用



★SB03G
7~8mm用



★SB06G
7~8mm用



★KA01G
10mm用



★SA01
7~8mm用



★SA02
7~8mm用



★SA04
7~8mm用



★SB01
7~8mm用



★SB02
7~8mm用



★SB03
7~8mm用



★SB06
7~8mm用



★KA01
10mm用

SVマグネットクラスプ 筒タッチ

※製造元の廃業に伴い
在庫が無くなり次第に廃盤です。



★A612G
7~7.5mm用



★A613G
7~7.5mm用



★A614G
7~7.5mm用



★A615G
7~7.5mm用



★A612
7~7.5mm用



★A613
7~7.5mm用



★A614
7~7.5mm用



★A615
7~7.5mm用

メッキマグネットクラスプ



★MP08G



★MP08AG
7ラシ



★MP711G



★MP711AG
7ラシ



★MP08



★MP08A
7ラシ



★MP711



★MP711A
7ラシ

マグネットクラスプ使用例



◆磁気の影響を受けやすい物との併用には十分ご注意ください。

SVイージークラスプ エクラ



★ 574
エクラ (本体)



★ 574P
エクラ (デザインパーツ)



★ 574A
エクラ (エンドパーツ)



★ 574B
エクラ (エンドパーツ)



★ 575
エクラ (本体)



★ 575P
エクラ (デザインパーツ)



★ 575A
エクラ (エンドパーツ)



★ 575B
エクラ (エンドパーツ)



★ 585
エクラ (本体)



★ 585P
エクラ (デザインパーツ)



★ 585A
エクラ (エンドパーツ)



★ 585B
エクラ (エンドパーツ)



★ 601
エクラII (本体)
8~9mm用



★ 602
エクラII (デザインパーツ)
6~7mm用



★ 601P
エクラII (デザインパーツ)



★ 601A
エクラII (エンドパーツ)



★ 601B
エクラII (エンドパーツ)



★ 628
エクラIII (本体)
7~9mm用



★ 632
エクラIII (本体)
6~7mm用



★ 575P
エクラ (デザインパーツ)



★ 575A
エクラ (エンドパーツ)



★ 575B
エクラ (エンドパーツ)



★ 629
エクラIII (本体)
7~9mm用



★ 633
エクラIII (本体)
6~7mm用



★ 585P
エクラ (デザインパーツ)



★ 585A
エクラ (エンドパーツ)



★ 585B
エクラ (エンドパーツ)

— エクラ ご使用方法 —



『エクラ(本体)』を 開閉して
①『デザインパーツ』に掛けると
Y字ネックレスとして。
②『エンドパーツ』に掛けると
従来のネックレスとして。
目的に応じイージーにご使用頂けます。

『エクラII・III』は真珠等の珠に直接
掛けることも可能です。

SVマグピタ

(実用新案登録第3132896号)



★0001
4~9mm用



★0002
4~9mm用



★0004
CZ×3
4~9mm用



★0019
4~9mm用



★0064B
黒蝶貝
4~9mm用



★0064W
白蝶貝
4~9mm用



★0054AB
黒蝶貝
4~9mm用



★0054AP
パープル ホケット
4~9mm用



★0054AW
白蝶貝
4~9mm用



★0056AB
黒蝶貝
4~9mm用



★0056AP
パープル ホケット
4~9mm用



★0056AW
白蝶貝
4~9mm用



★0050AP
パープル ホケット
4~9mm用



★0050AW
白蝶貝
4~9mm用



★0060AP
パープル ホケット
4~9mm用



★0060AW
白蝶貝
4~9mm用



★0041B
黒蝶貝
4~9mm用



★0041P
パープル ホケット
4~9mm用



★0041W
白蝶貝
4~9mm用



◆磁気の影響を受けやすい物との併用には十分ご注意ください。

SVマグピタ用エンドパーツ



★1310
0001用



★1321
0002用



★1311
0004用



★1351
0019用



★1381
0050AP・AW用



★1402B
黒蝶貝



★1402P
パープル ホケット



★1402W
白蝶貝



★1420B
黒蝶貝



★1420P
パープル ホケット



★1420W
白蝶貝



★1422B
黒蝶貝



★1422P
パープル ホケット



★1422W
白蝶貝



★1421B
黒蝶貝



★1421W
白蝶貝

SVクリップ



★ **CC516ZB**
黒蝶貝
CZ×32
7～7.5mm用



★ **CC516ZP**
パープルホケット
CZ×32
7～7.5mm用



★ **CC516ZW**
白蝶貝
CZ×32
7～7.5mm用



★ **CC557ZB**
黒蝶貝
CZ×8
6～6.5mm用



★ **CC557ZP**
パープルホケット
CZ×8
6～6.5mm用



★ **CC557ZW**
白蝶貝
CZ×8
6～6.5mm用



★ **CC553ZB**
黒蝶貝
CZ×2
7～7.5mm用



★ **CC553ZP**
パープルホケット
CZ×2
7～7.5mm用



★ **CC553ZW**
白蝶貝
CZ×2
7～7.5mm用



★ **CC560ZB**
黒蝶貝
CZ×3
8～8.5mm用



★ **CC560ZP**
パープルホケット
CZ×3
8～8.5mm用



★ **CC560ZW**
白蝶貝
CZ×3
8～8.5mm用



★ **CC515ZB**
黒蝶貝
CZ×24
7～7.5mm用



★ **CC515ZP**
パープルホケット
CZ×24
7～7.5mm用



★ **CC515ZW**
白蝶貝
CZ×24
7～7.5mm用



★ **CC523ZB**
黒蝶貝
CZ×2
6.5～10mm用



★ **CC523ZW**
白蝶貝
CZ×2
6.5～10mm用



★ **CC554B**
黒蝶貝
6～6.5mm用



★ **CC554W**
白蝶貝
6～6.5mm用



★ **CC524Z**
CZ×2
5.5～9mm用



★ **CC525Z**
CZ×13
6.5～10mm用



★ **CC1G**
鏡面仕上
5～7mm用



★ **CC1SDG**
スターダスト
5～7mm用



★ **CC1HSG**
リバーシブル
5～7mm用



★ **CC1**
鏡面仕上
5～7mm用



★ **CC1SD**
スターダスト
5～7mm用



★ **CC1HS**
リバーシブル
5～7mm用



★ **CCD3303**
3～5mm用



★ **CCD3307**
3～5mm用



★ **CCD3311**
3～5mm用



★ **CCD3312Z**
CZ×1
3～5mm用



★ **CCD3402**
4～7mm用

SVクリップ用エンドパーツ

- 

★553B
黒蝶貝
CC553ZB用
- ※メーカーが製造休止中。



★553P
パープル ホケット
CC553ZP用
- 

★553W
白蝶貝
CC553ZW用
- 

★554B
黒蝶貝
CC554B用
- 

★554W
白蝶貝
CC554W用
- 

★515Z
CZ×12
CC515ZB・P・W用
- 

★551HA
CC560ZB・P・W用
- 

★557
CC557ZW・P・B用
- 

★516Z
CZ×2
CC516ZB・P・W用
- 

★523HA
CC523ZB・W用
- 

★524HA
CC524Z用
- 

★525HA
CC525Z用
- 

★52
CCD3307用
- 

★58
CCD3312Z用
- 

★62
CCD3402用
- 

★63
CCD3303用
- 

★66
CCD3311用
- 

★2G
鏡面仕上
- 

★2SDG
スターダスト
- 

★2
鏡面仕上
- 

★2SD
スターダスト

SVパックボール

- 

★5560G
5.5~6mm用
- 

★5560
5.5~6mm用
- 

★6065G
6~6.5mm用
- 

★6065
6~6.5mm用
- 

★6570G
6.5~7mm用
- 

★6570
6.5~7mm用
- 

★7075G
7~7.5mm用
- 

★7075
7~7.5mm用
- 

★7580G
7.5~8mm用
- 

★7580
7.5~8mm用
- 

★8085G
8~8.5mm用
- 

★8085
8~8.5mm用
- 

★8590G
8.5~9mm用
- 

★8590
8.5~9mm用
- 

★9095G
9~9.5mm用
- 

★9095
9~9.5mm用

SVダックマン

- 

0006
6mm用
- 

0007
7mm用
- 

0008
8mm用



クリッカー (K14WG・K18WG・K18)

画像にある真珠は撮影用の為付属はしていません。



HP1345
K18
ネックレス：7mmまで



HP1345
K14WG
ネックレス：7mmまで



HP1680
K18
ネックレス：8mmまで



HP1680
K14WG
ネックレス：8mmまで



E4212
K18
D:4pcs
ネックレス：8mmまで



E4212
K18WG
D:4pcs
ネックレス：8mmまで



E4213
K18
D:4pcs
ネックレス：8mmまで



E4213
K18WG
D:4pcs
ネックレス：8mmまで



E4214
K18
D:7pcs
ネックレス：12mmまで



E4214
K18WG
D:7pcs
ネックレス：12mmまで



E3901
K18
D:11pcs
ネックレス：10mmまで
(ツキサシ脱着式)



E3901
K14WG
D:11pcs
ネックレス：10mmまで
(ツキサシ脱着式)

SVクリッカー



SY02G
SV
ネックレス：10mmまで



SY02
SV
ネックレス：10mmまで



NPP2023G
SV
ネックレス：10mmまで



NPP2023
SV
ネックレス：10mmまで



NPP1003
SV
ネックレス：7mmまで



SY03
SV
ネックレス：8mmまで



AP1050T
SV
ネックレス：9mmまで



AP1050
SV
ネックレス：9mmまで
ツキサシ無



AP1426T
SV
ネックレス：10mmまで



AP1426
SV
ネックレス：10mmまで
ツキサシ無



1463
SV
ネックレス：10mmまで

































































1469
SV
ネックレス：11mmまで



1470
SV
ネックレス：11mmまで

ペンダント (K18 - K14WG - K18WG - Pt900)

画像にある真珠は撮影用の為付属はしていません。

 H502 K18	 H502 K14WG ※Pt900	 H503 K18 7mm~用	 H503 K14WG 7mm~用	 K504 K18	 K504 K18WG	 OP43-1 K18 D:1pc	 OP43-1 K18WG D:1pc	 OP43-2 K18 D:1pc	 OP43-2 K18WG D:1pc
 N501 K18	 N501 K14WG	 SPE52 K18 D:3pcs 6~12mm用	 SPE52 K14WG D:3pcs 6~12mm用	製造中止		 SPE74 K18 D:8pcs 8~12mm用	 SPE74 K14WG D:8pcs 8~12mm用	 SPE9517 K18 D:10pcs 8~10mm用	 SPE9516 K18WG D:10pcs 8~10mm用
 SPE55 K18 D:3pcs	 SPE55 K18WG D:3pcs	 E3945 K18 D:4pcs	 E3945 K18WG D:4pcs	 E4104 K18 D:3pcs	 E4104 K18WG D:3pcs	 E3911 K18 D:5pcs	 E3911 K18WG D:5pcs	 E3883 K18 D:11pcs	 E3883 K18WG D:11pcs
 E3913 K18 D:3pcs	 E3913 K18WG D:3pcs	 SPE85 K18 D:1pc	 SPE85 K18WG D:1pc	 SPE86 K18 D:1pc	 SPE86 K18WG D:1pc	 E3721 K18 D:1pc	 E3721 K18WG D:1pc	 H0279 K18	 H0279 K18WG
 E3799 K18 D:4pcs	 E3799 K18WG D:4pcs	 E4090 K18 D:1pc	 E4090 K18WG D:1pc	製造中止		 E2635 K18 D:1pc	 E2635 K18WG D:1pc	 E4363 K18 D:2pcs	 E4363 K18WG D:2pcs
製造中止		製造中止		製造中止		製造中止		 KSE9502 K18 D:5pcs 9~12mm用	 KSE9502 K18WG D:5pcs 9~12mm用
 H0108 K18 D:1pc	 H0108 K18WG D:1pc	 F66230 K18 D:8pcs	 F66230 K18WG D:8pcs	 F66231 K18 D:9pcs	 F66231 K18WG D:9pcs	 KSE623 K18 D:3pcs 7~12mm用	 KSE623 K18WG D:3pcs 7~12mm用	 KSE9502 K18 D:5pcs 9~12mm用	 KSE9502 K18WG D:5pcs 9~12mm用
 PN1153 K18 (チェーン付) カットアスキ 40cm		 PN1153 K18WG (チェーン付) カットアスキ 40cm		 PN1221 K18 (チェーン付) D:7pcs カットアスキ 全長:41cm		 PN1221 K18WG (チェーン付) D:7pcs カットアスキ 全長:41cm			

SVペンダント

画像にある真珠は撮影用の為付属はしていません。

- | | | | | | |
|--|---|--|---|---|---|
| 
★ SY501R | 
★ SY501G | 
★ ST220
8~11mm用 | 
★ ST752
CZ×10 | 
★ ST746
CZ×4 | 
★ ST434
CZ×1 |
| 
★ SY259
11~16mm用 | 
★ SY268
9~13mm用 | 
★ ST586-2
CZ×10 | 
★ ST630
CZ×8
製造中止 | 
★ ST207
※在庫品限りで廃盤 | 
★ ST251 |
| 
★ SY260 | 
★ SY237 | 
★ ST437
CZ×3 | 
★ SY265
10~12mm用 | 
★ SY254
10~12mm用 | 
★ ST139
11~13mm用 |
| 
★ ST250
CZ×3 | 
★ ST725
CZ×8 | 
★ ST755
CZ×5 | 
★ ST447
CZ×5 | 
★ ST703
CZ×16 | 
★ SA1405
※在庫品限りで廃盤 |
| 
★ ST775
CZ×7 | 
★ ST607
CZ×14
5~7mm用
※在庫品限りで廃盤 | 
★ ST609
CZ×10
5~8mm用 | 
★ ST729
CZ×26
※在庫品限りで廃盤 | 
★ ST718
CZ×9 | 
★ ST468
CZ×4 |
| 
★ ST514
CZ×2 | 
★ ST691
CZ×5
※在庫品限りで廃盤 | 
★ ST704
CZ×6 | 
★ ST428
CZ×10 | 
★ ST177-2
CZ×2
※在庫品限りで廃盤 | |
| 
製造中止
PP2816
ガーネット・アマースト
ヘリット
9~10mm用 | 
製造中止
PP2730
ガーネット・アマースト
ヘリット
11~12mm用 | 
製造中止
PP1518
カールトルマリン
13~14mm用 | 
製造中止
PP2312
ガーネット・アマースト
ヘリット・シリン
11~12mm用 | | |

SVペンダント

画像にある真珠は撮影用の為付属はしていません。



SY146
6~7mm用



ST11
3~6mm用



ST75
6~9mm用



ST770
9~12mm用



ST745
CZ×39
7~10mm用



ST757
CZ×64
9~12mm用



製造中止

ST698
CZ×27
10~12mm用



ST728
CZ×47
11~13mm用



ST695
CZ×39
8~10mm用



ST748
CZ×50
10~12mm用
※在庫品限りで廃盤



SY266
9~13mm用

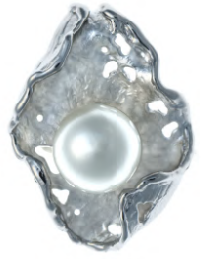

SY267
9~15mm用



ST481
8~10mm用



ST622
9~12mm用



ST533
9~12mm用



SY258
9~13mm用



製造中止

ST430
CZ×22
5~7mm用



SY234
11~14mm用



SY155
8~11mm用



ST780
7~8.5mm用



SY270
8~10mm用



ST166
10~14mm用



SY249
13~14mm用



SY253
12~15mm用



ST236
10~13mm用



製造中止

PN323
芯11
5~7mm用



製造中止

PN244
芯2
7~10mm用



製造中止

PN388
CZ×6



ST744
CZ×2



ST762
CZ×44
※在庫品限りで廃盤

チェーン (K18・K18WG)

◆ハネシャン(ピンスライド)



● K18
45cm



● K18WG
45cm

◆ハネシャン(スライド)



● K18
45cm



● K18WG
45cm

◆アスキ ソロハンミラーホール(スライド)



● K18
45cm



● K18WG
45cm

◆キハイ



● K18
40cm



● K18WG
40cm

◆ツブシアスキ



● K18
40cm



● K18WG
40cm

◆カットアスキ



● K18
40cm



● K18WG
40cm

◆カットホール



● K18
40cm



● K18WG
40cm

◆スクルー



● K18
40cm



● K18WG
40cm

◆ハネシャン



● K18
40cm



● K18WG
40cm

SVチェーン

◆キハイ

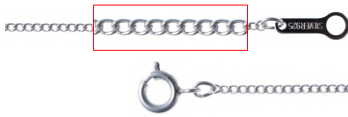

★ NK 40
40cm
★ NK 45
45cm



★ NK 40G
40cm

◆アスキ



★ NA 40
40cm
★ NA 45
45cm
★ NA 60
60cm



★ NA 40G
40cm

◆ヘネシャン



★ NV 40
40cm
★ NV 50
50cm



★ ND 40
40cm
★ ND 50
50cm

◆ホール



★ NB 40
40cm
★ NB 60
60cm



★ NBD 40
40cm

◆キハイ(ピンスライド)

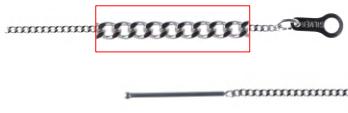

★ NK 45PS
45cm

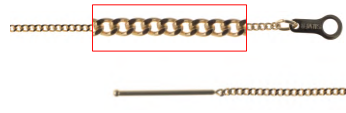

★ NK 45PSG
45cm

◆アスキ(ピンスライド)

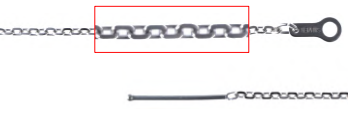

★ NA 45PS
45cm



★ NA 45PSG
45cm

◆ヘネシャン(ピンスライド)



★ NV 45PS
45cm
★ NV 50PS
50cm
★ NV 60PS
60cm

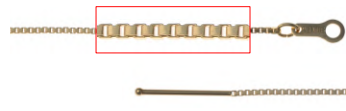

★ NV 45PSG
45cm

◆ヘネシャン(スライド)



★ TV 45S
45cm



★ TB 45DS
45cm

◆カットホール(スライド)



ピンスライド拡大画像



スライド拡大画像

10連カラーワイヤー



イメージ画像

40cm・DRメッキ アジャスター (5cm) 付

▼ カラー：11色



クリスタルネックレス



イメージ画像

40cm・SVアジャスター (5cm) 付
メッシュ部/ステンレス・中/クリスタル

▼ カラー：2色 / サイズ 2型



白
MS3S Rメッキ サイズ：3mm
MS5S Rメッキ サイズ：5mm



金
MS3G Gメッキ サイズ：3mm
MS5G Gメッキ サイズ：5mm

カラーメッシュビーズネックレス

※在庫品を売り切り次第に、廃盤です。

カラーメッシュと超弾性ワイヤーの二重構造で形状変化と伸縮の心配がありません。



イメージ画像

45cm・Rメッキ アジャスター (5cm) 付

▼ カラー：6色



白+青



紫+メタリック



白+白



ピンク+ピンク



赤+ゴールド



黒+ネイビー

SVフロントネック

画像にある真珠は撮影用の為付属はしていません。

製造中止



T071
GZ×1
芯1・40cm



T073
芯3・40cm
※在庫品限りで廃盤



T052R
ルビー
芯1・40cm
※在庫品限りで廃盤



製造中止

T052S
サファイア
芯1・40cm



T070
GZ×2
芯2・40cm
※在庫品限りで廃盤



T051
芯2・40cm
※在庫品限りで廃盤



製造中止

T141
芯2・42cm



製造中止

T147
芯2・42cm



フロントネックT051
イメージ画像

光ファイバーネックレス・皮ひも



T001
光ファイバーネックレス
42cm 留め金具 DRメッキ



T002
皮ひも・2mm
40cm 留め金具 Rメッキ
DRメッキ アジャスター (5cm) 付



T003
皮ひも・3mm
40cm 留め金具 Rメッキ
DRメッキ アジャスター (5cm) 付

オメガ

画像にある真珠は撮影用の為付属はしていません。



KEPN1109
0.6mm
K18/チタンワイヤー
43cm・ミラーホール2個付



WEPN1110
0.9mm
K18WG/チタンワイヤー
43cm・ミラーホール2個付

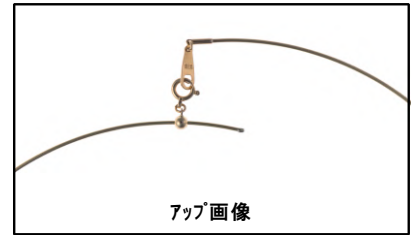

アップ画像



TSS25
SV
40cm・1mm

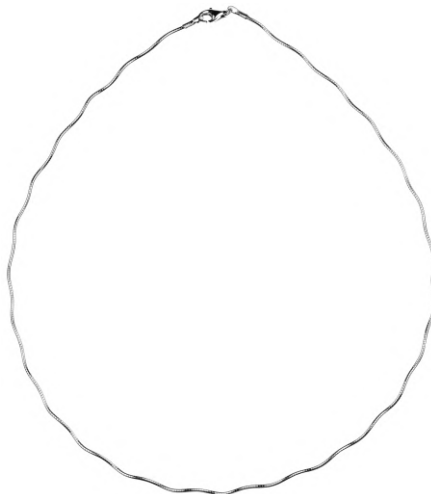

T008
SV
40cm・1.2mm



T005
SV
40cm・2.5mm



T006
SV
ダイヤモンド
40cm・2.5mm



T007
SV
リバーシブル
40cm・2.5mm



T1277
SV
ツキシサン付
40cm・2.5mm

製造中止

SVクリップボールチェーン

画像にある真珠は撮影用の為付属はしていません。



P104Z
42cm
CZ×4



P112Z
42cm
CZ×8



P113BL
42cm
黒蝶貝



P113WH
42cm
白蝶貝

SVカットボールチェーン (2連トップ付)

※在庫品を売り切り
次第に、廃盤です。



T602
内：40cm・外：45cm
CZ×1



T596
内：40cm・外：45cm
CZ×1



T590
内：40cm・外：45cm
CZ×2



T604
内：40cm・外：45cm
CZ×11



T591
内：40cm・外：45cm
CZ×1

SVブレス

画像にある真珠は撮影用の為付属はしていません。



製造中止

E105
3ヶ付
本体18cm+3cm



製造中止

E106
3ヶ付
本体18cm+3cm



製造中止

E107
3ヶ付
本体18cm+3cm



製造中止

T82
1ヶ付
本体16cm+3cm



製造中止

T84
1ヶ付
本体17cm+3cm



T68
1ヶ付
17cm+5cm
※在庫品限りで廃盤



T86
1ヶ付・CZ×6
17cm

SV帯留め

画像にある真珠は撮影用の為付属はしていません。



A118
SV
6~7mm用・芯7



A119
SV
6~7mm用・芯7



A123
SV
6~7mm用・芯7



A115
SV
6~7mm用・芯7



A5771
6~7mm用・芯13・鉄砲型
ブローチ兼用



A0088
~10mm用・芯1・鉄砲型
ブローチ兼用



A0097
~10mm用・芯1・鉄砲型
ブローチ兼用



A0086
9.5~10.5mm用・芯1・鉄砲型
ブローチ兼用



A0099
9.5~10.5mm用・芯1・鉄砲型
ブローチ兼用



A0087
~10mm用・芯1・鉄砲型
ブローチ兼用



A0106
10~12mm用・芯1・鉄砲型
ブローチ兼用

帯留め金具

◆SV帯留金具 万能くん

ブローチを斜めにも付けることができます。



MT01
Rメッキ
巾20mm



MT02
Rメッキ
巾25mm

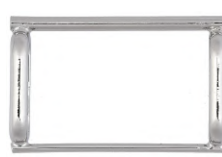

MT03
Rメッキ
巾30mm

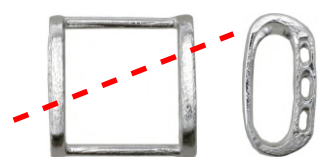

A20
SV
巾20mm

SVブローチ

画像にある真珠は撮影用の為付属はしていません。



A5807
6~7mm用・芯1・鉄砲型



A5692
7~8mm用・芯1・鉄砲型



A4641
8~8.5mm用・芯2・鉄砲型



A5320
8~11mm用・芯1・鉄砲型
※在庫品限りで廃盤



A5030
6~8mm用・芯1・鉄砲型



A4039
7~8mm用・芯1・鉄砲型



A5209
7~10mm用・芯1・鉄砲型



I124
6~8mm用・芯1・鉄砲型



I170
9~11mm用・芯1・鉄砲型



Y315
6~7mm用・芯1・風車型



Y317
6~7mm用・芯1・風車型



Y314
8~10mm用・芯1・風車型



A5557
8~9mm用・芯1・鉄砲型



Y319
7~8mm用・芯1・風車型



A5620
7~8mm用・芯1・鉄砲型



A5691
7~8mm用・芯1・鉄砲型



A5372
10~14mm用・芯1・鉄砲型



Y328
12~14mm用・芯1・風車型

SVブローチ

画像にある真珠は撮影用の為付属はしていません。



製造中止

I069
7~11mm用・芯1・鉄砲型

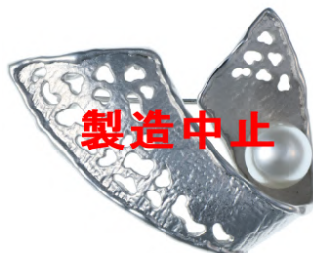

製造中止

I049
9~10mm用・芯1・鉄砲型



製造中止

I072
5~6mm用・芯1・鉄砲型



Y342
10~13mm用・芯1・風車型



Y350
9~11mm用・芯1・風車型

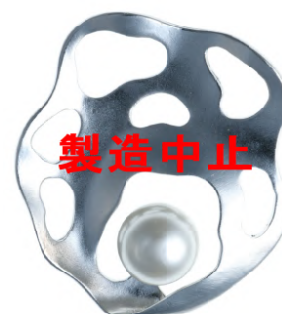

製造中止

I321
11~13mm用・芯1・鉄砲型



A5391
13~15mm用・芯1・鉄砲型



製造中止

I335
8~15mm用・芯1・鉄砲型



A5223
9~12mm用・芯1・鉄砲型



製造中止

I075
11~12mm用・芯1・鉄砲型



製造中止

I336
8~11mm用・芯1・鉄砲型



製造中止

I220
10~12mm用・芯1・鉄砲型

SVブローチ

画像にある真珠は撮影用の為付属はしていません。



A4267
5~6mm用・芯3・鉄砲型



I074
7~9mm用・芯3・鉄砲型



A5696
7~8mm用・芯3・鉄砲型



A4433
5~7mm用・芯5・鉄砲型
※在庫品限りで廃盤



A5378
5~7mm用・芯5・鉄砲型



A5370
5~7mm用・芯5・鉄砲型



A5245
9~12mm用・芯6・鉄砲型



I297
~8mm用・芯7・鉄砲型



I056
6~8mm用・芯7・鉄砲型



I060
6~7mm用・芯7・鉄砲型



A5723
5~6mm用・芯7・鉄砲型



A5771
6~7mm用・芯13・鉄砲型
帯留兼用

SVブローチ

画像にある真珠は撮影用の為付属はしていません。



A5779
7~10mm用・芯14・鉄砲型



A6033
6~7mm用・芯10・鉄砲型
※在庫品限りで廃盤



A5899
6~7mm用・芯11・鉄砲型



A3519
5~6mm用・芯32・鉄砲型



A4814
5~6mm用・芯22・鉄砲型



A5495
5~7mm用・芯19・鉄砲型

SVブローチ

画像にある真珠は撮影用の為付属はしていません。



Y313
~7mm用・芯10・風車型
※在庫品限りで廃盤



製造中止

I229
~9mm用・芯13・鉄砲型



製造中止

I093
~5mm用・芯22・風車型



製造中止

SBP1230
10~11mm用・芯1・鉄砲型
ガーネット・シトリン・CZ



製造中止

SBP1282
芯1・鉄砲型
ガーネット・アマシスト・ペリドット・CZ



製造中止

SBP912
10mm用・芯1・鉄砲型
ガーネット・アマシスト・ペリドット・CZ



製造中止

SBP1372
11~12mm用・芯1・鉄砲型
ガーネット・アマシスト・ペリドット



製造中止

SBP1360
8~10mm用・芯3・鉄砲型
ガーネット・ペリドット



製造中止

SBP1290
8~11mm用・芯2・鉄砲型
ガーネット・アマシスト・ペリドット



製造中止

SBP1149
芯1・鉄砲型
ガーネット・アマシスト・ペリドット



製造中止

SBP778
8~10mm用・芯1・鉄砲型
ガーネット・アマシスト・ペリドット



WBZAG
ブローチ用ストップパゴム
1パック/10個

SVブローチ (ペンダントマグネット機能付)

画像にある真珠は撮影用の為付属はしていません。



A6201
 シェルカラー：白・ピンク・黒
 10～12mm用・芯1・鉄砲型・クリッカー付



A6129
 シェルカラー：白・ピンク・黒
 10～12mm用・芯1・鉄砲型・クリッカー付



A6130
 シェルカラー：白・ピンク・黒
 10～12mm用・芯1・鉄砲型・クリッカー付



A5933
 シェルカラー：白・ピンク・黒
 芯1・鉄砲型



A5936
 シェルカラー：白・ピンク・黒
 芯1・鉄砲型



A5939
 シェルカラー：白・ピンク・黒
 芯1・鉄砲型



A5934
 シェルカラー：白・ピンク・黒
 10～12mm用・芯1・鉄砲型・クリッカー付



A5937
 シェルカラー：白・ピンク・黒
 10～12mm用・芯1・鉄砲型・クリッカー付



A5940
 シェルカラー：白・ピンク・黒
 10～12mm用・芯1・鉄砲型・クリッカー付



A6132
 シェルカラー：白
 10～11mm用・芯1・鉄砲型・クリッカー付

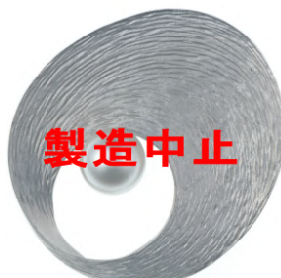

製造中止

H3249
 芯1・鉄砲型
 8～10mm用

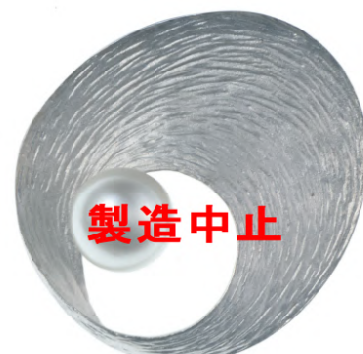

製造中止

H3248
 芯1・鉄砲型
 10～12mm用

メッキブローチ

※留め金具は「風車型」になります。

画像にある真珠は撮影用の為付属はしていません。



ピンク
T4-672
Gメッキ/全5色
5~6mm用・芯1

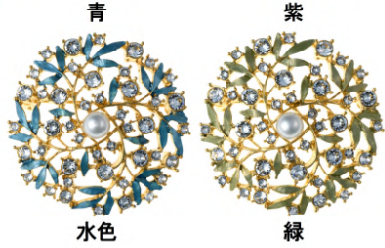
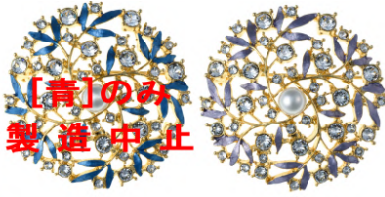

青
紫
水色
緑



DRメッキ
T1-859
6~7mm用・芯1



Gメッキ



赤
T4-680-5
Gメッキ/全7色
5~6mm用・芯1



水色
青
緑
紫
白
ピンク



Gメッキ
T1-843
6~8mm用・芯1



DRメッキ



緑
T4-72
Gメッキ/全7色
5~6mm用・芯1



水色
青
紫
白
ピンク
赤



T4-1-688
Gメッキ
5~7mm用・芯1



T5-481
DRメッキ・オーロラ
6~8mm用・芯1



紫
T4-657
Gメッキ/全7色
5~6mm用・芯1

製造中止



水色
青
緑
白
ピンク
赤



T5-486
DRメッキ・オーロラ
6~8mm用・芯1



T1-869
DRメッキ
6~7mm用・芯1

メッキ ブローチ

※留め金具は「風車型」になります。

画像にある真珠は撮影用の為付属はしていません。



T4-5-169
Gメッキ
7~8mm用・芯1



T1-912
DRメッキ
6~7mm用・芯1



T5-478
DRメッキ・オーロラ
6~8mm用・芯1



T1-521
DRメッキ
6~8mm用・芯1



T4-62
Gメッキ
6~8mm用・芯1



T4-234
Gメッキ
6~7mm用・芯1



T1-919
DRメッキ
6~7mm用・芯1



T1-621-4
DRメッキ
5~6mm用・芯1

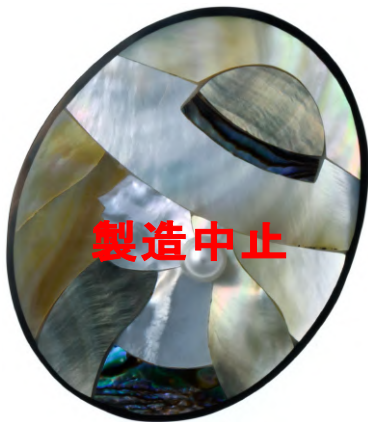

製造中止

TS40
貝・プラスチック・Gメッキ
5~7mm用・芯1

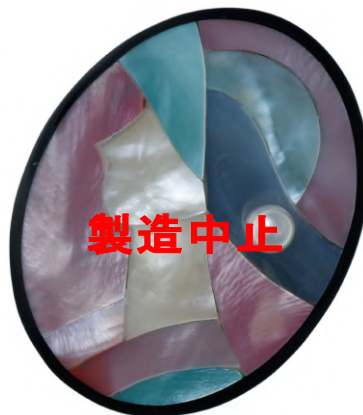

製造中止

TS43
貝・プラスチック・Gメッキ
5~7mm用・芯1

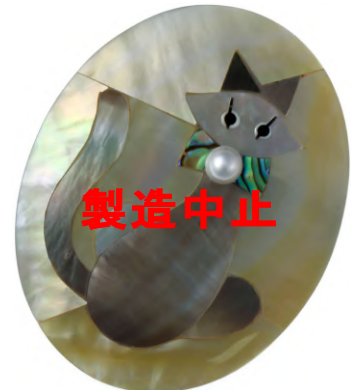

製造中止

TS63
貝・プラスチック・Gメッキ
5~6mm用・芯1



MTE (サクソ)
ベッコウ調/プラスチック・Rメッキ
5~7mm用・芯1
※在庫品限りで廃盤



製造中止

MTD (ハーフ)
ベッコウ調/プラスチック・Rメッキ
5~7mm用・芯1



製造中止

MTG (バイオリン)
ベッコウ調/プラスチック・Rメッキ
6~8mm用・芯1

メンズ

画像にある真珠は撮影用の為付属はしていません。



K609
K18
タック針
3.5mm皿



W609
K14WG
タック針
3.5mm皿



P609
Pt900
タック針
3.5mm皿



S608
SV
タック針
3.5mm皿



T608
Gメッキ・Rメッキ
タック針
3.5mm皿



K610
K18
タック針
5mm皿



W610
K14WG
タック針
5mm皿



P610
Pt900
タック針
5mm皿



T604G
Gメッキ
キャッチ平型
ホ`タン掛付



T604
Rメッキ
キャッチ平型
ホ`タン掛付



T606G
Gメッキ
キャッチハ`テント
ホ`タン掛付



T606
Rメッキ
キャッチハ`テント
ホ`タン掛付



T607G
Gメッキ
キャッチハ`テントS



T607
Rメッキ
キャッチハ`テントS



KSY11
SV
ホ`タン掛付
7~7.5mm用



KSY36
SV
ホ`タン掛付
8~8.5mm用



KSY38
SV
ホ`タン掛付
9~9.5mm用



KSY39
SV
ホ`タン掛付
8~8.5mm用



KSY41
SV
ホ`タン掛付
8~8.5mm用



5884
SV
8分音符
5~7mm用



5887
SV
トランペット
5~7mm用



5888
SV
ピアノ
5~7mm用



5889
SV
バイオリン
5~7mm用



5893
SV
シャンパングラス
5~7mm用



00011B
SV
サソリ
7.5~8.5mm用



0001RM
SV
サソリ
7.5~8.5mm用



00041B
SV
クモ
7.5~8.5mm用



0004RM
SV
クモ
7.5~8.5mm用



00161B
SV
ヤモリ
7.5~8.5mm用

SVタックピン

画像にある真珠は撮影用の為付属はしていません。



5726
子
6~7mm用



5478
丑
6~7mm用



4848
寅
6~7mm用



4608
卯
6~7mm用



6028
辰
6~7mm用



6097
巳
6~7mm用



5956
午
6~7mm用



5214
未
6~7mm用



5341
申
6~7mm用



6234
酉
6~7mm用



4774
戌
6~7mm用



5634
亥
6~7mm用



5299
チワワ
6~7mm用



5536
ハゲ
6~7mm用



5346
トイプードル
6~7mm用



5537
ゴールデンレトリバー
6~7mm用



5018
イルカ
6~7mm用



4899
トンボ
6~7mm用



5541
ネコ×2
6~7mm用



4772
ネコ
6~7mm用



4773
ネコ
6~7mm用



5540
フクロウ×2
6~7mm用



4777
フクロウ
6~7mm用



6233
鳳凰
6~7mm用



6205
ゴルフ
6~8mm用



6206
テニス
6~8mm用



6207
サッカー
6~8mm用



6208
野球
6~8mm用



6209
バスケットボール
6~8mm用



6185
ロボット
6~8mm用



6190
けん玉
6~8mm用



製造中止

002
ウマ
6~7mm用



製造中止



016
フクロウ
ルビー・サファイア・エメラルド
6~7mm用



製造中止



017
トリ
ルビー・サファイア・エメラルド
6~7mm用



製造中止



020
トリ
ルビー・サファイア・エメラルド
6~7mm用



製造中止



015
ネコ
ルビー・サファイア・エメラルド
6~7mm用

メッキタックピン

画像にある真珠は撮影用の為付属はしていません。



赤

T4-80
Gメッキ/全10色
~4mm用・芯1



オレンジ



黒



ピンク



水色



黄



紫



緑



紺



白



水色

T113
DRメッキ/全5色
~7mm用・芯1

[青]のみ
製造中止

青



紫



緑



赤



緑

T120
Gメッキ/全8色
芯1



[青]のみ
製造中止

青



赤



白



ピンク



水色



黄



紫



ピンク

T6050
DRメッキ/全4色
芯1



緑



紫



青



緑

T6110
Gメッキ/全4色
~6mm用・芯1



茶



紫



赤



水色

T643
Gメッキ/全6色
芯1



紫



ピンク



ベージュ



青



黒



T415
DRメッキ
芯1



T186
DRメッキ
~6mm用・芯1



白

T218
Gメッキ/全7色
~7mm用・芯1



黄



青



紫



ピンク



水色



緑



T161-1
DRメッキ
~9mm用・芯1



T285
DRメッキ・オーロ
~7mm用・芯1

メッキタックピン

画像にある真珠は撮影用の為付属はしていません。

製造中止



Gメッキ
T601
~7mm用・芯1

DRメッキ

Gメッキ
T520
芯1

DRメッキ

Gメッキ
T283
芯1

DRメッキ



Gメッキ
T241-1
~6mm用・芯1

DRメッキ



Gメッキ
T360
~7mm用・芯1

Rメッキ



Gメッキ
T237
~8mm用・芯1

DRメッキ



Gメッキ
T122-1
~8mm用・芯1

DRメッキ

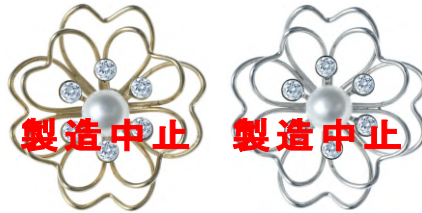

Gメッキ
T365-2
~6mm用・芯1

Rメッキ



Gメッキ
T385
~8mm用・芯1

DRメッキ



Gメッキ
T326
~7mm用・芯1

Rメッキ



Gメッキ
T91-2
~5mm用・芯1

Rメッキ



Gメッキ
T508
~6mm用・芯1

※在庫品限りで廃盤

DR/Gメッキ

Rメッキ



Gメッキ
T238
~7mm用・芯1

DRメッキ



T257-2
DRメッキ
~6mm用・芯1



T481
DRメッキ
~6mm用・芯1



T521
DRメッキ
~7mm用・芯1



T323
DRメッキ
~7mm用・芯1



T509
DRメッキ
芯1

※在庫品限りで廃盤



T517
DRメッキ
~6mm用・芯1

リング枠 (Pt900)

画像にある真珠は撮影用の為付属はしていません。



WRP101
Pt900
D:2pcs
8mm用



WRP104
Pt900
D:2pcs
8mm用



WRP105
Pt900
8mm用・11mm用



WRP116
Pt900
8mm用



WRP119
Pt900
D:4pcs
8mm用



WRP102
Pt900
D:2pcs
9mm用・10mm用



WRP106
Pt900
9mm用



WRP108
Pt900
D:6pcs
9mm用



WRP109
Pt900
D:8pcs
9mm用



WRP114
Pt900
D:4pcs
9mm用・11mm用



WRP120
Pt900
D:6pcs
9mm用



WRP131
Pt900
D:10pcs
9mm用



WRP132
Pt900
D:10pcs
9mm用



WRP141
Pt900
D:6pcs
9mm用



WRP142
Pt900
D:2pcs
9mm用



WRP113
Pt900
D:4pcs
9.5mm用・12mm用



WRP117
Pt900
D:14pcs
10mm用



WRP121
Pt900
D:2pcs
10mm用



WRP112
Pt900
D:12pcs
9mm用・11mm用



WRP158
Pt900
D:2pcs
12mm用



WRP159
Pt900
3~5.5mm用・芯5



WRP160
Pt900
3~6mm用・芯9



WRP161
Pt900
D:1pc
5mm用・芯4



製造中止

WRP301
ハートPt900
D:10pcs
8mm用



製造中止

WRP302
ハートPt900
D:8pcs
10mm用



製造中止

WRP303
ハートPt900
8mm用・10mm用



製造中止

WRP304
ハートPt900
D:2pcs
8mm用・10mm用

リング枠 (K18 - K18WG - K18PG)

画像にある真珠は撮影用の為付属はしていません。



WRK105
K18
8mm用



WRK115
K18
D:10pcs
8mm用



WRK124
K18
D:2pcs
8mm用



WRK125
K18
D:6pcs
8mm用



WRK130
K18
D:20pcs
9mm用



WRK117
K18
D:14pcs
10mm用



WRK134
K18
D:28pcs
10mm用



WRK129
K18
D:30pcs
11mm用

製造中止



WRK143
K18
D:6pcs
13mm用



WRK162
K18
D:6pcs
3.5~4mm用・芯5



WRK163
K18
D:1pc
3.5~4.5mm用・芯4



WRK164
K18
3.5~4mm用・芯5



WRK165
K18
5~8mm用・芯3



WRW146
K18WG
D:8pcs
9mm用



WRW137
K18WG
D:6pcs
10mm用



WRW138
K18WG
D:4pcs
10mm用



WRW145
K18WG
D:6pcs
11mm用



WRW148
K18WG
D:8pcs
11mm用

製造中止



WRW139
K18WG
D:1pc
9mm・芯2



WRW165
K18WG
5~8mm・芯3



WRK157
K18
D:14pcs
4~6mm用



WRW157
K18WG
D:14pcs
4~6mm用



WRPG157
K18/ピンクゴールド色
D:14pcs
4~6mm用

パーツ

 ミラーホール 2.5mm
K18

 ミラーホール 2.5mm
K14WG

 ミラーホール 3mm
K18

 ミラーホール 3mm
K14WG

 ミラーホール 4mm
K18

 ミラーホール 4mm
K14WG

 ミラーホール 2.5mm
SV
100個入

 ミラーホール 2.5mm
SV/ゴールドメッキ
100個入

 ミラーホール 3mm
SV
100個入

 ミラーホール 3mm
SV/ゴールドメッキ
100個入

 ミラーホール 4mm
SV
50個入

 ミラーホール 4mm
SV/ゴールドメッキ
50個入

製造中止

製造中止

製造中止

製造中止

製造中止

製造中止

センディングホール 3mm
SV
100個入

センディングホール 5mm
SV
50個入

センディングホール 6mm
SV
20個入

センディングホール 7mm
SV
20個入

★  クリスタルヒースホール 4mm
10個入

★  クリスタルヒースホール 5mm
10個入

★  クリスタルヒースホール 6mm
10個入

 **T1**
ストレートパイプ 1×4
SV
10本入
100本入

 **T7**
ストレートパイプ 1×7
SV
10本入
100本入

 **T9**
ストレートパイプ 1×10
SV
10本入
100本入

 **T143**
ストレートパイプ 1.5×7
SV
10本入
100本入

 **T147**
ストレートパイプ 2.0×6
SV
10本入
100本入

 **T2**
アームパイプ 1×20
SV
10本入
100本入

 **T3**
アームパイプ 1×30
SV
10本入
100本入

 **T4**
アームパイプ 1.5×15
SV
10本入
100本入

 **T143A**
アームパイプ 1.5×15
SV
10本入
100本入

 **T143S**
アームパイプ 1.5×20
SV
10本入
100本入

 **T147A**
アームパイプ 1.5×15
SV
10本入
100本入

 **T147S**
アームパイプ 2×16
SV
10本入
100本入

 **T10**
ウェーブパイプ 1.2×13
SV
10本入
100本入

 **T8**
ウェーブパイプ 1.2×19
SV
10本入
100本入

 **T11**
ウェーブパイプ 1.5×30
SV
10本入
100本入

 **T6C**
ウェーブパイプ 1.5×30
SV
10本入
100本入

 **T5A**
ヒネリアーム 2×30
SV
10本入
100本入

 **Cカン**
K18
0.4×1.8mm

 **Cカン**
K18WG
0.4×1.8mm

 **Cカン**
洋白 Rメッキ
0.6×1.8mm

 **穴埋カン**
K18

 **穴埋カン**
K14WG

 **穴埋カン**
SV
20個入

 **ツキサシ2mm皿 口開**
K18

 **ツキサシ2mm皿 口開**
K14WG

 **ツキサシ2mm皿 口開**
洋白 Gメッキ
10個入

 **ツキサシ2mm皿 口開**
洋白 Rメッキ
10個入

 **穴埋カン**
K18
30mm 50mm

 **ツキサシ2mm皿 口閉**
K18

 **ツキサシ2mm皿 口閉**
K14WG

 **ツキサシ2mm皿 口閉**
洋白 Gメッキ
10個入

 **ツキサシ2mm皿 口閉**
洋白 Rメッキ
10個入

 **穴埋カン**
K14WG
30mm 50mm

パーツ



引輪5mm
K18
丸カン付



引輪6mm
K18
丸カン付



SRAC引輪6mm
K18
丸カン付



引輪6mm
K18



引輪7mm
K18



受板 5mm用
K18
丸カン付



受板 6mm用
K18
丸カン付



受板 6mm用
K18



受板 7mm用
K18



引輪5mm
K18WG
丸カン付



引輪6mm
K18WG
丸カン付



SRAC引輪6mm
K18WG
丸カン付



引輪6mm
K18WG



引輪7mm
K18WG



受板 5mm用
K18WG
丸カン付



受板 6mm用
K18WG
丸カン付



受板 6mm用
K18WG



受板 7mm用
K18WG



ツキサ
K18
径4.6mm



ツキサ
K14WG
径4.6mm



ツキサ 2ヶ組
SV
口閉
10組入



割リピン
SV
10個入



引輪6mm
SV
丸カン付
10個入



引輪7mm
SV
丸カン付
10個入



受板
SV
丸カン付
10個入



カニカン
SV
丸カン付
5個入



S01
アジャスター 50mm
SV
5本入



★**S03**
アジャスター 40mm
SV



★**S06**
アジャスター 50mm
SV



★ニューフック
Gメッキ
10組入



★ニューフック
DRメッキ
10組入



410
ショートナー
SV



1000
ショートナー
SV



1000P
ショートナー
SV



メガネ用クリップ
Gメッキ
10組入



メガネ用クリップ
DRメッキ
10組入

アジャスターは18・K14WGでの製作も可能です。

SVカフス・タイドメ

画像にある真珠は撮影用の為付属はしていません。

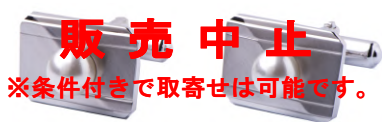

CF305
7~8mm用



CF306
7~8mm用



CF307
7~8mm用

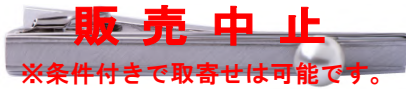

TN305
7~8mm用

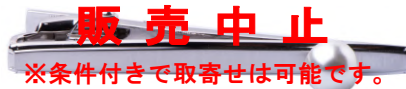

TN306
7~8mm用

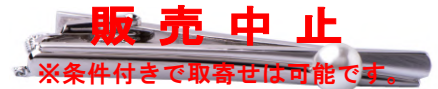

TN307
7~8mm用



GV1C
7~8mm用



GV2C
7~8mm用



GV3C
7~8mm用



GV1TB
7~8mm用



GV2TB
7~8mm用



GV3TB
7~8mm用



GV6C
7~8mm用



GV4C
7~8mm用



GV5C
7~8mm用



GV6TB
7~8mm用



GV4TT
6~7mm用



GV5TT
6~7mm用



CF01
7~13mm用

スワロフスキー

▼ カラー：7色

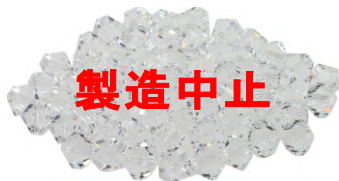

製造中止

クリスタル
6mm
60個入

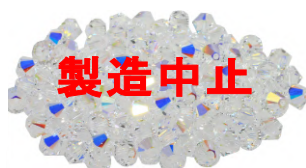

製造中止

クリスタル
4mm
100個入

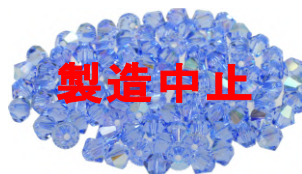

製造中止

サファイア
4mm
100個入

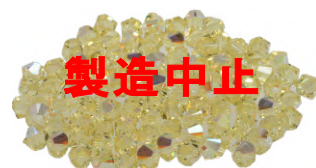

製造中止

ジョンキル
4mm
100個入



製造中止

ローズ
4mm
100個入

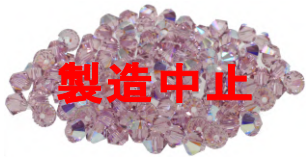

製造中止

ライトアマジスト
4mm
100個入

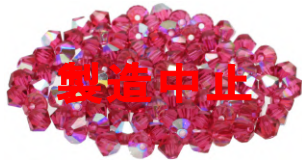

製造中止

フクシア
4mm
100個入



製造中止

ブラック
4mm
100個入

ヘアクリップ・かんざし

画像にある真珠は撮影用の為付属はしていません。



T286-S
DRメッキ・6~9mm用・芯1



T287
DRメッキ・6~10mm用・芯1



T314
DRメッキ・6~7mm用・芯1

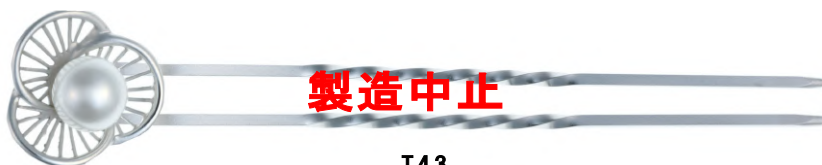

製造中止

T43
Rメッキ・9~13mm用・芯1

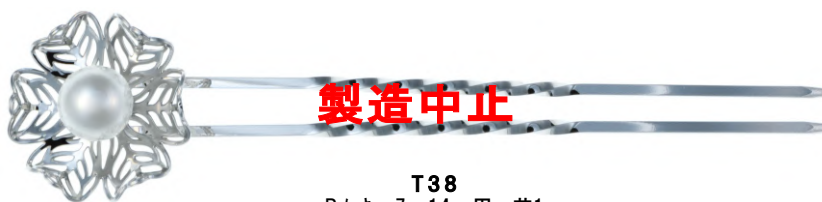

製造中止

T38
Rメッキ・7~14mm用・芯1



製造中止

T44
Rメッキ・7~15mm用・芯1

花柄シリーズ



- 当社オリジナル花柄ケースです。
- 外箱は白ツヤ箱となります。
- ネーム入れも可能です。
製版代 **¥9,000** (初回のみ) ※aiデータでの入稿が必須です。
ネーム入代 **¥25** /1個(箱ロットより)
- ネーム入れは規定ロットがございます。詳しくはお尋ね下さい。

ネックレス



BYZN4 175 × 109 × 38mm **¥1,410**
6個ロット 1個 **¥1,280**

ネックレス・イヤリング セット



BYZNE4 175 × 109 × 38mm **¥1,455**
6個ロット 1個 **¥1,320**

ネックレス・イヤリング・リング セット



BYZNER4 175 × 109 × 38mm **¥1,510**
6個ロット 1個 **¥1,370**

チェーン



BYZN3 230 × 57 × 30mm **¥870**
12個ロット 1個 **¥790**

BYZN2 220 × 38 × 25mm **¥655**
12個ロット 1個 **¥595**

イヤリング



BYZE3 68 × 68 × 45mm **¥625**
12個ロット 1個 **¥565**

BYZE515 58 × 58 × 38mm **¥525**
12個ロット 1個 **¥475**

リング



BYZR3 68 × 68 × 45mm **¥670**
12個ロット 1個 **¥605**

BYZR515 58 × 58 × 38mm **¥525**
12個ロット 1個 **¥475**

ペンダント



BYZP660 73 × 86 × 31mm **¥715**
12個ロット 1個 **¥650**

BYZP515 58 × 58 × 38mm **¥525**
12個ロット 1個 **¥475**

ブローチ



BYZB100 95 × 73 × 33mm **¥715**
12個ロット 1個 **¥650**

宝石箱



CYZ1206PF 112 × 92 × 40mm

CYZ1206RP 112 × 92 × 40mm

グレーセームシリーズ



- オートドックスな国内生産のケースです。
- 外箱は白ツヤ箱となります。
- ネーム入れも可能です。
製版代 **¥9,000**~ (初回のみ) **※*イラストレーター(ai)にて入稿。**
ネーム入代 **¥25**/1個(箱ロットより)
- ネーム入れは規定ロットがございます。詳しくはお尋ね下さい。

ネックレス



BYYN4 175×109×38mm **¥1,380**
6個ロット 1個 **¥1,200**

ネックレス・イヤリング セット



BYNE4 175×109×38mm **¥1,430**
6個ロット 1個 **¥1,245**

ネックレス・イヤリング・リング セット



BYNER4 175×109×38mm **¥1,470**
6個ロット 1個 **¥1,285**

チェーン



BYYN3 230×57×30mm **¥850**
12個ロット 1個 **¥740**

BYYN2 220×38×25mm **¥640**
12個ロット 1個 **¥560**

イヤリング



BYEC3 68×68×45mm **¥600**
12個ロット 1個 **¥530**

BYE515 58×58×38mm **¥520**
12個ロット 1個 **¥445**

リング



BYR3 68×68×45mm **¥640**
12個ロット 1個 **¥565**

BYR515 58×58×38mm **¥520**
12個ロット 1個 **¥445**

ペンダント



BYYP660 73×86×31mm **¥700**
12個ロット 1個 **¥615**

BYYP515 58×58×38mm **¥520**
12個ロット 1個 **¥445**

ブローチ



BYB100 95×73×33mm **¥710**
12個ロット 1個 **¥615**

帯留め・ブレス



BYO100 95×73×33mm **¥750**
12個ロット 1個 **¥655**

BYBL100 95×73×33mm **¥760**
12個ロット 1個 **¥665**

タイタック



BYT3 68×68×45mm **¥600**
12個ロット 1個 **¥530**

BYT515 58×58×38mm **¥520**
12個ロット 1個 **¥445**

タイバー



BYT105 80×57×33mm **¥620**
12個ロット 1個 **¥545**

カフス・カフセット



BYCF100 95×73×33mm **¥730**
12個ロット 1個 **¥635**

BYK100 95×73×33mm **¥750**
12個ロット 1個 **¥655**

CSシリーズ



- シンプルな中にゴールドラインが輝く気品あるデザイン。
- 外箱は白ツヤ箱となります。
- ネーム入れも可能です。
製版代 **¥6,000** (初回のみ)
ネーム入代 1型60個ロットより / 1個 **¥25**
1型最低ロットから60個未満の場合 / 1種類 **¥1,500**
※例: ネーム入り10個の場合、¥1,500 ÷ 10個 = 1個あたり¥150
ネーム入り30個の場合、¥1,500 ÷ 30個 = 1個あたり¥50
- カラー: ダークブルー/白 ・ ホワイト/白

オメガ型ネック



BSCS27N ネックレス 160×200×45mm **¥1,305**
5個ロット 1個 **¥1,240**

BSCS27NE ネック・イヤリング セット **¥1,325**
5個ロット 1個 **¥1,260**

ネックレス 大 (南洋ネック・ロング対応)



BSCS17N ネックレス 204×140×42mm **¥955**
5個ロット 1個 **¥908**

BSCS17NE ネック・イヤリング セット **¥975**
5個ロット 1個 **¥927**

ネックレス (16インチ)



BSCS07N ネックレス 180×105×42mm **¥690**
10個ロット 1個 **¥656**

BSCS07NE ネック・イヤリング セット **¥710**
10個ロット 1個 **¥675**

チェーン



BSCS05N 230×57×28mm **¥470**
10個ロット 1個 **¥447**

ペンダント



BSCS04P 69×100×32mm **¥340**
10個ロット 1個 **¥323**

イヤリング



BSCS02E 70×70×39mm **¥315**
10個ロット 1個 **¥300**

リング



BSCS02R 75×65×47mm **¥315**
10個ロット 1個 **¥300**

リング棒タイプ



BSCS02RB 75×65×47mm **¥350**
10個ロット 1個 **¥333**

ブローチ



BSCS06T 89×89×38mm **¥345**
10個ロット 1個 **¥328**

ブレスレット



BSCS06BR 89×89×38mm **¥375**
10個ロット 1個 **¥357**

カフセット



BSCS06S 89×89×38mm **¥345**
10個ロット 1個 **¥328**

アリーヌシリーズ



- 上質なスエード調グレーのアリーヌシリーズ
- 外箱は白箱となります。
- ネーム入れも可能です。
製版代 **¥12,000** (標準サイズ・初回のみ)
※製版は、イラストレーターのデータ入稿が必須となります。
ネーム入代 1個 (1型ロット単位より) /**¥20**

ネックレス 大 (南洋ネック・ロング対応)



BON99	ネックレス	164×212×47mm	¥1,750
	6個ロット 1個		¥1,590
BONE99	ネック・イヤリング セット		¥1,760
	6個ロット 1個		¥1,600

ネックレス (16インチ)



BON88	ネックレス	182×112×40mm	¥925
	6個ロット 1個		¥840
BONE88	ネック・イヤリング セット		¥935
	6個ロット 1個		¥850

チェーン



BON66		244×60×30mm	¥640
	12個ロット 1個		¥580

ペンダント



BOP22		90×90×35mm	¥475
	12個ロット 1個		¥430

イヤリング



BOTE18		76×66×50mm	¥455
	12個ロット 1個		¥410

リング



BOOR18		76×66×50mm	¥455
	12個ロット 1個		¥410

ブローチ



BOTB22		90×90×35mm	¥475
	12個ロット 1個		¥430

RSシリーズ



- 手触りがよく、スタイリッシュで高級感のあるフロッキー素材のケースです。
- 外箱はカラータントを使用しています。
- ネーム入れも可能です。
製版代 **¥6,000** (初回のみ)
ネーム入代 1型60個ロットより / 1個 **¥25**
1型最低ロットから60個未満の場合 / 1種類 **¥1,500**
※例: ネーム入り10個の場合、¥1,500 ÷ 10個 = 1個あたり¥150
ネーム入り30個の場合、¥1,500 ÷ 30個 = 1個あたり¥50
- カラー: ブラウン

ネックレス・イヤリング・リング セット



BSRS157NER 182 × 115 × 46mm **¥590**
10個ロット 1個 **¥561**

チェーン



BSRS155N 237 × 56 × 36mm **¥395**
10個ロット 1個 **¥376**

フリー (ポーチ付)



BSRS140PO 95 × 95 × 60mm **¥450**
10個ロット 1個 **¥428**

リング



BSRS153R 70 × 70 × 53mm **¥270**
10個ロット 1個 **¥257**

リング/イヤリング/ペンダント 兼用



BSRS153REP 70 × 70 × 53mm **¥270**
10個ロット 1個 **¥257**

メンズ & マルチケース

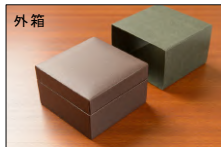
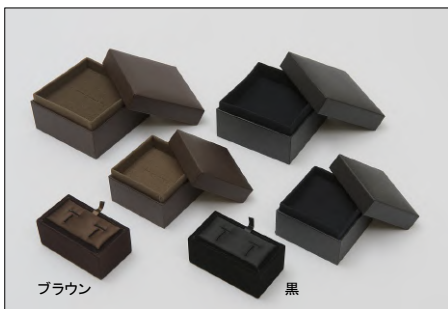

- 高級感のある素材のケースです。
- 外箱は黒スリーブとなります。
- ネーム入れも可能です。
ネーム入代 1型60個ロットより / 1個 **¥25**
1型最低ロットから60個未満の場合 / 1種類 **¥1,500**
※例: ネーム入り10個の場合、¥1,500 ÷ 10個 = 1個あたり¥150
ネーム入り30個の場合、¥1,500 ÷ 30個 = 1個あたり¥50
- カラー: 黒・ブラウン

ヒンジレスマルチケース 小 (A'バ'レザ'素材)



BSMLB01REP 75 × 75 × 57mm **¥290**
10個ロット 1個

ヒンジレスマルチケース 大 (A'バ'レザ'素材)



BSMLB02MT 100 × 100 × 65mm **¥414**
10個ロット 1個

カフス/タイバー 兼用 (フロッキー素材)



BSFK251TC 86 × 47 × 33mm **¥181**
20個ロット 1個

GRシリーズ

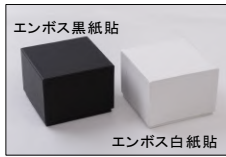

エンボス黒紙貼
エンボス白紙貼
本体カラーに応じた色箱付
(一辺が開くタイプです。)

- 高級ジュエリーケース
- 外箱はエンボス紙になります。
- ネーム入れも可能です。
製版代 ¥6,000 (初回のみ)
ネーム入代 1型60個ロットより / 1個 ¥25
1型最低ロットから60個未満の場合 / 1種類 ¥1,500
※例: ネーム入り10個の場合、¥1,500 ÷ 10個 = 1個あたり¥150
ネーム入り30個の場合、¥1,500 ÷ 30個 = 1個あたり¥50
- カラー: ブラック/ベージュ ホワイト/ベージュ

オメガ型ネックレス



GR877N 164 × 202 × 50mm ¥2,325
5個ロット 1個 ¥2,210

オメガ型ネックレス・イヤリングセット



GR877NE 164 × 202 × 50mm ¥2,355
5個ロット 1個 ¥2,238

チェーン/ブレス 兼用



GR85NBL 250 × 65 × 38mm ¥1,470
10個ロット 1個 ¥1,397

ペンダント



GR82P 82 × 82 × 62mm ¥1,065
10個ロット 1個 ¥1,012

イヤリング



GR82E 82 × 82 × 62mm ¥1,065
10個ロット 1個 ¥1,012

リング



GR82FR 82 × 82 × 62mm ¥1,025
10個ロット 1個 ¥974

ブローチ/タイ留め



GR86TB 107 × 92 × 50mm ¥1,290
10個ロット 1個 ¥1,226

ブレスレット



GR86BR 107 × 92 × 50mm ¥1,290
10個ロット 1個 ¥1,226

桐箱ケース・寿ケース



- ネーム入れも可能です。
製版代 **¥9,000**～(初回のみ) ※aiデータでの入稿が必須です。
ネーム入代 **実費** /1個
- ネーム入れは規定ロットがございます。詳しくはお尋ね下さい。

桐箱ネックレス／イヤリング・ピアスセットケース

NEケース桐箱



BCNE529 173×235×45mm **¥1,680**
5個ロット1個 **¥1,560**

NEケース桐箱 [花珠真珠] 印入



BCNE529H 173×235×45mm **¥1,750**
5個ロット1個 **¥1,630**

NEケース桐箱 紺房紐付 [本真珠] 印入



BCNE529MFA 173×235×45mm **¥2,170**
5個ロット1個 **¥2,020**

寿 紅白ケース・桐箱セットケース

ネックケース [寿] 印入 紅/白



BYN4K 175×109×38mm **¥1,305**

・別売の「桐箱&水引セット」をご購入いただくとより豪華な仕様になります。

NEケース [寿] 印入 紅/白



BYNE4K 175×109×38mm **¥1,350**

・別売の「桐箱&水引セット」をご購入いただくとより豪華な仕様になります。

NERケース [寿] 印入 紅/白



BYNER4K 175×109×38mm **¥1,380**

・別売の「桐箱&水引セット」をご購入いただくとより豪華な仕様になります。

ネックケース 寿用 桐箱&水引セット



BYN4KW 204×133×52mm **¥3,040**

※中身のケースは別売です。
上記3点のケースが収まります。
※水引き付。

リングケース [寿] 印入 紅/白



RK250 104×76×47mm **¥1,120**

※2本差しも可能です。

リングケース 寿用 ケース&桐箱&水引セット



RW250 127×100×62mm **¥3,050**

※[RK250]ケース付。
※水引き付。

宝石箱・オリジナルケース



宝石箱 (大)



BSKF9002 206 × 162 × 81mm ¥2,240

宝石箱 (小)



BSKF9001 153 × 112 × 81mm ¥1,570

宝石箱



BSCS9010 130 × 85 × 60mm ¥885

無穴珠用ネックレス (塗木タイプ)



N434 210 × 225 × 45mm



ネック台紙は爪付山台紙と溝付台紙が
付属しています。



無穴用台紙には9~14mmサイズの真珠
が収める事が出来ます。
(最大16インチ迄)

無穴珠用ネックレス



N7000 グレー/白 200 × 255 × 40mm ¥8,800

N7000 クロ/クロ 200 × 255 × 40mm ¥9,000



台紙には9~18mmまでの真珠が
収まる加工がしてありますので
無穴ネックレスを展示・保管が出来ます。



フタの取り外しが出来ますので
ショーケースでのご使用も可能です。

ネックレス



BHN490 150 × 210mm ¥1,500
10個ロット 1個 ¥1,430

ネックレス 山台紙

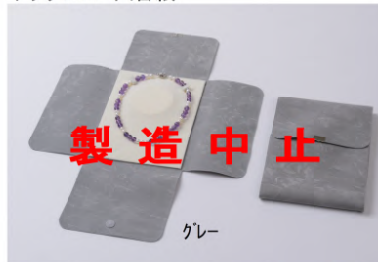

BHN490T 150 × 210mm ¥1,050

ネック台紙(ビニールカバー付)



BCN293S 165 × 225mm ¥350 /1セット

BCNE293S 165 × 225mm ¥370 /1セット

ペーパーボックス・ポーチ



- [BS01]は、ネーム入れも可能です。
製版代 **お問合せ下さい。**(初回のみ)
ネーム入代 1型60個ロットより / 1個 **¥25**
1型最低ロットから60個未満の場合 / 1種類 **¥1,500**
※例:ネーム入り10個の場合、¥1,500÷10個=1個あたり¥150
ネーム入り30個の場合、¥1,500÷30個=1個あたり¥50
- [ポーチ]は、ネーム入れも可能です。
製版代 **お問合せ下さい。**(初回のみ)
ネーム入代 1枚(1型50~100枚ロットより) / **¥25**

ネックレス(オメガ対応)



BS01 188×188×22mm **¥365**
10個ロット1個 **¥330**

ネックレス・イヤリング セット



BCNE522 150×215×26mm **¥350**
10個ロット1個 **¥332**
※マーク押しの取り扱いがございません。

リング/イヤリング/ペンダント 兼用



BKPC501 55×55×38mm **¥---**
12個ロット1個 **¥---**
※マーク押しの取り扱いがございません。

ブローチ/フリー 兼用



BKPC503BF 110×76×32mm **¥---**
12個ロット1個 **¥---**
※マーク押しの取り扱いがございません。

ネックレス/フリー 兼用

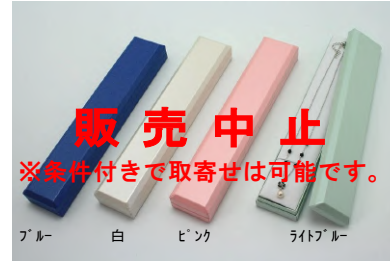

BKPC504N 230×42×27mm **¥---**
12個ロット1個 **¥---**
※マーク押しの取り扱いがございません。

フリー



BJ302 82×56×28mm **¥110**
20個ロット1個 **¥105**
※マーク押しの取り扱いがございません。

フリー



BJ304 103×90×32mm **¥130**
12個ロット1個 **¥125**
※マーク押しの取り扱いがございません。

フリー

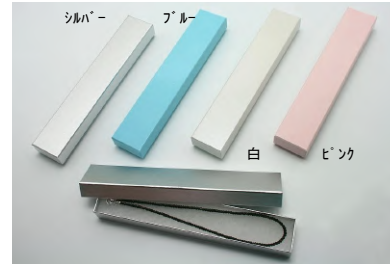

BJ305 221×41×25mm **¥130**
12個ロット1個 **¥125**
※マーク押しの取り扱いがございません。

※BJ302・304.305 ブルーとピンクの紙素材が廃盤となる為、在庫が無くなり次第に新素材にリニューアルします。

キンチャクポーチ



BOA3 80×70mm(紐下) **¥990** /10枚
5袋(50枚)ロット × **¥900**

角ポーチ



PO 01L 90×70mm **¥1,050** /10枚
5袋(50枚)ロット × **¥910**
※販売中止商品は、条件付きで取寄せ可能です。

ファスナーポーチ



BOA13 150×105mm **¥2,100** /10枚
2袋(20枚)ロット × **¥1,900**

サンプルケース



- アコヤ真珠、南洋真珠のルースの保管、陳列ケースとして。
(← 掲載写真は、製造中止商品です。)

21マスケース(アートレザー/別珍貼)



CY431 370×150×40mm ¥9,000

42マスケース(アートレザー/別珍貼)



CY430 365×260×40mm ¥11,000

ルースカード 30×40用のサンプルケースです。

フタの取り外しが出来ますので
ショーケースでのご使用も可能です。

カードは別売となっております。(P.75参照)

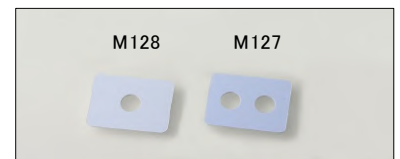

30マスケース(アートレザー/別珍貼)



CY432 365×250×40mm ¥11,000

42マスケース (シャミー/シャミー貼)



CY433 370×320×43mm

ルースカード 35×50用のサンプルケースです。

フタの取り外しが出来ますので
ショーケースでのご使用も可能です。

カードは別売となっております。(P.75参照)

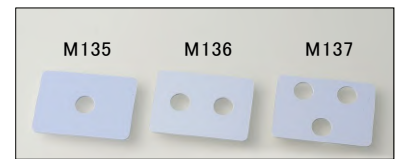

ストックケース



CSEP220 ストックケース EP220 (台紙付) ¥2,310
5個ロット 1個 ¥2,100

サイズ : 227×187×39mm
色 : 黒/白
素材 : 箱 = 黒レザーペーパー
専用台紙 = 紙

(EP/PS用台紙30組付)

EP220専用台紙



CSEP220C EP220専用台紙 (6^角7台紙×10枚入) ¥660
10パックロット 1パック ¥627

サイズ : 213×36mm
色 : 白 ([¥]マーク : 金色)
素材 : 紙

ストックケース[EP220]のスペア台紙です。

念珠ケース

念珠ケース A型



B1101 A型 (外箱付) ¥480

サイズ：150×95×15mm

※ 柄の指定はお受け出来ませんので
予めご了承下さい。



※ 2023年1月より外箱がリニューアルしました。

念珠ケース ちりめん



B1101カラ-No. ちりめん (外箱付) ¥630

サイズ：150×95×15mm

※ご注文の際は、カラーナンバーをご指定下さい。

フタ内側にマジックテープが付いてますので
大きめのお念珠にも使えます。

ロットにより、色が異なる場合がございますので
予めご了承下さい。

ちりめんケース カラーバリエーション

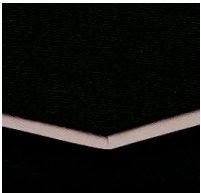

No.1 黒

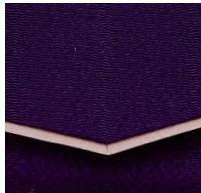

No.2 古代紫

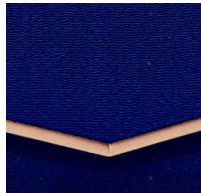

No.3 紺

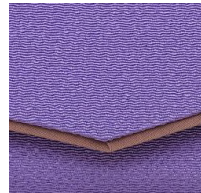

No.4 ラベンダー

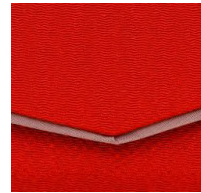

No.5 レンガ

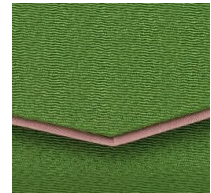

No.6 利休



No.8 ベージュ



No.9 似紫



No.10 ピンク

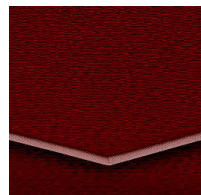

No.13 エンジ



No.14 淡藤

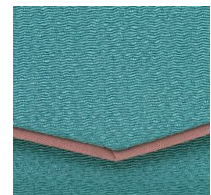

No.15 ナイルブルー

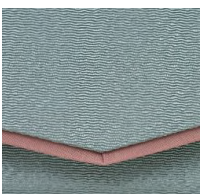

No.16 グレー



No.21 サーモンピンク

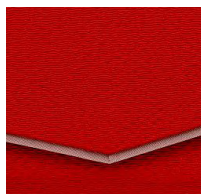

No.22 あかね色

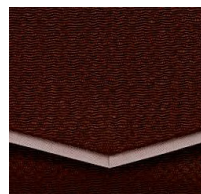

No.17 焦茶

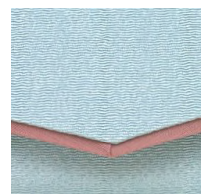

No.25 淡グレー



No.27 花紫

念珠ケース

念珠ケース 雅めくり型



B1204 雅めくり型 (外箱付) ￥1,520

サイズ：150×90×15mm

フタの開閉はマグネットボタンになります。

マチが深いので大珠のお念珠でも大丈夫です。

※ 柄の指定はお受け出来ませんので
予めご了承下さい。

念珠ケース 高級錦織



B1203 高級錦織 (外箱付) ￥1,520

サイズ：150×90×15mm

フタの開閉はマジックテープになります。

マチが深いので大珠のお念珠でも大丈夫です。

お色は金紺・金朱・銀紺・銀朱の4色から
お選び頂けます。

念珠桐箱



B1107H 桐箱 7寸 (ふくさ付) ￥630

B1117 桐箱 7寸 (ふくさ無し) ￥410

サイズ：227×102×37mm

B1108H 桐箱 8寸 (ふくさ付) ￥680

B1118 桐箱 8寸 (ふくさ無し) ￥430

サイズ：257×102×37mm

外箱は付属しておりません。

正倉院
チャック付ポーチ



B1102 正倉院チャック付ポーチ (外箱付) ￥980

サイズ：130×130mm

表地：レーヨン98% ナイロン2% 裏地：レーヨン100%

男性用御数珠入 円文白虎(エンモンビヤッコ)柄

礼服のポケットにそのまま収まるコンパクトサイズです。



紺

茶

緑

グレー

念珠房 人絹 軸付 (プラスチック3分セット:別売)



N001 紫 ¥660
ロット価格 100本 ¥62,700(1本/¥627)



N0011 紫(銀頭) ¥660
ロット価格 100本 ¥62,700(1本/¥627)



N002 白 ¥660
ロット価格 100本 ¥62,700(1本/¥627)



N0021 白(銀頭) ¥660
ロット価格 100本 ¥62,700(1本/¥627)



N003 茶 ¥680



N004 黒 ¥680



N005 柳 ¥680



N009 紫紺(しこん) ¥680



N010 エンジ ¥680



N011 ピンク ¥680



N012 グレー ¥780



N013W 赤藤/白糸入 ¥780



N014W 青藤/白糸入 ¥780



N015W 鶯/白糸入 ¥780



N012W グレー/白糸入 ¥780



N013G 銀河 赤藤 ¥780



N014G 銀河 青藤 ¥780



N015G 銀河 鶯 ¥780

- 弊社では、二輪用の房を片手用として販売しておりますので、二輪念珠をお仕立ての場合はご注文の際お申しつけ下さい。
- 上記各商品は受注発注にて、軸無しも承ります。

水晶 道具



N500 本水晶3分セット ¥890/1セット
ロット価格 100組 ¥80,100(1組/¥801)
-サイズ:親玉(三つ穴)約10mm

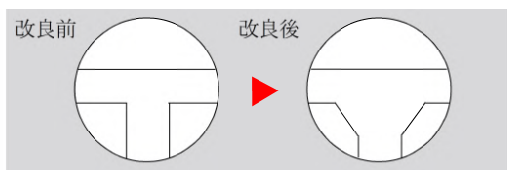

※図のように親玉内の穴を加工したことにより組系への負担を軽減致しました。

プラスチック 道具



N551 P3分セット ¥30/1セット
ロット価格 100組 ¥2,800(1組/¥28)
-サイズ:親玉(三つ穴)約10mm

- より上質な念珠に仕立てたい方に水晶セットをおすすめします。
- 水晶以外の石もご用意出来ますので、お気軽にお尋ね下さい。

念珠房 正絹 軸付 (プラスチック3分セット:別売)



N101 紫 ¥1,060
ロット価格 100本 ¥100,700(1本/¥1,007)



N1011 紫(銀頭) ¥1,060
ロット価格 100本 ¥100,700(1本/¥1,007)



N102 白 ¥1,060
ロット価格 100本 ¥100,700(1本/¥1,007)



N1021 白(銀頭) ¥1,060
ロット価格 100本 ¥100,700(1本/¥1,007)



N103 茶 ¥1,100



N104 黒 ¥1,100



N105 柳 ¥1,100



N107 古代紫 ¥1,100



N108 灰桜 ¥1,100



N110 エンジ ¥1,100



N111 ピンク ¥1,170



N112 グレー ¥1,170



N111W ピンク/白糸入 ¥1,170



N112W グレー/白糸入 ¥1,170



N113W 赤藤/白糸入 ¥1,170



N114W 青藤/白糸入 ¥1,170



N115W 鶯/白糸入 ¥1,170

- 弊社では、二輪用の房を片手用として販売しておりますので、二輪念珠をお仕立ての場合はご注文の際お申しつけ下さい。
- 上記各商品は受注発注にて、軸無しも承ります。

念珠房 正絹 梵天 (プラスチック3分セット:別売)



N201 紫 ¥800



N202 白 ¥900



N203 茶 ¥800

- 梵天房は受注発注にて、他色も承ります。

お手入れ用 クロス・手袋



M220 パールの友 (10枚) ¥2,650 /1袋
 サイズ : 200×200mm ロット価格 20袋(200枚) ¥50,000

※クロスに含ませた成分で真珠の汚れを除去します。
 ※外袋の仕様が変更されました。



M219 真珠てりクロス ¥430 /1枚
 サイズ : 145×215mm ロット価格 100枚 ¥39,000

超極細繊維の働きで付着した汚れを取り除きます。
 クロスに含ませた特殊成分の働きで
 真珠のてりが良くなり、光沢が長持ちします。



M2191 真珠光輝手袋 ¥1,700 /1双
 サイズ : 105×210mm ロット価格 10双 ¥16,150

てりクロスの手袋版。
 きめ細かい作業に適しています。



M218 真珠リフレッシュクロス ¥400 /1枚
 サイズ : 90×130mm

《特徴》
 ポケた真珠の修復・光沢を蘇らせる効果があります。
 真珠層をミクロン以下のレベルで0.5ミクロン研磨して
 新しい真珠層をだすことにより、購入時のような光沢を
 再現することができます。(1ミクロン=1/1000mm)

《使用法》
 少し力を入れて擦ってください。
 本品に真珠を強く擦るか、強く揉むように磨いてください。

2024年2月 追加



純鹿 セーム皮

M231 大 ¥5,250 /1枚
 サイズ : 約50cm×50cm

M234 小 ¥400 /1枚
 サイズ : 12cm×12cm ロット価格 10枚 ¥3,600

M233 手袋 ¥5,700 /1双

貴金属製品の磨き・真珠の艶出しにお使い下さい。

貴金属ジュエリー用 クリーナー



L201

L202

L2022

ジュエリー用万能洗浄液

L202 キラテリア 100ml (ブラシ付) **¥1,100**

ロット価格 20本 × ¥1,045

L201 キラテリア 500ml **¥3,630**

L2022 キラテリア 1L **¥6,050**

従来処理出来なかった真珠・オパール・サンゴ・トルコ石等(多孔質系)の宝石が付いたジュエリーも安心して使用出来る万能洗浄液です。

- 使用方法 -

原液に約2~3分程浸漬後、水洗いをして乾いた布で拭き取るだけです。(汚れのひどい物は付属のブラシで洗って下さい。)

※この商品の輸出は、地域によってはお取扱いができません。



L203

シルバー専用変色除去クリーナー

L203 シルバーリップ 100ml (ブラシ付) **¥1,050**

ロット価格 20本 × ¥997

メッキ加工をしていないシルバージュエリー専用のクリーナーです。

[シルバーキープ]と一緒に併用して頂くときれいなまま長期間変色を防止します。

- 使用方法 -

原液に約2~10秒程浸漬後、水洗いをして乾いた布で拭き取り乾燥させて下さい。

※この商品の輸出は、地域によってはお取扱いができません。

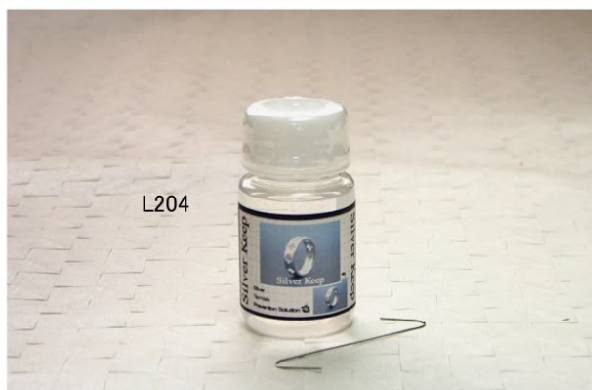

L204

シルバー専用変色防止コート

L204 シルバーキープ 100ml **¥1,050**

ロット価格 20本 × ¥997

表面にコーティングし、長期間変色を防止します。

[シルバーリップ]を使用後に併用して頂くときれいなまま長期間変色を防止します。

- 使用方法 -

原液に約2~3分程浸漬後、水洗いをして乾いた布で拭き取るだけです。

※この商品の輸出は、地域によってはお取扱いができません。

貴金属用 お手入れクロス



M221

M224

ポリマール

M221 金みがきクロス (2枚入) **¥530/1袋**

サイズ: 125×195mm

M224 銀みがきクロス (2枚入) **¥530/1袋**

サイズ: 125×195mm

保証書



BY101 封筒式宝石本真珠保証書 (10冊) **¥1,000** /1袋
サイズ：190×100mm (用紙・専用封筒)

BY105 封筒式保証書用用紙のみ (10枚) **¥720** /1袋

BY100 ブック式宝石真珠保証書 (5冊) **¥2,150** /1袋
サイズ：105×182mm (用紙・表紙・ビニールカバー)

BY103 ブック式保証書用用紙のみ (10枚) **¥600** /1袋

保証シール

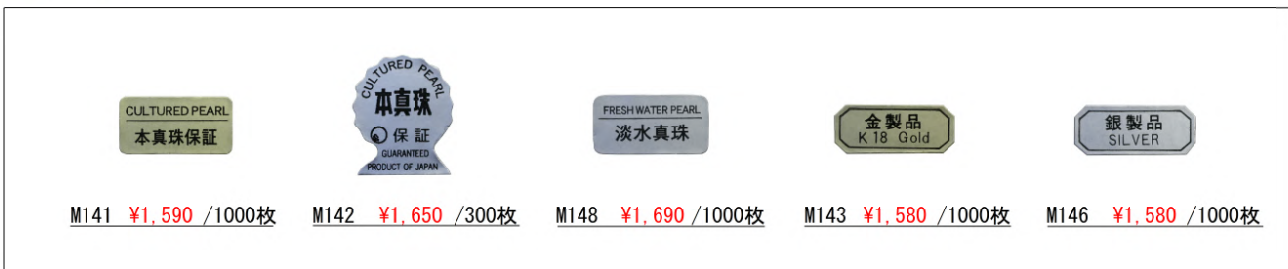

M141 **¥1,590** /1000枚

M142 **¥1,650** /300枚

M148 **¥1,690** /1000枚

M143 **¥1,580** /1000枚

M146 **¥1,580** /1000枚

プライスカード

カバー付値札



画像はカバーと用紙を
セットしています。

M1651 A型用カバー 18×40mm **¥1,800** /100枚

M1652 A型用 用紙 15×35mm **¥300** /100枚



画像はカバーと用紙を
セットしています。

M1661 C型用カバー 23×35mm **¥1,800** /100枚

M1662 C型用 用紙 16×32mm **¥300** /100枚

値札

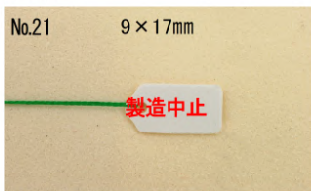

No.21 9×17mm

製造中止

M17221 **製造中止** /1000枚

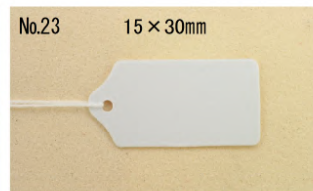

No.23 15×30mm

M17223 **¥2,550** /1000枚

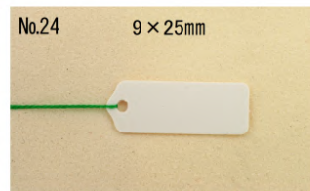

No.24 9×25mm

M17224 **¥2,460** /1000枚

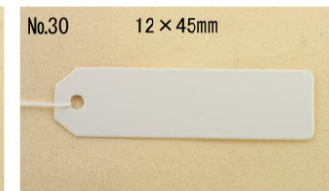

No.30 12×45mm

M17230 **¥1,430** /500枚

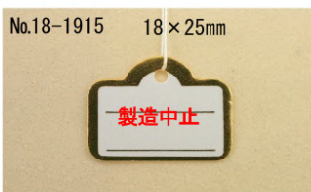

No.18-1915 18×25mm

製造中止

M181915 **製造中止** /500枚

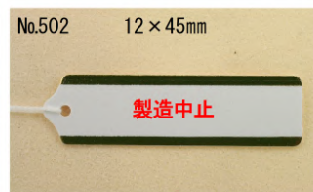

No.502 12×45mm

製造中止

M173502 **製造中止** /500枚

連組関連



M071A

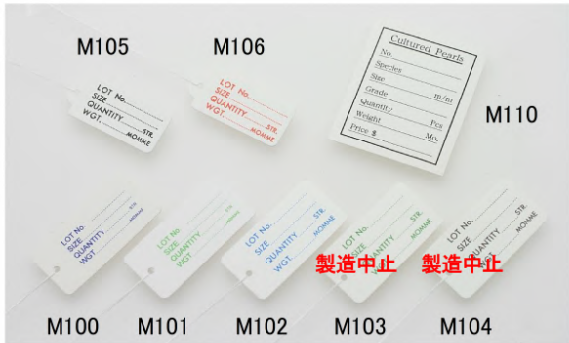

M105

M106

M110

M100

M101

M102

M103

M104

製造中止 製造中止



M1022 裏無地

印刷有

M1022 裏面無地

上記以外の連札は裏面に「PRODUCTS OF JAPAN」の印刷入り



M1091

M109



WCMT01G

WCMT01

ロット用 ビニール紐

M071A ビニール紐 (100M) ¥850 /1本
 ロット価格 10本 ¥8,070 (1本/¥807)
 50本 ¥38,250 (1本/¥765)

1束で100本分のロット紐が出来ます。

M110 明細カード (200枚) ¥580 /1束

連札 小 (18×41mm 紙厚0.35mm)

M105 黒 (500枚) ¥2,250 /1袋

M106 赤 (500枚) ¥2,250 /1袋

連札 大 (23×46mm 紙厚0.45mm)

M100 ネイビーブルー (500枚) ¥2,250 /1袋

ロット価格 10,000枚(1箱) / ¥40,500

M101 ミントグリーン (500枚) ¥2,250 /1袋

ロット価格 10,000枚(1箱) / ¥40,500

連札 大 (23×45mm 紙厚0.35mm)

M102 ブルー (500枚) ¥2,250 /1袋

M1022 ブルー 裏無地 (500枚) ¥2,250 /1袋

M103 グリーン (500枚) 製造中止

M104 黒 (500枚) 製造中止

連用用カバー

M1091 連札用カバー 鳩目無 (100枚) ¥2,000 /1袋

M109 連札用カバー 鳩目付 (100枚) ¥2,500 /1袋

連札(大)専用の塩ビカバーです。

ニューフック

WCMT01 DRメッキ (10組) ¥600 /1ハック

ロット価格 10ハック:¥5,700 50ハック:¥27,000 100ハック:¥51,000

WCMT01G Gメッキ (10組) ¥560 /1ハック

ロット価格 10ハック:¥5,320 50ハック:¥25,200 100ハック:¥47,600

連材の仮留め用にお使い下さい。

ネックレス用ステンレスワイヤー

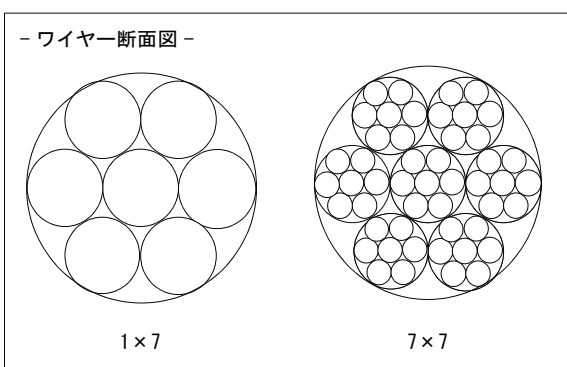

1×7・・・ 7本のワイヤーを1本に撚って仕上げています。
海外製品に比べ日本製ステンレスワイヤーは
しなやかな作りになっています。

7×7・・・ 7本撚りワイヤーをさらに7本撚って仕上げています。
極細ワイヤーを49本使用していますので1×7に比べて切れ難く
さらにしなやかで、糸での加工により近い仕上がりになります。

ステンレスワイヤー 透明コーティング (1×7)

MBNE32C	0.32mm /1000M	¥8,950
MBNE36C	0.36mm /1000M	¥8,950
MBNE40C	0.4 mm /1000M	¥8,950
MBNE60C	0.6 mm /1000M	¥8,950
MCNE24C	0.24mm /100M	¥1,050
MCNE32C	0.32mm /100M	¥980
MCNE36C	0.36mm /100M	¥980
MCNE40C	0.4 mm /100M	¥980
MCNE45C	0.45mm /100M	¥800
MCNE60C	0.6 mm /100M	¥1,300

ステンレスワイヤー 白コーティング (1×7)

MBNE40W	0.4 mm /1000M	¥8,950
MCNE24W	0.24mm /100M	¥1,050
MCNE32W	0.32mm /100M	¥980
MCNE36W	0.36mm /100M	¥980
MCNE40W	0.4 mm /100M	¥980

ステンレスワイヤー 黒コーティング (1×7)

MCNE40B	0.4 mm /100M	¥980
---------	--------------	------

ステンレスワイヤー 透明コーティング (7×7)

MCNB36C	0.36mm /100M	¥8,200
MCNB45C	0.45mm /200M	¥16,000

シリコンリング

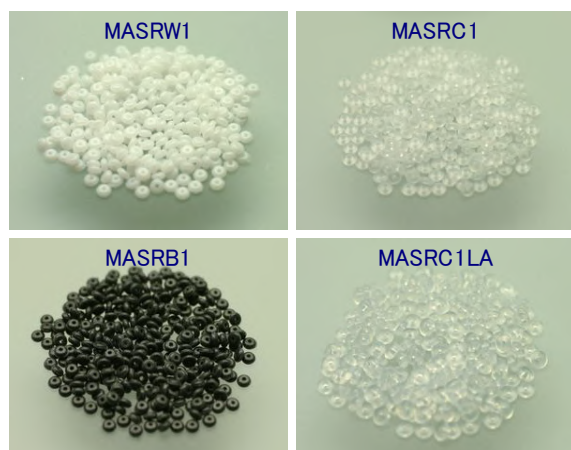

隙間を隠し、真珠のキズ防止に効果があります。

シリコンリング

サイズ：外径1.7×穴径0.5×厚み0.6mm

MASRW1 白 (1000個) ¥2,500 /1パック
ロット価格 10パック ¥24,400 20パック ¥47,500 50パック ¥116,000

MASRC1 透明 (1000個) ¥2,500 /1パック
ロット価格 10パック ¥24,400 20パック ¥47,500 50パック ¥116,000

MASRB1 黒 (1000個) ¥2,500 /1パック
ロット価格 10パック ¥24,400 20パック ¥47,500 50パック ¥116,000

シリコンリング Lサイズ

サイズ：外径2.9×穴径0.8×厚み1.1mm (太いワイヤー向け)

MASRC1LA 透明 (1000個) ¥5,200 /1パック

MASRC1L 透明 (1000個) サイズ：外径2.2×穴径0.6×厚み0.85mm は
製造元の都合で廃盤になりました。

ワイヤーパーツ(ワイヤー止金具)



カシメカン

MAKR	ロジウム	(500個)	¥2,150
			ロット価格 20パック ¥41,000(¥2,050) 40パック ¥78,000(¥1,950)
MAKG	ゴールド	(500個)	¥2,150
			ロット価格 20パック ¥41,000(¥2,050) 40パック ¥78,000(¥1,950)

専用プライヤーで、潰して止めるタイプです。

H283S カシメカン用 プライヤー **製造中止**
 カシメカンを均一に潰せるように、プライヤー先端に特殊加工がされています。(約1mmの隙間)
 ワイヤーに傷をつける事なく、潰しの作業が出来ます。

A T R (3.5×3.5mm)

MAAR20	ロジウム	(20個)	¥2,100
MAAR200	ロジウム	(200個)	¥20,000
MAAG20	ゴールド	(20個)	¥2,100
MAAG200	ゴールド	(200個)	¥20,000
MAARK20	ロジウム 無地	(20個)	¥2,100
MAARK200	ロジウム 無地	(200個)	¥20,000

ネジ式の止金具ですので、何度でもご使用頂けます。

H285 A T R用 精密ドライバー **¥180**

ワンパッチン

MAJR3	3mm	ロジウム	(20個)	¥2,100
MAJR3100	3mm	ロジウム	(100個)	¥10,000
MAJR31000	3mm	ロジウム	(1000個)	¥90,000
MAJG3	3mm	ゴールド	(20個)	¥1,900
MAJG3100	3mm	ゴールド	(100個)	¥9,000
MAJG31000	3mm	ゴールド	(1000個)	¥81,000
MAJR4	4mm	ロジウム	(20個)	¥3,000
MAJR4100	4mm	ロジウム	(100個)	¥14,000
MAJR41000	4mm	ロジウム	(1000個)	¥126,000
MAJG4	4mm	ゴールド	(20個)	¥2,200
MAJG4100	4mm	ゴールド	(100個)	¥10,450
MAJG41000	4mm	ゴールド	(1000個)	¥94,000

MAJK3	3mm	K18	(2個)
MAJW3	3mm	K18WG	(2個)

連組用糸 & 連通し用針・モール



絹のような輝きを持ち、耐水性に優れ、もっとも張度が強いネックレスの使用に最適な糸です。

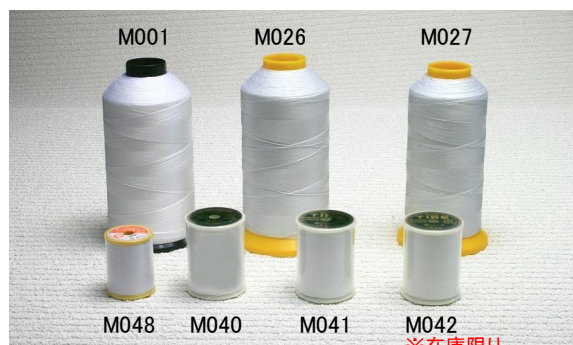

※在庫限り

引張強度 比較		
GPT	No.20	12.0kg
テトロン糸	No.20	4.0kg
ナイロン糸	No.20	4.6kg
ボンド糸	No.20	4.7kg



製造中止

GPT (高密度ポリエチレン素材)

M030	No.10 / 1000M	¥4,590	6本ロット 1本	¥4,360
M031	No.20 / 1000M	¥3,230	6本ロット 1本	¥3,068
M032	No.30 / 1000M	¥3,800	6本ロット 1本	¥3,610
M033	No.50 / 2000M	¥3,600	6本ロット 1本	¥3,420
M034	No.80 / 2000M	¥3,050	6本ロット 1本	¥2,897

GPT (高密度ポリエチレン素材) グレー

M030G	No.10 / 1000M	¥6,000	6本ロット 1本	¥5,700
M031G	No.20 / 1000M	¥4,550	6本ロット 1本	¥4,322

ロットにより、色に差異がございますので予めご了承下さい。

テトロン糸 (ポリエステル) 白

M012	No. 8 / 1000M	¥1,150	6本ロット 1本	¥1,092
M013	No.10 / 1000M	¥1,080	6本ロット 1本	¥1,026
M014	No.20 / 2000M	¥1,300	5本ロット 1本	¥1,235
M015	No.30 / 2000M	¥1,050	6本ロット 1本	¥997

テトロン糸 (ポリエステル) 黒

M022	No. 8 / 1000M	¥1,150	6本ロット 1本	¥1,092
M023	No.10 / 1000M (テイジン)	¥960		
M024	No.20 / 1000M	¥730	5本ロット 1本	¥695
M025	No.30 / 2000M	¥1,050	6本ロット 1本	¥997

カラー糸のお取り寄せも承ります。

ナイロン糸

M001	No.20 / 2000M	¥1,000
------	---------------	--------

ボンド糸 (ナイロンベースにボンド加工)

M026	No.20 / 2000M	¥1,400	6本ロット 1本	¥1,330
M027	No.30 / 2000M	¥1,140	6本ロット 1本	¥1,083

絹糸

M040	8番 (16号) No8 /200M	¥1,980	15本ロット 1本	¥1,880
M041	15番 (18.5g) No.15/290M	¥1,980	15本ロット 1本	¥1,880
M042	20番 (18.5g) No.20/340M		60本ロットより 製造可能	

※M042:在庫品限りで廃盤。(条件付きで製造可能)

仮糸 (ポリエステル)

M048	シャツパスパン	No. 90 /300M	¥330
------	---------	--------------	------

モール

M075	銀消モール (約 14g)	¥430/1袋
M0751	銀消モール (約280g)	¥7,000/1箱

M076	金消モール (約 14g)	¥300/1袋
M0761	金消モール (約280g)	¥5,000/1箱

ビーズ針

H141	No.11 (0.4 × 75mm) /50本	¥1,100/1袋
H142	No.13 (0.4 × 60mm) /50本	¥1,000/1袋
H145	No.12 (0.35 × 50mm) /25本	製造中止/1袋

工具(プライヤー・ニッパ)



ピンバイス(0-3.2mm)

H191 TP-23 ドリル砥用(2面/3面砥ぎ対応) **¥3,700**

H190 TP-23 両頭式 φ0-3.2mm **¥1,980**

パールドリル・超硬ドリル(P.85・P.86に掲載分)を
ピンバイスに挟んで穴の開け直し、針研ぎにご使用下さい。



ヤットコ

H273 ミニチュアノーズプライヤー **製造中止**

H270 精密ラバークリップヤットコ 両丸タイプ **¥1,680**

H271 精密ラバークリップヤットコ 標準タイプ **¥1,580**

H221 先細ヤットコ 4.5寸 **¥1,500**

H222 石留ヤットコ 4.5寸 **¥1,600**

先細ヤットコ・石留ヤットコは先端を
加工しやすいように焼入れ処理がしてあります。
(ヤスリがかかる程度の硬さです)

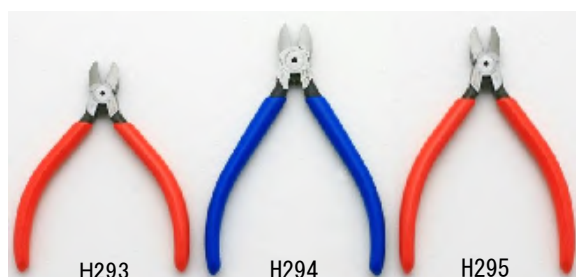

ニッパ

H293 No.MP4-110 (110mm) **¥1,770**

H294 No.FMN-125S (125mm) **¥1,890**

H295 No.460S-125 (125mm) 超硬刃 **¥6,360**



にぎりはさみ

H153 美三郎イブシ No.503 **¥2,800**

強化糸(GPT)用にぎりはさみ

H156 アルスーパーミニ **¥9,450**

アラミ繊維専用の超硬質鋏です。

超微粒結晶超硬合金の採用により、耐久性は大幅に向上。
刃部のマイクロエッジが繊維を逃さずキャッチし、
無駄な力をかけずに思いのままにカットできます。

真珠を枠に接着する際の
「隙間防止・真珠のズレ」
解消お助けアイテム



NEW H100 のり助くん ¥1,900

ロット価格 10個 ¥17,000

サイズ : 90×21×24mm

材質 : ステンレス

使用適応サイズ 3.5mm～17mm



－ 使用方法(ピアス直結) －

- ① 固定の準備ができたなら、のり助くんを開く。
- ② シリコン側に真珠、切込み側にピアス芯を合わせます。
- ③ のり助くんを閉じて、接着剤の硬化を待つ。
接着剤の硬化時間が過ぎたら、のり助くんから外し、はみ出した接着剤を取り除いて作業完了。

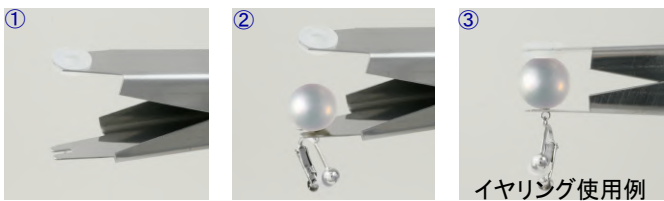

－ 使用方法(ツキサシブラ) －

- ① 固定の準備ができたなら、のり助くんを開く。
- ② 切込み側にツキサシの丸カンを差し込んで真珠の向きを確認する。
- ③ のり助くんを閉じて、接着剤の硬化を待つ。
接着剤の硬化時間が過ぎたら、のり助くんから外し、はみ出した接着剤を取り除いて作業完了。

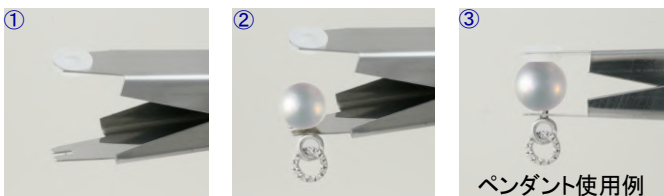

NEW H101 のり助くんⅡ ¥1,900

ロット価格 10個 ¥17,000

サイズ : 90×21×24mm

材質 : ステンレス

使用適応サイズ 3.5mm～17mm



－ 使用方法(ツキサシ両穴) －

- ① 固定の準備ができたなら、のり助くんを開く。
- ② 両方の切込みにツキサシの丸カンを差し込んで丸カンの向きを合す。
- ③ のり助くんを閉じて、接着剤の硬化を待つ。
接着剤の硬化時間が過ぎたら、のり助くんから外し、はみ出した接着剤を取り除いて作業完了。

画像の真珠は11mmを使用しています。

接着剤



L065L

L066

ボンドクイック (コニシ株式会社)

L065L 5分 タイプ 15 g ¥740

硬化開始 4分
固定時間 15分
実用強度 40分
※この商品の輸出は、お取扱いできません。

L066 30分 タイプ 15 g ¥740

硬化開始 25分
固定時間 45分
実用強度 60分
※この商品の輸出は、お取扱いできません。



L067

エポクリヤー (コニシ株式会社)

L067 5分 タイプ 15 g ¥740

硬化開始 5分
固定時間 40分
実用強度 90分

硬化後の変色がしにくい透明タイプです。
※この商品の輸出は、お取扱いできません。



L080

L081L

ハイスーパー (セメダイン株式会社)

L080 5分 タイプ 6 g ¥440

硬化開始 5分
固定時間 15分
実用強度 90分
※この商品の輸出は、お取扱いできません。

L081L 30分 タイプ 15 g ¥890

硬化開始 30分
固定時間 40分
実用強度 90分
※この商品の輸出は、お取扱いできません。



L085

アラルダイト (ハンツマン・ジャパン株式会社)

L085 ラピッド 30 g ¥1,320

硬化開始 4分
固定時間 20分
実用強度 60分
※この商品の輸出は、お取扱いできません。

フルイ板・金枠

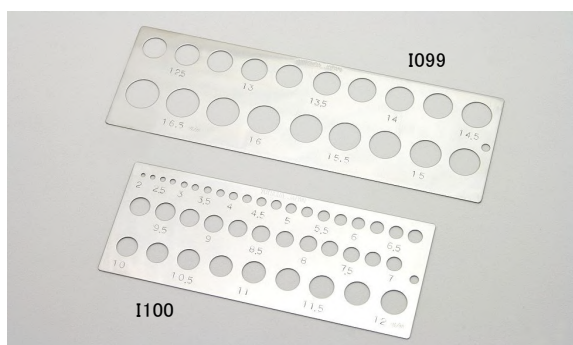
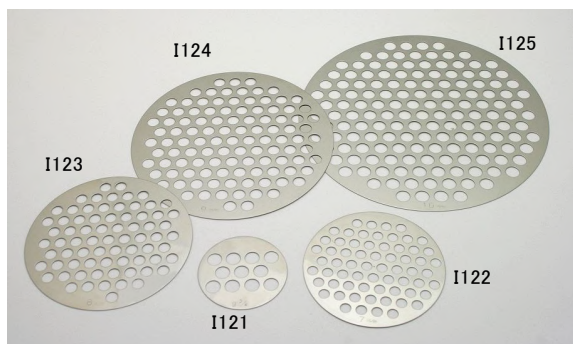

フルイ板

	(直径)	(穴径)	
I121	60mm	4~20mm	¥650/1枚
I122	95mm	4~20mm	¥1070/1枚
I123	115mm	4~20mm	¥1,350/1枚
I124	150mm	4~20mm	¥1,750/1枚
I125	190mm	4~20mm	¥2,600/1枚

※ご注文の際は、フルイ板の直径と穴径をご指示下さい。

※フルイ板の穴径は、4mm ~ 20mm 1/4mm刻みが標準品となります。

4mm ~ 20mm 1/8mm刻みは、受注生産となります。

4mm以下のサイズは、受注生産となります。

核用フルイの分サイズは、受注生産となります。

(受注生産品の価格は、スタッフまでお問い合わせ下さい。)

フルイ用 金枠

I101	60mm用	¥2,600
I102	95mm用	¥3,250
I103	115mm用	¥3,850
I104	150mm用	¥4,400
I105	190mm用	¥6,500

ゲージ板

I100	2mm~12mm	0.25UP	¥4,300
			サイズ : 60×150mm
I099	12.25mm~16.75mm	0.25UP	¥5,000
			サイズ : 60×190mm

ゲージ



I020	SM-528	(TECLOCK)	¥12,800
			サイズ : 95×130mm
			測定範囲 : 0~20mm
			最小表示 : 0.01mm

I022	Q-1	(PEACOCK)	¥27,500
			サイズ : 90×140mm
			測定範囲 : 0~25mm
			最小表示 : 0.05mm

I033	AD-5764A-150	(エー・アンド・デイ)	¥4,680
			サイズ : 235×76mm
			測定範囲 : 0~150mm
			最小表示 : 0.01mm
			器差 : ±0.03mm
			付属 : SR-44ボタン電池 1ヶ

I030	PK1012APX	(Mitsutoyo)	¥17,000
			サイズ : 94×53mm
			測定範囲 : 0~12mm
			最小表示 : 0.01mm
			器差 : ±0.02mm
			付属 : SR-44ボタン電池 1ヶ

計数器 ステンレス枠付

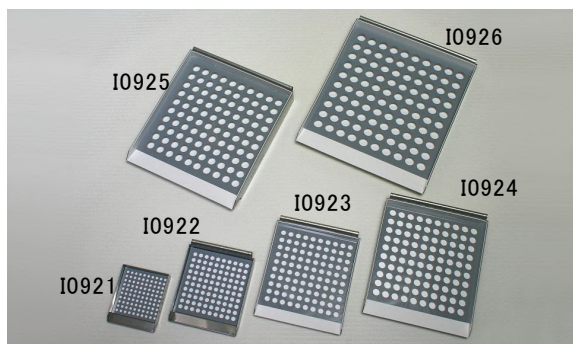

100個用 計数器

I0921 5.3mm穴 (3~4mm 珠用) ¥5,600
サイズ: 88×106×20mm

I0922 8mm穴 (5~7mm 珠用) ¥8,700
サイズ: 125×148×34mm

I0923 10mm穴 (8~9mm 珠用) ¥11,600
サイズ: 156×184×35mm

I0924 13mm穴 (10~12mm 珠用) ¥13,000
サイズ: 190×226×39mm

I0925 16mm穴 (13~15mm 珠用) ¥14,900
サイズ: 235×370×40mm

I0926 18mm穴 (16~17mm 珠用) ¥18,300
サイズ: 262×305×40mm

計数器 ステンレス枠付

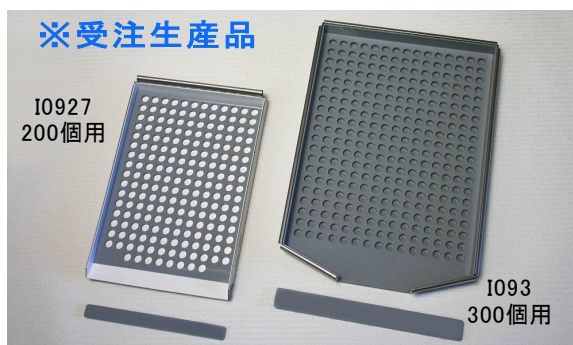

200個用 計数器

I0927 13mm穴 (10~12mm 珠用) ¥26,400
サイズ: 224×343×40mm

300個用 計数器

I093 13mm穴 (10~12mm 珠用) ¥28,200
サイズ: 288×403×37mm

デジタル秤

NEW I080



デジタル匁秤 (E・アト・デイ)

I080 GX-6001A (100~240V) ¥97,200

サイズ: 212×317×93mm (本体質量: 約5kg)
グラム 計量表示: 0.1 - 6100g
もんめ 計量表示: 0.05 - 1626匁
付属品: 専用ACアダプター
USBケーブル A-ミニBタイプ 1.8m

[内臓分銅]搭載 (天びんの校正)

ワンタッチでキャリブレーション(天秤校正)が可能です。
オートキャリブレーション機能で、温度変化や設定した時刻
インターバル時間より自動的に校正しておりますので
いつでも正確な計量がおこなえます。



グラム秤 (E・アト・デイ)

NEW I048 HJ-150A ¥3,950

サイズ: 65×100×21mm (保護カバーを除く)
計量範囲: 0.2-150g
最小読取: 0.1g
付属品: 単4電池 2本 100g分銅

ルース用 カード

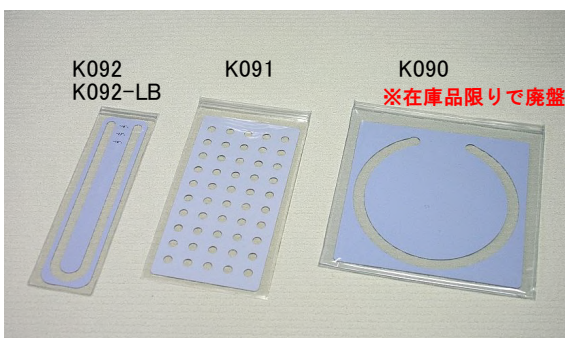
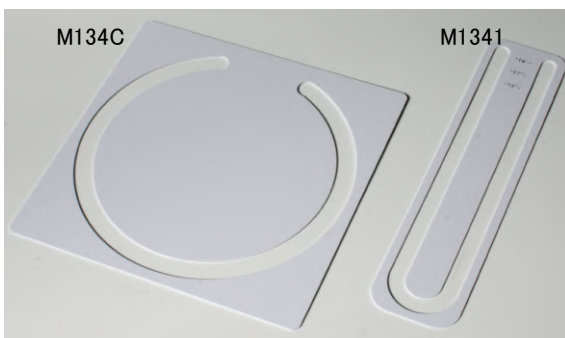
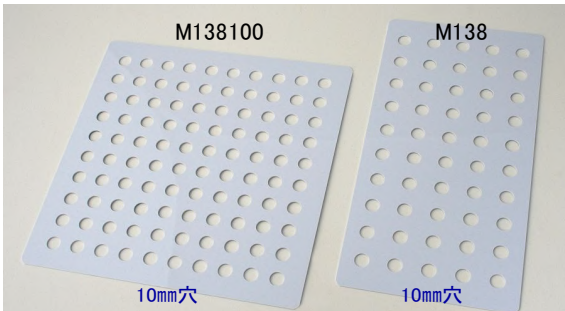
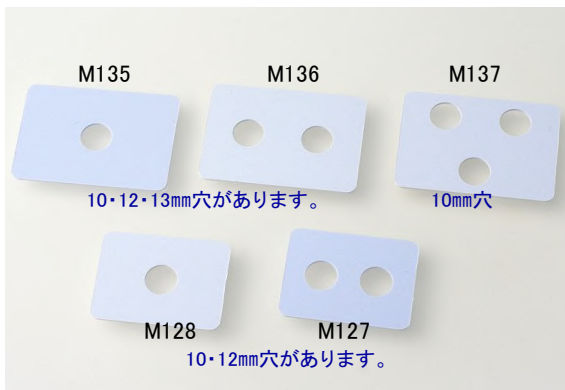

サイズ 35×50mm 穴径 10mm・12mm・13mm

M135 セルシングルカード ¥360 /10枚
ロット価格 ¥3,500 /100枚

M136 セルペアカード ¥410 /10枚
ロット価格 ¥4,000 /100枚

サイズ 35×50mm 穴径 10mm

M137 セルトリプルカード ¥470 /10枚
ロット価格 ¥4,600 /100枚

サイズ 30×40mm 穴径 10mm・12mm

M128 セルシングルカード ¥250 /10枚
ロット価格 ¥2,400 /100枚

M127 セルペアカード ¥295 /10枚
ロット価格 ¥2,800 /100枚

M138 セル50穴カード ¥420 /1枚
サイズ 230×120mm 穴径 10mm

M138100 セル100穴カード ¥630 /1枚
サイズ 200×200mm 穴径 10mm

M134C ネック用U字型シートC (丸型) ¥400 /1枚
サイズ 200×200×1mm 溝幅 12mm

M1341 ネック用U字型シート 小 ¥2,000 /10枚
サイズ 230×56×1mm 溝幅 11mm
16・17・18インチ表記印刷入

K092 テンチャックロング ¥540 /10枚

K092-LB テンチャックロング ¥10,200 /200枚
サイズ 75×260mm 厚さ0.15mm (1枚¥51)

厚手のネックレス用袋です。 [M133 : セルロングペアカード]
[M1341 : ネック用U字型シート 小]の収納にもお使い頂けます。

K091 ビニール50穴カード用 ¥2,250 /10枚
サイズ 140×250mm 厚さ0.15mm

K090 ビニールU字カード用 ¥2,000 /10枚
サイズ 230×220mm 厚さ0.15mm
※在庫品限りで廃盤

発泡U字型シート

M1342NE ネック・NEセット兼用シート ¥1,800 /10枚
ロット価格 ¥17,100 /100枚

サイズ 225×155×厚み5mm
溝幅 裾:11mm・センター:13mm
ペア穴 穴径:11mm
※素材: 発泡ポリスチレンシート

ビニール袋はユニバックH-8が適度なサイズです (P29参照)

ペア珠をシートに貼る際は、シートの中央下部にペア珠用に円形の抜き穴を設けておりますので、穴を2箇所抜いてからご使用ください。

ルース用ペアカード



M130 セル板5ペアカード ¥680 /10枚
 サイズ 42×85×0.5mm 穴径 6mm
 明細シール、専用クリスタルパック付。
 6mm～9.5mmに対応。
 5ペアまでの小ロットペア台紙。
 紙台紙に比べて白いセル板台紙が真珠の色をより鮮明に見せます。

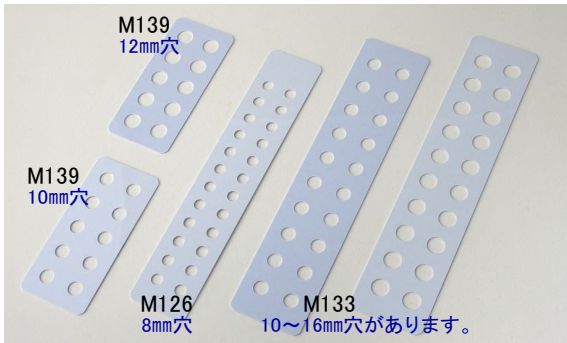

セルロングペアカード

M139 セル5ペアカード ¥1,000 /10枚
 サイズ 110×50mm 穴径 10・12mm

M133 セル10ペアカード ¥1,800 /10枚
 サイズ 230×50mm
 穴径 10・11・12・13・14・15・16mm

M126 セル12ペアカード ¥1,800 /10枚
 サイズ 215×42mm 穴径 8mm

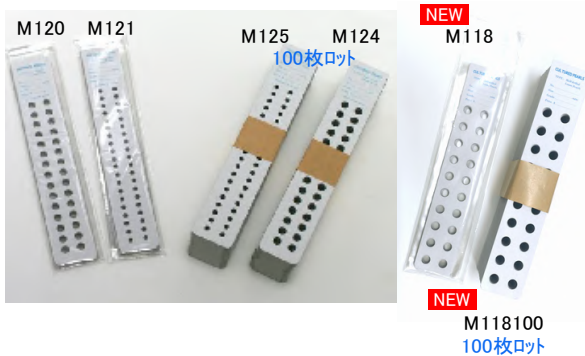

ロングペアカード (紙製)

M120 大 (15ペア) PP袋付 ¥330 /10枚

M124 大 (15ペア) 用紙のみ ¥2,350 /100枚
 サイズ 247×43mm 穴径 8mm

M121 小 (20ペア) PP袋付 ¥330 /10枚

M125 小 (20ペア) 用紙のみ ¥2,350 /100枚
 サイズ 247×43mm 穴径 5mm

K074 ロングペアカード用 PP袋 ¥400 /100枚
 サイズ 270×50mm [M120・M124・M121・M125]専用

NEW 南洋真珠用ロングペアカード (紙製)

M118 南洋 (10ペア) PP袋付 ¥550 /10枚

M118100 南洋 (10ペア) 用紙のみ ¥4,350 /100枚
 サイズ 247×43mm 穴径 10mm

KSS630 クリスタルパックS6-30 南洋ロングペアカード用 ¥360 /100枚
 サイズ 300×60mm [M118・M118100]専用

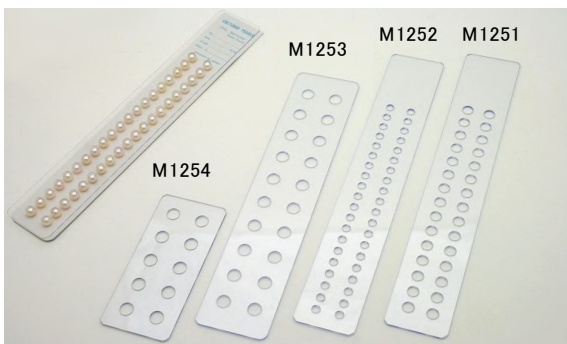

セルロングペアカード用クリアカバー

M1253 (10ペア) M133用 ¥900 /10枚

M1254 (5ペア) M139用 ¥600 /10枚

ロングペアカード用クリアカバー

M1251 (15ペア) M120・124用 ¥900 /10枚

M1252 (20ペア) M121・125用 ¥1,000 /10枚

袋に入れて保管する際の真珠の剥離防止や、袋に入れたままでの真珠の確認作業に最適です。

テープ

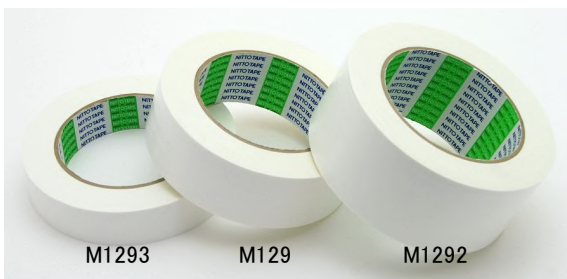

ベストクロス テープ (白)

M129 38mm 巾 × 25M ¥550 /1本

M1292 50mm 巾 × 25M ¥720 /1本

M1293 25mm 巾 × 25M ¥370 /1本

真珠を接着する為に、カードの裏面に貼るテープです。
 真珠に接着した際に、粘着質が真珠に残りにくいテープです。
 接着面が白色なので、カードと同色系で穴が目立ちにくいです。

選別関連

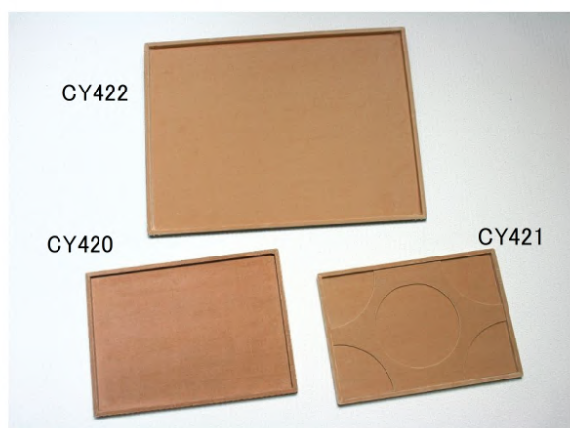
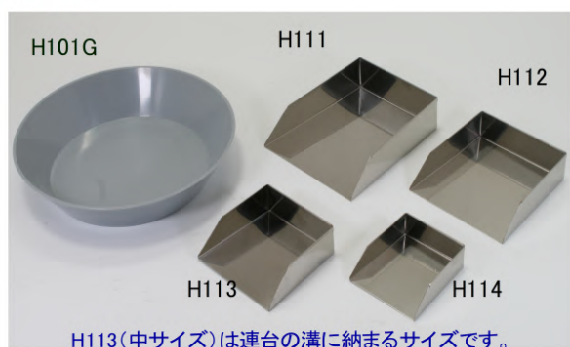

連箱



カルトン (丸皿)

H101G	グレー	(185×35mm)	¥450
			ロット価格 30枚/ ¥13,080 (1枚:¥436)
			100枚/ ¥40,500 (1枚:¥405)

スクイ

H111	特大	(120×100×30mm)	¥3,200
H112	大	(93×95×25mm)	¥2,800
H113	中	(77×75×25mm)	¥2,550
H114	小	(61×70×20mm)	¥2,350

竹ピンセット

H122	大	(27cm)	¥640
H121	小	(20cm)	¥560

選別盆 ベージュ別珍

CY422	大	(500×380×20mm)	¥6,600
CY420	小	(342×247×16mm)	¥4,800
CY421	区分付	(315×225×16mm)	¥5,800

ネル生地

M222	2M×700mm	¥3,650
M2220	4M×700mm	¥6,200

M072	コハクテープ (12mm)	¥540/30M
ロットを束ねる際・ポリパックの口閉じにお使い下さい。		

薄葉紙

K140	薄葉紙 (395×550mm)	¥450 /100枚
真珠・貴金属の発送・保管等にお使い下さい。		

CY410	連箱	¥9,000
サイズ : 500×250×80mm		
色 : グレー/黒 (ビニールレザー)		
オーダーにて別注サイズも承ります。		

CY412	連箱用 蓋	¥3,200
サイズ : 500×250×20mm		
色 : グレー/黒 (ビニールレザー)		
オーダーにて別注サイズも承ります。		

連台



CY100 南洋用 連台 ¥7,700

サイズ : 533×220×22mm
色 : ページュ・グレー・白
溝数 : 7列
14・15・16・17・18インチ 目盛付(シルク印刷)



CY380 アコヤ用 連台 ¥7,200

サイズ : 534×216×26mm
色 : ページュ・グレー・白
溝数 : 10列
14・15・16・17・18インチ 目盛付(シルク印刷)



CY201 アコヤ用 携帯連台 (折畳み式/ケース) 製造中止

サイズ : 310×115×45mm (携帯時)
色 : ページュ/黒 (ビニールレザー)
溝数 : 10列
7・7.5・8・8.5・9インチ 目盛付(釘打)

CY2021 アコヤ用 連台 小 ¥6,500

サイズ : 287×216×18mm
色 : ページュ
溝数 : 10列
7・7.5・8・8.5・9インチ 目盛付(釘打)



CY39022 アコヤ用 連台折畳み ¥10,000

サイズ : 534×220×22mm
収納時 : 267×220×44mm
色 : 桐/別珍(ページュ)
溝数 : 10列
14・15・16・17・18インチ 目盛付(釘打)

ルース用プラスチックバッグ



※明細カード入れ、外ポケット。



※明細カード入れ、外ポケット。



※明細カード入れ、内ポケット。



テンチャック 外ポケット(カード付)
ダブルストッパー タイプ

K0590 南洋用 大 (2000丸用) ¥4,200 /10枚
サイズ: 300×400mm **ロット価格 200枚 ¥78,500**
(1セット ¥392.5)

K059 南洋用 小 (1000丸用) ¥3,500 /10枚
サイズ: 200×280mm **ロット価格 200枚 ¥66,000**
(1セット ¥330)

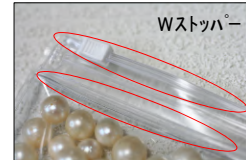

テンチャック 外ポケット(カード付)

K060 大 (200丸用) ¥870 /10枚

K060-LB 大 (200丸用) ¥16,500 /200枚
サイズ: 140×200mm **(1セット ¥82.5)**

K061 中 (100丸用) ¥690 /10枚

K061-LB 中 (100丸用) ¥13,100 /200枚
サイズ: 100×160mm **(1セット ¥65.5)**

K062 小 (50丸用) ¥630 /10枚

K062-LB 小 (50丸用) ¥11,900 /200枚
サイズ: 100×90mm **(1セット ¥59.5)**

テンチャック 内ポケット(カード付)

K0601 大 (200丸用) ¥690 /10枚
サイズ: 140×200mm **※廃盤です。(在庫品限り)**

K0611 中 (100丸用) ¥690 /10枚

K062-LB 中 (100丸用) ¥13,100 /200枚
サイズ: 100×160mm **(1セット ¥65.5)**

K0621 小 (50丸用) ¥630 /10枚

K062-LB 小 (50丸用) ¥11,900 /200枚
サイズ: 100×90mm **(1セット ¥59.5)**

K093 ビニシール75×90 ¥550 /10枚
サイズ: 75×90mm

K094 ビニシール60×80 ¥400 /10枚
サイズ: 60×80mm

K095 ビニシール50×70 ¥360 /10枚
サイズ: 50×70mm

ユニパック



I-4・J-4・K-4につきましては箱単位
のみの受注・取寄せ商品とさせていただきます。



K-8につきましては箱単位
のみの受注・取寄せ商品とさせていただきます。



4シリーズ (厚み 0.04mm)

KS4000 S-4 (55×40mm) /300枚 ¥720/1袋
ロット価格 (1箱) 60袋 × ¥648

KS4001 A-4 (70×50mm) /100枚 ¥260/1袋
※300枚入から100枚入りに変わりました。ロット価格 (1箱) 180袋 × ¥234

KS4002 B-4 (85×60mm) /100枚 ¥270/1袋
※300枚入から100枚入りに変わりました。ロット価格 (1箱) 140袋 × ¥243

KS4003 C-4 (100×70mm) /100枚 ¥290/1袋
※200枚入から100枚入りに変わりました。ロット価格 (1箱) 120袋 × ¥261

KS4004 D-4 (120×85mm) /100枚 ¥300/1袋
※200枚入から100枚入りに変わりました。ロット価格 (1箱) 90袋 × ¥270

KS4005 E-4 (140×100mm) /100枚 ¥370/1袋
※200枚入から100枚入りに変わりました。ロット価格 (1箱) 70袋 × ¥333

KS4006 F-4 (170×120mm) /100枚 ¥440/1袋
ロット価格 (1箱) 45袋 × ¥396

KS4007 G-4 (200×140mm) /100枚 ¥530/1袋
ロット価格 (1箱) 40袋 × ¥477

KS4008 H-4 (240×170mm) /100枚 ¥700/1袋
ロット価格 (1箱) 25袋 × ¥630

★ KS4009 I-4 (280×200mm) ¥20,000 /1箱 (2400枚)

★ KS4010 J-4 (340×240mm) ¥15,200 /1箱 (1500枚)

★ KS4011 K-4 (400×280mm) ¥19,000 /1箱 (1500枚)

8シリーズ (厚み 0.08mm)

KS8001 A-8 (70×50mm) /100枚 ¥285/1袋
※200枚入から100枚入りに変わりました。ロット価格 (1箱) 100袋 × ¥256

KS8002 B-8 (85×60mm) /100枚 ¥325/1袋
※200枚入から100枚入りに変わりました。ロット価格 (1箱) 80袋 × ¥292

KS8003 C-8 (100×70mm) /100枚 ¥350/1袋
※200枚入から100枚入りに変わりました。ロット価格 (1箱) 60袋 × ¥315

KS8004 D-8 (120×85mm) /100枚 ¥390/1袋
※200枚入から100枚入りに変わりました。ロット価格 (1箱) 50袋 × ¥351

KS8005 E-8 (140×100mm) /100枚 ¥500/1袋
※200枚入から100枚入りに変わりました。ロット価格 (1箱) 40袋 × ¥450

KS8006 F-8 (170×120mm) /100枚 ¥640/1袋
ロット価格 (1箱) 30袋 × ¥576

KS8007 G-8 (200×140mm) /100枚 ¥820/1袋
ロット価格 (1箱) 25袋 × ¥738

KS8008 H-8 (240×170mm) /100枚 ¥1,100/1袋
ロット価格 (1箱) 17袋 × ¥990

KS8009 I-8 (280×200mm) /100枚 ¥1,450/1袋
ロット価格 (1箱) 12袋 × ¥1,305

KS8010 J-8 (340×240mm) /100枚 ¥1,820/1袋
ロット価格 (1箱) 8袋 × ¥1,638

★ KS8011 K-8 (400×280mm) ¥17,900 /1箱 (700枚)

ユニパックシリーズの一部商品の箱ロットの数量が変更しております。

ユニパック MARKシリーズ



MARK-H・MARK-I・MARK-Jにつきましては箱単位での受注・取寄せ商品とさせていただきます。



マークシリーズ (厚み 0.04mm)

KS4M001 MARK-A (70×50mm) /100枚 ¥290/1袋
※300枚入から100枚入りに変わりました。ロット価格(1箱)180袋×¥261

KS4M002 MARK-B (85×60mm) /100枚 ¥300/1袋
※300枚入から100枚入りに変わりました。ロット価格(1箱)140袋×¥270

KS4M003 MARK-C (100×70mm) /100枚 ¥340/1袋
※200枚入から100枚入りに変わりました。ロット価格(1箱)120袋×¥306

KS4M004 MARK-D (120×85mm) /100枚 ¥400/1袋
※200枚入から100枚入りに変わりました。ロット価格(1箱)90袋×¥370

KS4M005 MARK-E (140×100mm) /100枚 ¥460/1袋
※200枚入から100枚入りに変わりました。ロット価格(1箱)70袋×¥414

KS4M006 MARK-F (170×120mm) /100枚 ¥640/1袋
ロット価格(1箱)55袋×¥576

KS4M007 MARK-G (200×140mm) /100枚 ¥690/1袋
ロット価格(1箱)40袋×¥621

★ KS4M008 MARK-H (240×170mm) ¥23,200 /1箱(2500枚)

★ KS4M009 MARK-I (280×200mm) ¥29,400 /1箱(2400枚)

★ KS4M010 MARK-J (340×240mm) ¥25,000 /1箱(1500枚)

ユニパックシリーズの一部商品の箱ロットの数量が変更しております。

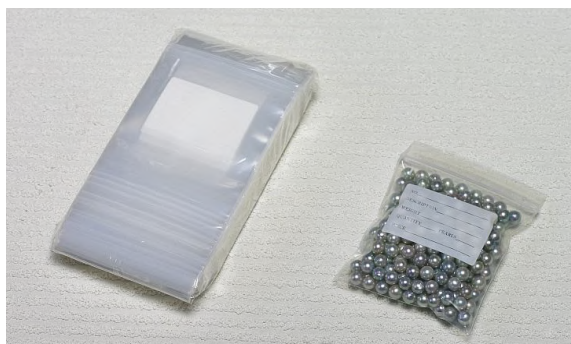

明細を印刷してありますので、詳細を記入出来ます。

パールバック (厚み 0.08mm)

K068 明細刷 (90×80mm) /100枚 ¥1,100/1袋
ロット価格 10袋×¥1,045 (1箱)65袋×¥990

No	_____
DESCRIPTION	_____
WEIGHT	_____
QUANTITY	PEARLS _____
PRICE	_____

印刷内容



ユニパック ネックレス (厚み 0.06mm)

K077 (60×260mm) /100枚 ¥910/1袋
ロット価格(1箱)40袋×¥845

透明性・防湿性の良いポリプロピレン袋です。

ジョイグリップ



JG-J・JG-Kにつきましては箱単位での受注・取寄せ商品とさせていただきます。



JG-6F・JG-6G・JG-6Hにつきましては箱単位での受注・取寄せ商品とさせていただきます。



4シリーズ (厚み 0.04mm)

KSJ4003 JG-C (100×70mm) /100枚 **¥410**/1袋
ロット価格 (1箱) 80袋 × ¥369

KSJ4004 JG-D (120×85mm) /100枚 **¥420**/1袋
ロット価格 (1箱) 70袋 × ¥378

KSJ4005 JG-E (140×100mm) /100枚 **¥480**/1袋
ロット価格 (1箱) 60袋 × ¥432

KSJ4006 JG-F (170×120mm) /100枚 **¥630**/1袋
ロット価格 (1箱) 45袋 × ¥567

KSJ4007 JG-G (200×140mm) /100枚 **¥730**/1袋
ロット価格 (1箱) 35袋 × ¥657

KSJ4008 JG-H (240×170mm) /100枚 **¥960**/1袋
ロット価格 (1箱) 25袋 × ¥864

KSJ4009 JG-I (280×200mm) /100枚 **¥1,220**/1袋
ロット価格 (1箱) 20袋 × ¥1,098

★ KSJ4010 JG-J (340×240mm) **¥18,800**/1箱 (1500枚)

★ KSJ4011 JG-K (400×280mm) **¥18,400**/1箱 (1000枚)

透明性・防湿性の良いポリプロピレン袋です。

6シリーズ (厚み 0.06mm)

KSJ6001 JG-6A (70×50mm) /100枚 **¥360**/1袋
ロット価格 (1箱) 100袋 × ¥324

KSJ6002 JG-6B (85×60mm) /100枚 **¥420**/1袋
ロット価格 (1箱) 90袋 × ¥378

KSJ6003 JG-6C (100×70mm) /100枚 **¥420**/1袋
ロット価格 (1箱) 80袋 × ¥378

KSJ004 JG-6D (120×85mm) /100枚 **¥480**/1袋
ロット価格 (1箱) 60袋 × ¥432

KSJ005 JG-6E (140×100mm) /100枚 **¥560**/1袋
ロット価格 (1箱) 45袋 × ¥504

★ KSJ006 JG-6F (170×120mm) **¥24,800** /1箱 (3500枚)

★ KSJ007 JG-6G (200×140mm) **¥29,200** /1箱 (2500枚)

★ KSJ008 JG-6H (240×170mm) **¥25,000** /1箱 (2000枚)

透明性・防湿性の良いポリプロピレン袋です。

※商品名[ミニグリップ]は、「ジョイグリップ」に改名されました。

[ジョイグリップ]シリーズの一部商品の箱ロットの数量が変更しております。

ポリパック



ポリパック

K032	11号 /100枚	¥960 /1袋
	サイズ：200×300×0.08mm	
K033	12号 /100枚 (1貫用)	¥1,320 /1袋
	サイズ：230×350×0.08mm	
K034	13号 /100枚 (1.5貫用)	¥1,540 /1袋
	サイズ：250×380×0.08mm	
K035	14号 /100枚 (2貫用)	¥2,050 /1袋
	サイズ：280×450×0.08mm	
K036	17号 /100枚 (3貫用)	¥3,080 /1袋
	サイズ：360×520×0.08mm	
K037	20号 /100枚 (5貫用)	¥4,970 /1袋
	サイズ：470×650×0.08mm	
M072	アイパール(琥珀)テープ (12mm)	¥540 /30M
		ロット価格 10巻×¥515
	ポリパックの口閉じ・ロットを束ねる際にお使い下さい。	

台紙(ザブトン)



ブローチ用 台紙

C480	7×7/ 10枚	¥1,350 /1袋
C481	10×10/ 10枚	¥1,500 /1袋
C482	15×15/ 10枚	※在庫品限り ¥1,100 /1袋

ネックレス用 台紙

C483	15×21/ 10枚	※製造中止 /1袋
C484	10×23/ 10枚	※製造中止 /1袋

ミニパック

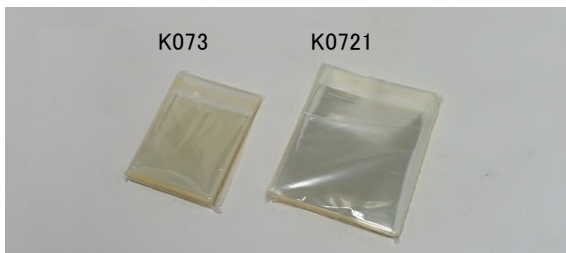

台紙用 OP袋 ミニパック (テープ付)

K073	小 (C480用)/100枚	¥300 /1袋
K0721	中 (C481用)/100枚	¥490 /1袋

※旧商品：[K072] は、廃盤となりました。
[K0721] 商品から薄手に変更となります。
ご了承ください。(0.04mm⇒0.03mmへ)

真珠用穴開機

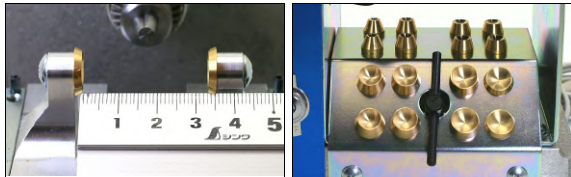
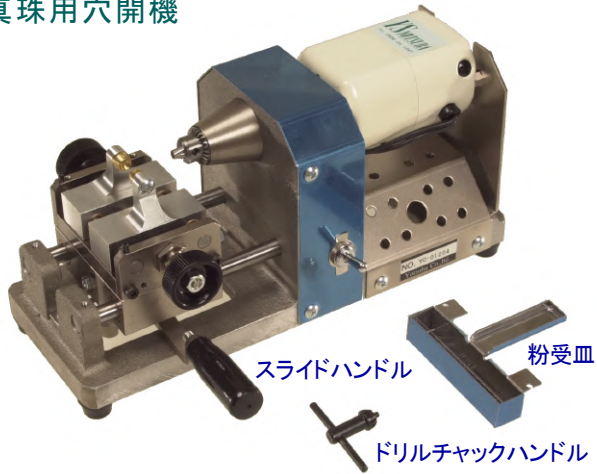

最大開口34mm

パーツ収納例

- モーターへの負担を抑えた新機構により、穴開作業の抵抗感を軽減。
- 珠チャック12mm開口、30mmのパロック真珠も穴開可能。
- 珠チャック12組を収納可能。
- アルミボディー採用により、軽量化(当社比-600g)

細工用穴開機

E0221 YS-100 ¥96,500

サイズ : 105×280×145mm
 電源 : AC100V 60W
 回転数 : 50Hz/7000rpm 60Hz/6500rpm
 重量 : 4.9kg
 定格 : 30分
 付属品 : ドリルチャックハンドル
 粉受皿・スライドハンドル

珠チャック・ドリルは含まれておりません。
 球チャック・ドリルはP85・86よりお選び下さい。

E0261

※現在、諸般の事情により製造を見合わせております。



2面/3面砥ぎ対応ピンバイス

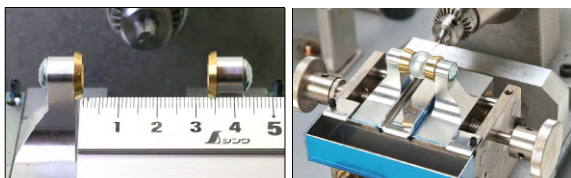

最大開口34mm

軽量アルミボディー

- 新機構により穴開作業の抵抗感を軽減。高速静音モーターにより作業音を減少。
- 珠チャック34mm開口、30mmのパロック真珠も穴開可能。
- 珠チャック12組を収納可能。
- 本体アルミボディー採用により、軽量化(当社比-7kg)

★ 回転式穴開機

E0261 YS-300

サイズ : 430×420×165mm
 電源 : AC100V 150W
 回転数 : 50Hz/10000rpm 60Hz/12000rpm
 重量 : 10kg
 付属品 : ドリルチャックハンドル
 粉受皿・スライドハンドル
 2面/3面砥ぎ対応ピンバイス

珠チャック・ドリルは含まれておりません。
 球チャック・ドリルはP85・86よりお選び下さい。

細工用・回転式用 珠チャック



珠チャック

F152	No. 2	(2mm珠用)	¥1,500/1組
F153	No. 3	(3mm珠用)	¥1,500/1組
F154	No. 4	(4mm珠用)	¥1,500/1組
F155	No. 5	(5mm珠用)	¥1,500/1組
F156	No. 6	(6mm珠用)	¥1,500/1組
F157	No. 7	(7mm珠用)	¥1,500/1組
F158	No. 8	(8mm珠用)	¥1,500/1組
F159	No. 9	(9mm珠用)	¥1,500/1組
F160	No. 10	(10mm珠用)	¥2,200/1組
F161	No. 11	(11mm珠用)	¥2,200/1組
F162	No. 12	(12mm珠用)	¥2,300/1組
F163	No. 13	(13mm珠用)	¥2,300/1組
F164	No. 14	(14mm珠用)	¥2,300/1組
F165	No. 15	(15mm珠用)	¥2,300/1組
F166	No. 16	(16mm珠用)	¥2,300/1組
F167	No. 17	(17mm珠用)	¥3,300/1組
F168	No. 18	(18mm珠用)	¥3,300/1組
F169	No. 19	(19mm珠用)	¥3,400/1組
F170	No. 20	(20mm珠用)	¥3,400/1組

珠チャック クッション付



珠チャック クッション付

F150C1	4~ 6mm用	¥2,250/1組
F150C2	7~ 9mm用	¥2,250/1組
F150C3	10~18mm用	¥2,850/1組



固定の際のキズ防止、パロック等にも最適です。

真珠穴開用ドリル(スチール鋼)



パールドリル (三角研)

G021	0.6 × 50mm	¥1,800 /10本
G022	0.7 × 50mm	¥1,800 /10本
G023	0.8 × 50mm	¥1,800 /10本
G024	0.9 × 50mm	¥1,800 /10本
G025	1.0 × 50mm	¥1,800 /10本
G026	1.1 × 50mm	¥1,100 /5本
G027	1.2 × 50mm	¥1,100 /5本
G028	1.3 × 50mm	¥1,500 /5本
G029	1.4 × 50mm	¥1,500 /5本
G030	1.5 × 50mm	¥1,500 /5本

真珠穴開用ドリル(超硬)



超硬ドリル (三角研)

G101	0.6 × 50mm	¥650 /1本
G102	0.7 × 50mm	¥600 /1本
G103	0.8 × 50mm	¥600 /1本
G104	0.9 × 50mm	¥600 /1本
G105	1.0 × 50mm	¥600 /1本
G106	1.1 × 50mm	¥780 /1本
G107	1.2 × 50mm	¥780 /1本
G108	1.3 × 50mm	¥1,350 /1本
G109	1.4 × 50mm	¥1,350 /1本
G110	1.5 × 50mm	¥1,350 /1本
G111	1.6 × 50mm	¥1,800 /1本
G112	1.7 × 50mm	¥1,800 /1本
G113	1.8 × 50mm	¥2,000 /1本
G114	1.9 × 50mm	¥2,000 /1本
G115	2.0 × 50mm	¥2,000 /1本

★ 各サイズ10本よりロット価格がございます。

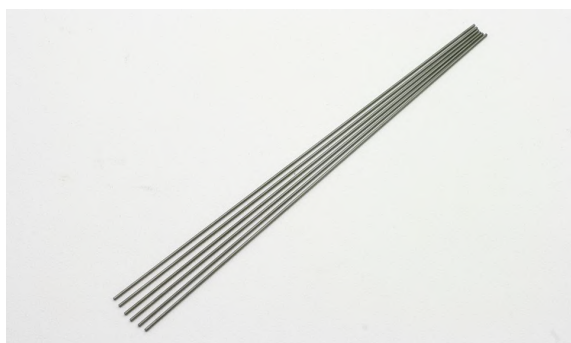

超硬ドリル (未研)

GI 06150	0.6 × 150mm	¥950 /1本
GI 07150	0.7 × 150mm	¥820 /1本
GI 08150	0.8 × 150mm	¥820 /1本
GI 09150	0.9 × 150mm	¥820 /1本
GI 10150	1.0 × 150mm	¥820 /1本
GI 11150	1.1 × 150mm	¥1,200 /1本
GI 12150	1.2 × 150mm	¥1,200 /1本
GI 13100	1.3 × 100mm	¥1,300 /1本
GI 14100	1.4 × 100mm	¥1,300 /1本
GI 15100	1.5 × 100mm	¥1,300 /1本
GI 16100	1.6 × 100mm	¥1,300 /1本
GI 17100	1.7 × 100mm	¥1,700 /1本
GI 18100	1.8 × 100mm	¥1,700 /1本
GI 19100	1.9 × 100mm	¥1,700 /1本
GI 20100	2.0 × 100mm	¥1,700 /1本

★ 各サイズ10本よりロット価格がございます。

超硬用グラインダー



★ E042 超硬用グラインダー ¥75,000

サイズ : 250×180×130mm
 電源 : 100V
 回転数 : 50Hz/2650rpm
 60Hz/3200rpm
 重量 : 4kg
 付属品 : 2面/3面砥ぎ対応ピンバイス

G119 ダイヤモンドホイール ¥26,500

ダイヤモンドホイールは超硬ドリル専用です。

パールドリル(スチール鋼)の研磨は出来ません。

真珠洗浄・保管液



L021 ココロイドリキッド /1L

天然のココヤシ油が主成分の洗浄液で、環境を汚さず他に類を見ない「抜群の生分解度」です。

〈リン・クロム金属〉等の有害物質は含まれておりませんので安心してご利用ください。
アルカリ性で真珠を優しく洗浄できます。

真珠の長期保管に使うと水被れを防ぎ真珠に与えるダメージを抑えることが出来ます。

- 浜揚げ真珠の洗浄 -

水1Lに対してココロイド10ccの混合液で研磨します。研磨後は水洗い・乾燥の処理をして下さい。

- 保存液としての使用 -

水1Lに対してココロイド2～3ccの混合液で保管します。保管後は水洗い・乾燥の処理をして下さい。

※原材料の製造工場が、地震で工場の設備が破損した為生産が出来なくなり廃盤となりました。

真珠研磨艶出液



L129 NPC (ニューパールクリーン) ¥4,550 /1L
ロット価格 10L ¥41,000

南洋真珠・黒真珠・アコヤ真珠の艶出し及び被れ珠・塩被れ珠・曇り珠の処理にご利用下さい。

- 使用方法 -

本液を水で薄めて研磨します。研磨後は水洗い・乾燥・研磨の処理をして下さい。

※この商品の輸出は、お取扱できません。

南洋真珠用脱臭液



L130 ソール ¥9,500 /500ml

浸すだけで南洋真珠の脱臭・汚れ落しが出来ます。

- 使用方法 -

本液をアルコールで希釈します。珠を浸し、3～5日程で臭いを取り除きます。(珠の品質により、希釈割合・日数等は調整して下さい) 本液の使用後は水洗い・乾燥・研磨の処理をして下さい。

※この商品の輸出は、お取扱できません。

水洗研磨機



★ E001 1槽式水洗研磨機 ※要見積り品

サイズ：520×350×450mm
 回転数：90rpm
 重量：22kg
 電源：100V



★ E002 2槽式水洗研磨機 ※要見積り品

サイズ：520×630×510mm
 回転数：90rpm
 重量：40kg
 電源：100V



★ E003 1槽式水洗研磨機 可変速 ※要見積り品

サイズ：440×350×900mm
 回転数：0-170rpm
 重量：32kg
 電源：100V

※回転制御インバーター

★ E004 2槽式水洗研磨機 可変速 ※要見積り品

サイズ：520×630×900mm
 回転数：0-170rpm
 重量：50kg
 電源：100V

※回転制御インバーター

可変速タイプは、真珠の研磨量に関わらず
 真珠研磨の攪拌率を調整できます。
 攪拌率の調節により、変形珠の研磨時にみられる
 一部分研磨を避け、真珠層表面を効率良く
 研磨することが出来ます。

※[角桶(木製)] 製造中止のお知らせ。

永らく水洗研磨機用として取り扱っておりました上記の写真3枚
 に掲載しております[角桶]ですが、誠に残念ではございますが
 桶を作って頂いておりました職人が、高齢となり引退されました。
 何卒ご了承のほどお願いいたします。

※海外仕様 (220V/240V用トランス付) について

製造メーカーの廃盤に伴い、海外仕様のダウントランス付き
 機種種の製造できなくなり、廃盤となりました。
 海外で使用される時は、市販のダウントランスをご使用ください。
 詳しくはスタッフまでお問い合わせください。



F004 塩ビ桶 *専用フランジ付 ¥56,000

サイズ：直径215mm×H300mm
 重量：3.5kg

F006 フランジ *塩ビ桶用仕様 ¥6,500

(水洗研磨機に塩ビ桶を接合する為の 取付け用金具)

研磨機本体を永くご使用頂く為、フランジに問題を感じたら、早目に交換して下さい。

バフモーター関連



2022年モデルチェンジ



変速 3000~10000rpm/min-1



LED 照明付

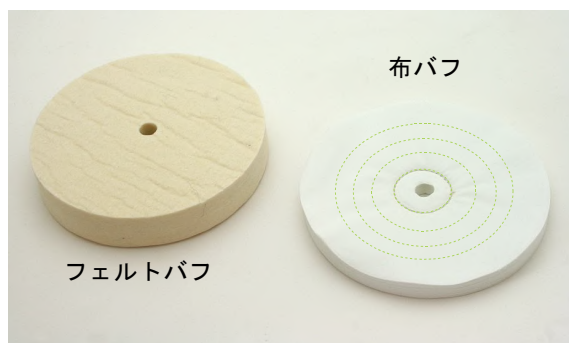

フェルトバフ

布バフ



G225

E120

コンパクト集塵機、変速バフグラnder-150Wセット

♪ E121 A-08CPS ※取寄せ商品 **¥92,500**

サイズ : W350×D300×H235mm
 電源 : AC100V 50/60Hz 190W
 重量 : 10kg
 回転数 : 変速 3000~10000rpm/min-1
 定格 : 30分 (無負荷時)
 装着バフ : 最大 直径125mm

付属品 : バフアーバーΦ10mm・左右
 テーパーアーバー・左右
 Φ13mmバフ用カラー・2個
 ワッシャー・8枚
 アーバー用六角レンチ・1個
 バフグラnder用カーボンブラシ・2個
 取扱説明書



※[バフ]・[研磨剤]は、別途ご購入下さい。
 ※集塵機 交換用フィルターも取寄せ可能です。

バフ (直径120mm)

GBSD18B フェルトバフ D-18B (軟質) **※製造中止**

♪ GBSD8 フェルトバフ D-8 (中硬) ※取寄せ商品 **¥2,900**

GBD2 布バフ D-2 3本ミシ目 (40枚合わせ) **¥1,450**

ミニグラインダ (京セラ リョービ)

E120 TG30 **¥9,100**

サイズ : 170×110×140mm
 電源 : 100V
 回転数 : 50Hz/2800rpm
 60Hz/3400rpm
 定格 : 15分

ミニグラインダ用 フェルトバフ

G225 M-1014 **¥900**

艶出し研磨剤

GB7000 ポリアート (No. 7000) ゴールド **¥1,820**

研磨剤 ダイアラックス

G552 BLEU (青) **¥935**

G553 BLANC (白) **¥870**

真珠の表面研磨にダイアラックス
 艶出しにポリアートをご使用下さい。

GB7000

写真の商品とは
 異なります。

G552

G553



高速研磨機

E056



バレル槽可動部



♪ E056 HS-1-2V ¥800,000

サイズ：460×420×710mm
電源：100V（家庭用電源）
電源周波数(50Hz・60Hz)確認が必要になります。

重量：70kg
回転数：290rpm
モーター容量：0.4KW

付属品：八角ウレタン製バレル槽（1L）2個

60分タイマー付 最大研磨量：50匁

E057



♪ E057 HS-1-4V ¥1,650,000

サイズ：758×585×870mm
電源：AC200V 三相（動力電源）
重量：150kg
回転数：0-270rpm（インバーター制御）
モーター容量：0.75KW

付属品：八角ウレタン製バレル槽（1L）4個

60分タイマー付 最大研磨量：100匁

E059



バレル槽可動部



♪ E059 HS-R401B ※価格は、お問い合わせ下さい。

サイズ：1420×942×1175mm
電源：AC200V 三相（動力電源）
重量：500kg
回転数：0-180rpm（インバーター制御）
モーター容量：2.2KW

付属品：六角鉄製バレル槽（8.5L）4個
（ゴムライニング張り）

バレル槽固定式・上部扉ロック付

受注生産の為、納期に時間が掛かります。

60分タイマー付 最大研磨量：870匁

※メーカー標準モデルを 真珠加工に適した改良モデルです。

各機種には梱包費・送料・搬入費は含まれておりません。（実費要見積もり）
海外への輸出の際には専用トランスもご用意出来ます。（実費要見積もり）

高速研磨機用ソフトメディア（乾式用チップ）



仕上げ用ソフトメディア

♪ G500 SFP-8T（共摺未加工） ¥22,000 /1箱(20kg)

※独自の共摺り加工を行えるユーザー様向けです。

♪ G502T SFP-8T（1H） ¥23,500 /1箱(20kg)

※若干の共摺り加工が必要です。

G502TC SFP-8T（5H） ¥9,200 /1袋（5kg）

♪ ロット価格 20kg ¥35,000

※現状の状態にて艶出し研磨が可能です。

洗浄器・洗浄液



超音波洗浄器

E108 超音波洗浄器 UL600 ¥4,560

サイズ：180×210×150mm
 タンク寸法：120×120×100mm
 電源：100V (35W)

自動タイマー付き（3分）
 コンパクトサイズなので、置き場所に困りません。

超音波の振動で無数の気泡を発生させます。
 その気泡が商品にあたって、壊れる時の
 衝撃波と専用液で汚れを落とします。



超音波洗浄器用 洗浄液

LARPMC10 PMC10 ¥2,380/1L

水で5～10倍にうすめて使用、
 洗浄後は水洗いだけです。

LARBF20 BF20 ¥2,800/1L

研磨作業後のバフカス・油脂を落とします。
 水で10～20倍にうすめて使用、
 洗浄後は水洗いだけです。



イオン洗浄器

♪ E011 リシャイナーE ¥85,500

サイズ：235×200×100mm
 電源：100V

付属品：ステンレス容器
 リシャイナー E用 金専用液

自動タイマー付き（5～15秒）

電解液と電気通電でK14-K24金の変色を復元します。
 わずか10秒程で地金に発生した酸化皮膜のくもり、
 変色を破壊して貴金属本来の光沢をとりもどします。

※この商品の輸出は、お取扱いできません。



イオン洗浄器用 電解液

LZ003 リシャイナー E用 金専用液 ¥1,900/1L

原液をそのまま使用、洗浄後は水洗いだけです。

※この商品の輸出は、お取扱いできません。

LZ004 リシャイナーα用 銀専用液 ¥2,450/1L

原液をそのまま使用、洗浄後は水洗いだけです。

※この商品の輸出は、お取扱いできません。

リング関連ツール



HH34 パール球ゲージ
5~16mm 0.5mmUP 各1個 計2個セット

HBSC13 パールゲージ棒セット
7~12.5mm 0.5mmUP 各1本
13~16mm 1mmUP 各1本 計16本セット



H201 リングゲージ
(No.1-No.30) ¥3,100

H202 ミニリングゲージ
(No.6-No.20) ¥1,950

H206 サイズ棒 溝付
(No.3-No.27) ¥3,250

H207 ポケットサイズ棒
(No.6-No.20) ¥1,900

ルーペ



H433 ルーペ R229 (Carton)
(倍率10倍) 布キンチャック、首掛け紐付 ¥13,300

H434 ルーペ 705
(倍率10倍) ¥2,150

精密ピンセット

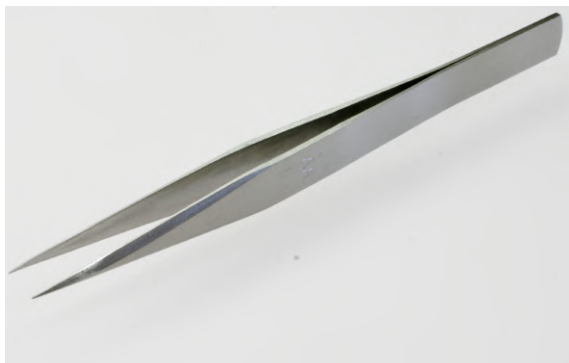

H299 K-1 AA ピンセット ¥1,150

アコヤ貝 標本額



A049 標本額 白 7号

サイズ : 325×265mm

あこや貝 : 1ヶ月~2年

※運送代は、金額を問わず実費ご請求させて頂く場合がございます。
※ [ワレモノ・下積厳禁] に付、梱包費を実費頂く場合もございます。



A050 標本額 白 10号

サイズ : 355×605mm

あこや貝 : 1ヶ月~3年

※運送代は、金額を問わず実費ご請求させて頂きます。
※ [ワレモノ・下積厳禁] に付、梱包費を実費頂く場合もございます。