

ポーラスモスブロック (環境保全型積みブロック) 新燃岳火山灰入り

●特長

宮崎県型粗面ブロック全体にポーラスコンクリートを使用した、環境保全型積みブロック「ポーラスモスブロック」を開発致しました。

ポーラスコンクリートとは、連続もしくは独立した空隙を多く含むコンクリートで、おこしのような形状です。ポーラスコンクリートは、製品内の空隙が適度な含水、植物の根の伸長促進、種子・被覆土の流出抑制など様々な効用をもたらし、生態系における植物の遷移を促します。

表面のみポーラスタイプの「モスブロック」もございます。

平均明度	3.5	輝度の標準偏差	59
------	-----	---------	----



基本形状
形状・寸法
重量表

AP型

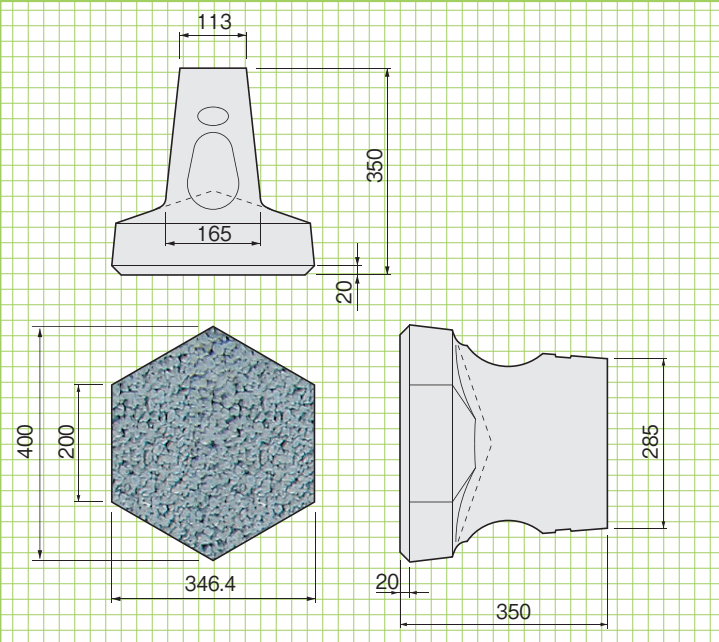

■参考重量(ポーラスモスブロック)

呼称	重量(kg)
AP型	40.0
BP-10型	18.6
BP-20型	32.4
CP型	20.9
DP-10型	12.9
DP-20型	22.9

新燃灰シャモット



BP-10型(根石・天端石用)

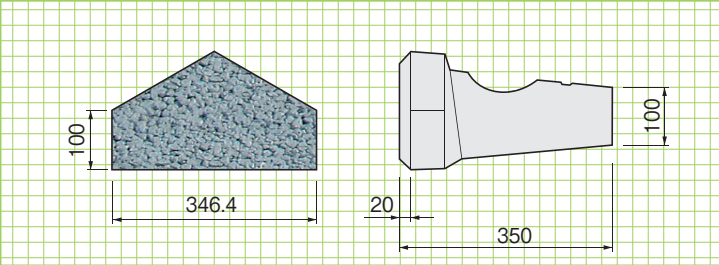

CP型(側石用)

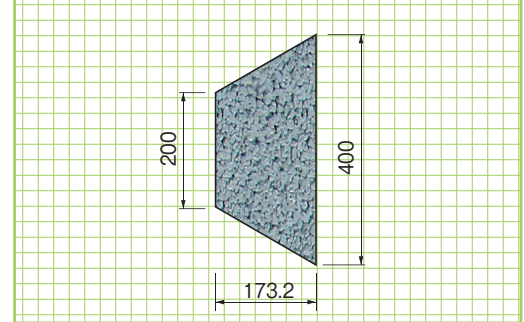

BP-20型(根石・天端石用)

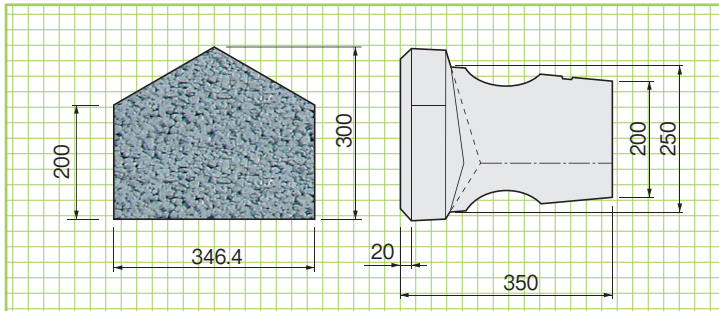

DP-10型(隅石用)

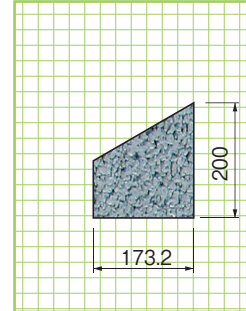

DP-20型(隅石用)

