

セントレーン側溝 片面勾配型

側溝・水路類

擁壁類

カルバート類

ヒューム管・推進管

マンホール類

道路製品

集水枳類

その他の製品

NEP工業製品

形状及び寸法

標準型

グレーチング付 (300 KG・400 KG)

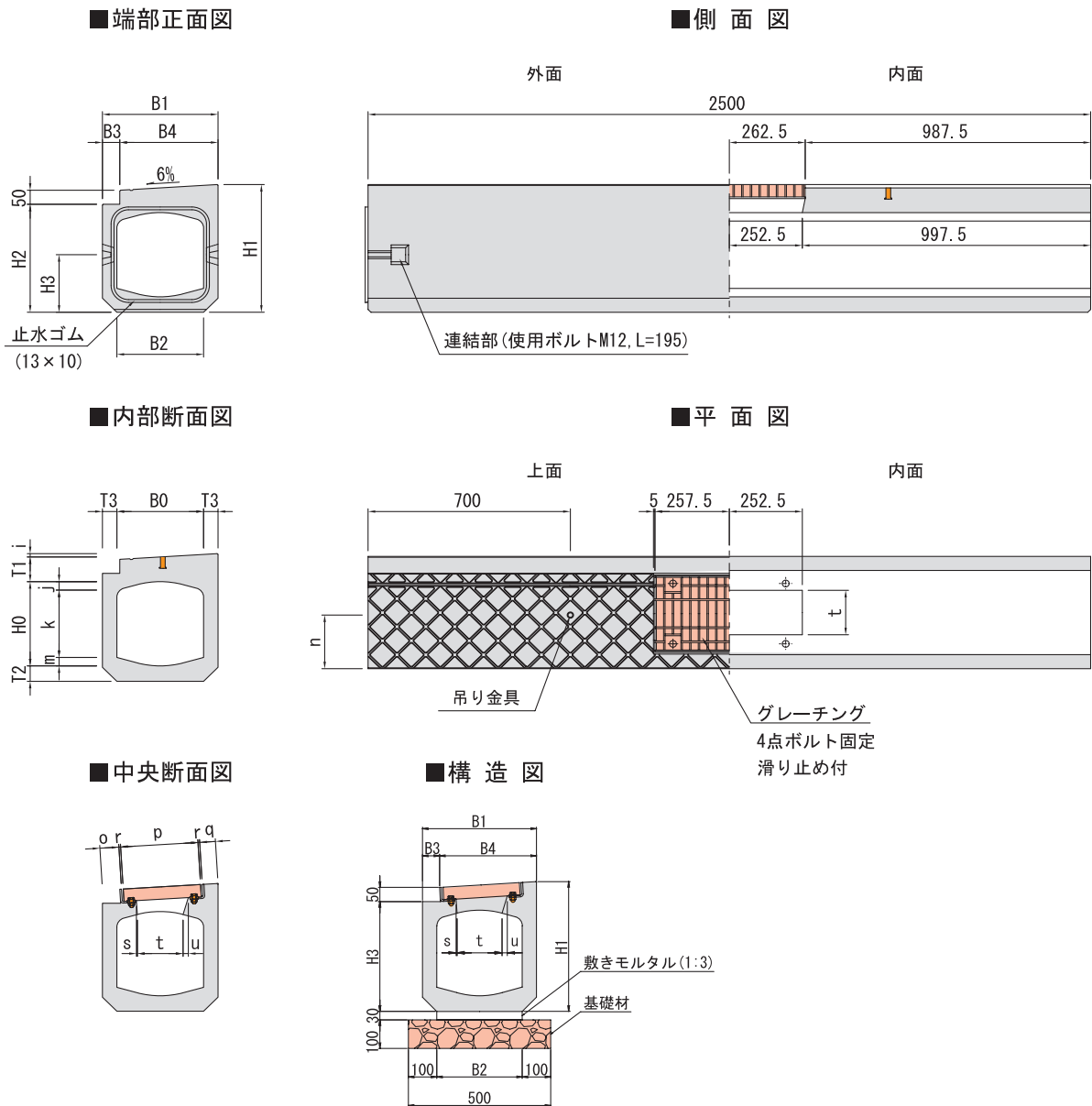

呼び名	寸 法 (mm)																							
	BO	HO	T1	T2	T3	B1	B2	B3	B4	H1	H2	H3	i	j	k	m	n	o	p	q	r	s	t	u
300	300	300	88	55	50	400	300	60	340	455	385	205	12	30	240	30	191	66	268	55	6	3	158	18
400	400	400	104	65	60	520	420	80	440	585	508	265	16	40	320	40	249	86	368	55	6	4	227	41

呼び名	参考質量(kg)	
	本 体	グレーチング
300	493	並目 7.2
		細目 11.9
400	790	並目 9.4
		細目 -