

OTU側溝

側溝・水路類

擁壁類

カルバート類

ヒューム管・推進管

マンホール類

道路製品

集水枘類

その他の製品

NEPI工業製品

形状及び寸法

消音式 (I型・II型)

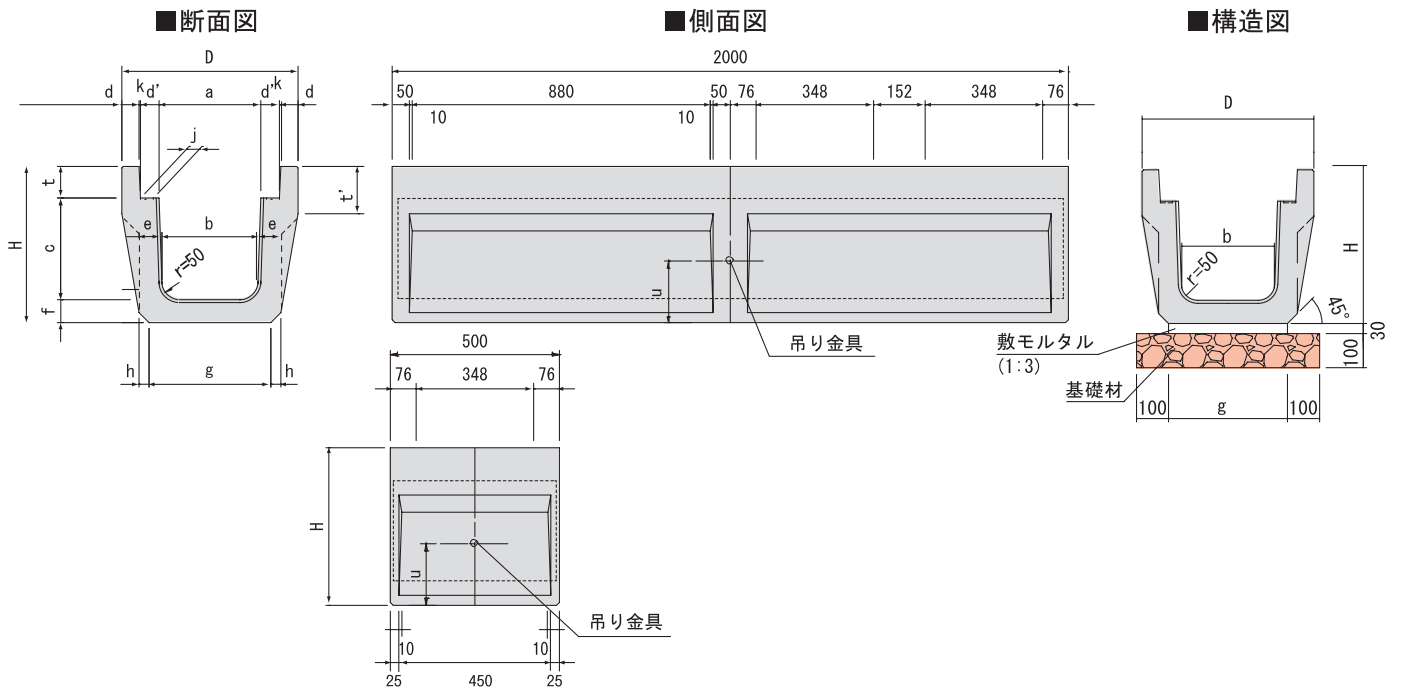

呼び名	寸法 (mm)														参考質量(kg)				
	a	b	c	d	d'	e	f	g	h	j	k	t	t'	D	H	U (L=2000のみ)	L=2000	L=500	
I型	300C	300	260	500	40	55	70	60	360	20	37	5	95	120	500	655	265	479	120
	400B	400	360	500	40	55	70	60	460	20	37	5	110	135	600	670	247	514	129
II型	250	250	230	250	45	55	65	65	320	20	37	5	90	120	460	405	163	322	81
	300A	300	280	300	50	55	70	70	360	30	37	5	95	140	520	465	182	418	105
	300B	300	270	400	50	55	70	70	360	25	37	5	95	140	520	565	224	478	120
	400A	400	370	400	55	55	70	80	450	30	37	5	110	140	630	590	216	542	136
	400B	400	360	500	55	55	80	80	470	25	37	5	110	140	630	690	246	643	161
	400C	400	350	600	55	55	90	90	470	30	37	5	110	140	630	800	326	793	198
600	600	550	600	65	65	90	100	670	30	37	10	140	170	880	840	327	1006	252	

グレーチング (III型)

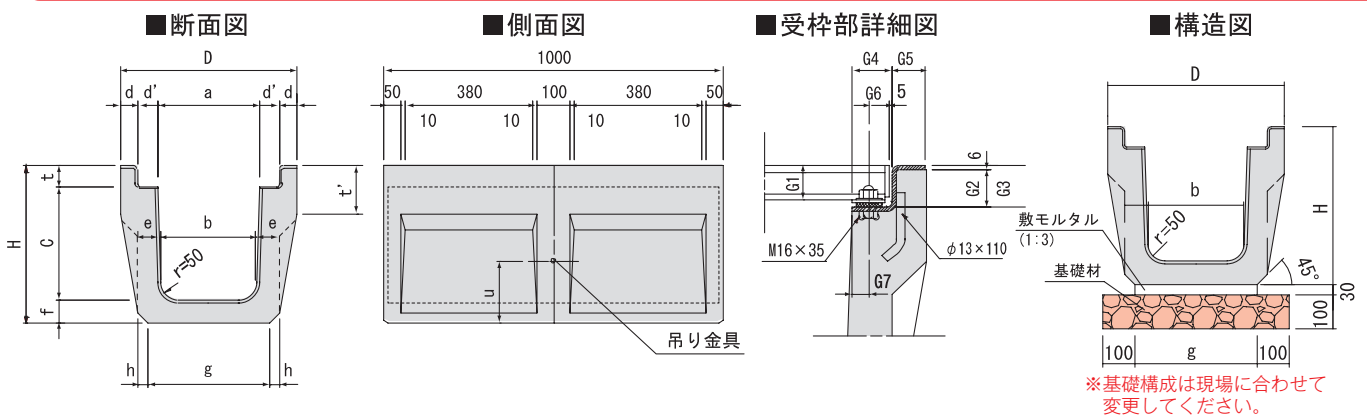

呼び名	寸法 (mm)														受枘部寸法 (mm)							参考質量 (kg)		
	a	b	c	d	d'	e	f	g	h	t	t'	u	D	H	G1	G2	G3	G4	G5	G6	G7	本体	グレーチング	
																							並目	細目
250	252	230	280	50	55.0	75	75	340	20	60	120	182	462	415	50	54	60	54.5	49.5	29.5	20	216	29.0	40.2
300	303	280	335	50	58.5	80	70	400	20	60	140	195	520	465	50	54	60	58.5	49.5	29.5	24	262	32.5	46.5
400	403	370	440	55	58.5	90	80	510	20	70	140	225	630	590	60	64	70	58.5	54.5	29.5	24	340	45.8	63.5