

## 電着ダイヤモンド



### 電着ダイヤ／電着CBN 小ロットでの特注を承ります!



お客様のニーズに合わせて、電着ダイヤモンド  
電着CBN工具を小ロットにて製作を承ります。  
先端形状・粒度・軸長・軸径・首下形状・数量等  
お気軽にご相談下さい。

We can produce both electrodeposited diamond and  
electrodeposited CBN upon customer's requests even  
small lot orders. Regarding to quantities, shaft  
diameter/length, granularity or shapes etc., please feel  
free to contact us.

根据客户的要求，即使是小批量订单，我们也可以生产电沉积  
金刚石和电沉积立方氮化硼。  
关于数量，轴直径/长度，粒度或形状等，请随时与我们联系。

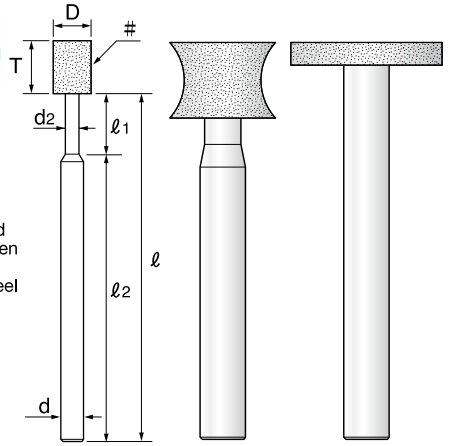

### 1 電着ダイヤモンドバー Electroplated Diamond

φ軸径 6.0mm 粒度 #120

出荷単位: 1本

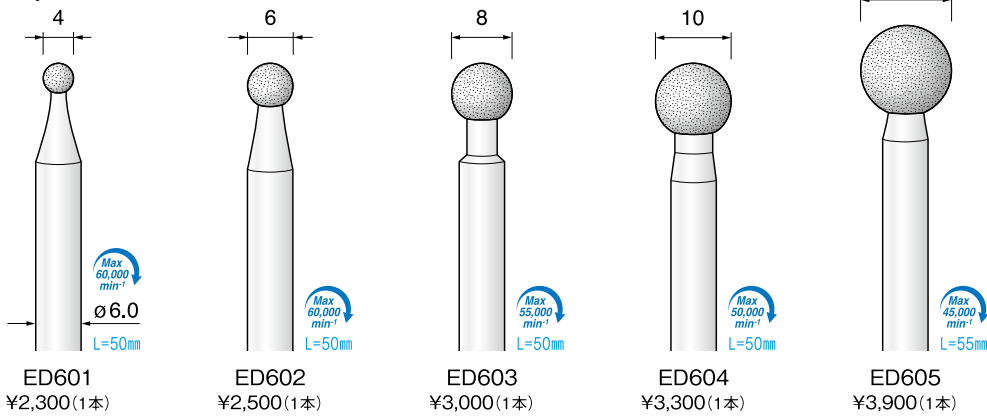

### 1 電着ダイヤモンドバー Electroplated Diamond

φ軸径 6.0mm 粒度 #120

出荷単位: 1本

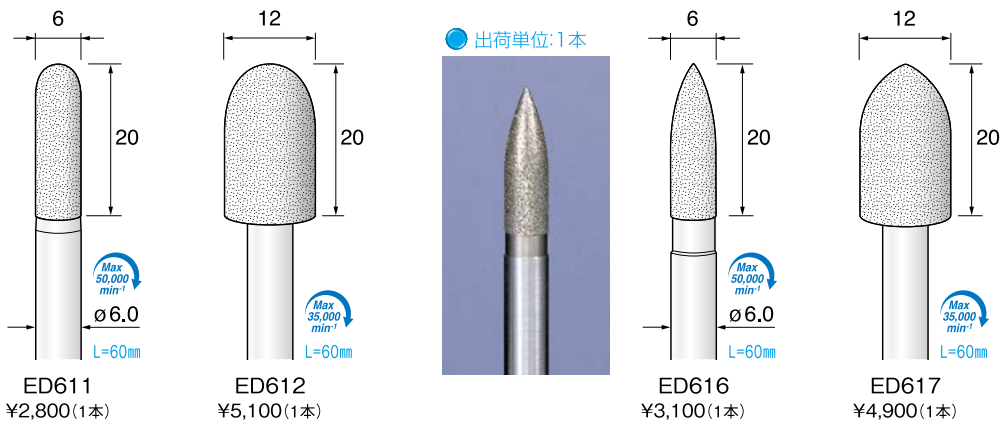

### 1 シャンクアダプター(ステンレス) Shank Adapters (Stainless) 轴适配器(不锈钢)

φ軸径 6.0mm

出荷単位: 1本



- 通常の工具では届かない深穴の加工でも、簡単に軸長を伸ばす事ができます。
- 特注で工具を製作するコストや時間を節約・短縮できる便利なアダプターです。
- The shaft length can be easily extended even when machining deep holes that cannot be reached with ordinary tools.
- It is a convenient adapter that can save and shorten the cost and time of manufacturing custom tools.
- 即使在加工普通工具无法达到的深孔时，也可以轻松延长轴长。
- 它是一种方便的适配器，可以节省和缩短制造自定义工具的成本和时间。

※シャンクアダプターの詳細はP68をご覧ください Please refer to P68 for details of shank adapters. 有关轴适配器的详细信息，请参阅P68。

