

軸付ゴム砥石

5 ϕ 軸径(6.0)mm 軸付ゴム砥石(研磨タイプ) Abrasive Rubber Points for polishing
 带轴橡胶磨石(磨料类型)

研磨力に優れ、通常の粒度より一番手程度上の光沢感ある研磨作業が可能です。
 被削材の形状を保持しながらの艶出し研磨に適しています。

Excellent polishing power, enabling polishing work with a glossiness that is one level higher than normal grain size. Suitable for polishing and polishing while maintaining the shape of the work material.

优异的抛光能力，使抛光工作的光泽度比正常晶粒度高一級。适用于抛光和抛光，同时保持工作材料的形状。

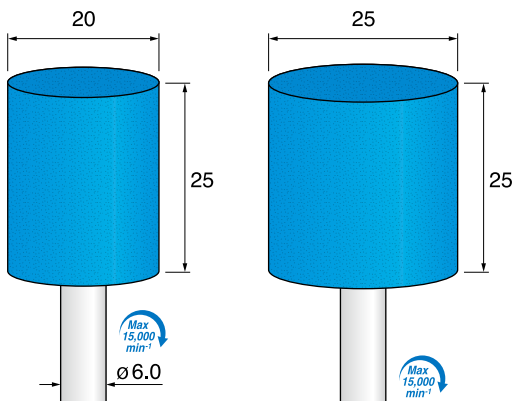

● 出荷単位:5本

#80 ピンク (#80 Pink)	AR601 ¥4,600(5本)	AR611 ¥5,400(5本)
#120 ブルー (#120 Blue)	AR602 ¥4,600(5本)	AR612 ¥5,400(5本)
#320 バイオレット (#320 Violet)	AR603 ¥5,000(5本)	AR613 ¥6,000(5本)
#500 ライトブラウン (#500 Light Brown)	AR604 ¥5,000(5本)	AR614 ¥6,000(5本)

● 剛性のある軸径 ϕ 6.0mmのゴム砥石です。
 負荷のかかる作業や、広い面積を効率良く研削・研磨するのに適しています。

● This is a rigid abrasive rubber polisher with a shaft diameter of ϕ 6.0 mm. Suitable for heavy work and efficient grinding and polishing of large areas.

● 这是一种刚性磨料橡胶磨石，其轴直径为 ϕ 6.0mm。适用于繁重的工作以及大面积的高效研磨和抛光。



5 ϕ 軸径(6.0)mm 軸付ゴム砥石(研削タイプ) Abrasive Rubber Points for grinding
 带轴橡胶磨石(磨削类型)

研削タイプは優れた研削力で粗仕上げから仕上げまでをスピーディーにこなします。

The grinding type has excellent grinding power and can be used quickly from rough to medium finish.

磨削类型具有出色的磨削能力，可以从粗加工到中等加工快速使用。

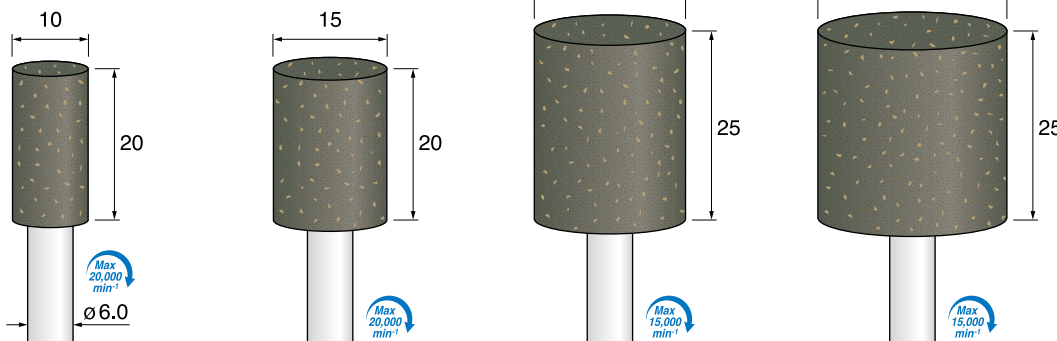

● 出荷単位:5本

#60 カーキ (#60 Khaki)	AR621 ¥1,900(5本)	AR631 ¥2,200(5本)	AR641 ¥2,700(5本)	AR651 ¥3,500(5本)
#80 ブラウン (#80 Brown)	AR622 ¥1,900(5本)	AR632 ¥2,200(5本)	AR642 ¥2,700(5本)	AR652 ¥2,800(5本)
#120 グレー (#120 Gray)	AR623 ¥1,900(5本)	AR633 ¥2,200(5本)	AR643 ¥2,700(5本)	AR653 ¥2,800(5本)

Max 15,000 min⁻¹ ディスクポリッシャー Disc Polisher 盘式抛光软磨石

- ディスク状に圧縮した砥粒入り不織布の研磨工具で、溝やスリット部の研磨加工に最適です。
- ディスク端面はもちろん、側面を使用してもバリ取りや研磨加工等にもご利用いただけます。
- This is a non-woven polishing tool containing abrasive grains compressed into a disk shape. It is ideal for polishing grooves and slits.
- It can be used for deburring and polishing using the side as well as the disk end face.
- 这是一种非织造抛光工具，包含被压缩成圆盘状的磨粒。
- 是抛光凹槽和缝隙的理想选择。
- 可用于侧面和磁盘端面的去毛刺和抛光。

M3タイプのマンドレルに装着してご使用下さい
 Please screw polishers on the M3 mandrel
 在心轴上安装金刚石墨盘时选择M3型

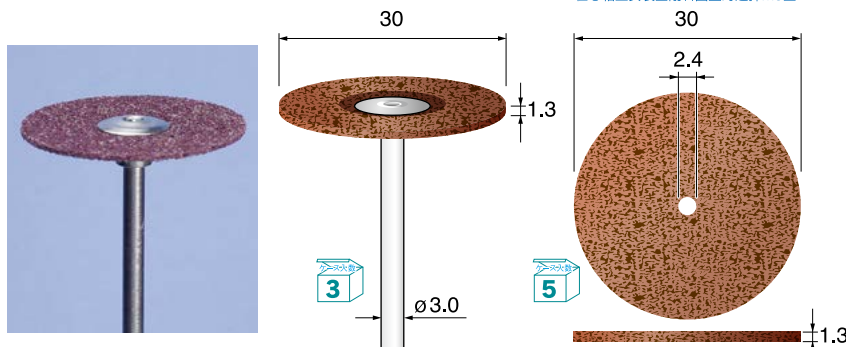

#120 ブラウン (#120 Brown)	AR581 ¥2,100(3本)	AR581D ¥1,800(5枚)
#240 レッド (#240 Red)	AR582 ¥2,100(3本)	AR582D ¥1,800(5枚)
#400 グリーン (#400 Green)	AR583 ¥2,100(3本)	AR583D ¥1,800(5枚)

ステンレス マンドレル M3タイプ
 Mandrels (Stainless) M3 Screw
 不锈钢芯轴M3螺钉

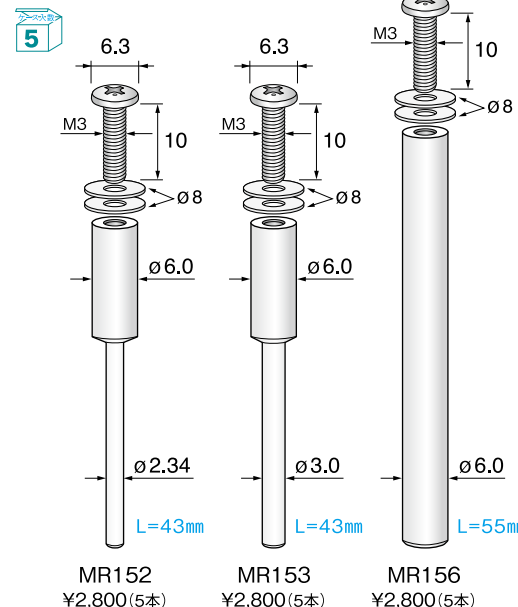

- ED 電着ダイヤモンド電着CBN
- DC ダイヤモンドディスク
- SD 焼結ダイヤモンド
- CC 超硬カッター
- SC スチールカッター
- TD ツイストドリル
- MR マンドレル
- GS 磁石
- AR ゴム砥石
- AS サンダー
- BM ブラシ
- FB フェルトワ
- PC ポリッシングコンパウンド
- HT ハンドツール
- AT アングル専用工具
- BT ベルトサンダー専用工具
- ST 超音波専用工具
- RT レシプロ専用工具
- CP 交換用専用工具
- TS 工具セット