

金属ブラシ



1 シャンクアダプター(ステンレス) Shank Adapters (Stainless)

●通常の工具では届かない深穴の加工でも簡単に軸長を伸ばす事ができます。

(シャンクアダプターの詳細はP68をご覧ください)

● 出荷単位: 1本

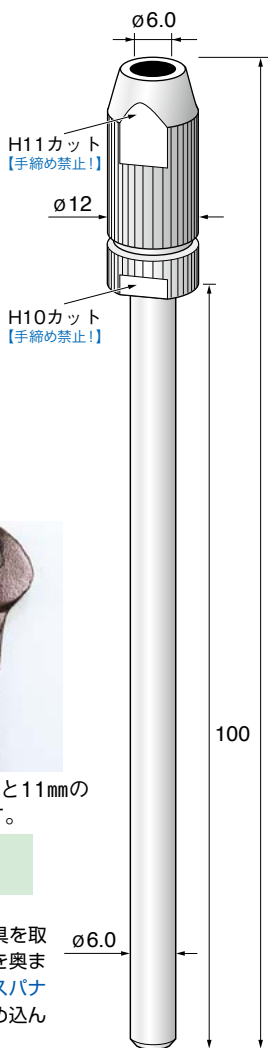

● 出荷単位: 1組



MR231用の10mmと11mmのスパナセットです。

MR-SP
¥900 (1組)

*MR231に軸付工具を取り付ける際は、軸を奥まで差し込み「必ずスパナで」しっかりと締め込んで使用して下さい。

MR231
¥4,000 (1本)

- 線材にステンレス、スチール、真鍮の3種類を用意しました。
- 汚れ取り、サビ取り、バリ取り塗装の剥離はもちろん、溶接後の酸化皮膜の除去作業にもご利用いただけます。
- 線材の硬さはステンレス⇒スチール⇒真鍮の順に軟らかくなっています。
- 同じ線材でも毛足が長いとあたりは軟らかく、毛足が短くなったり線径が太くなると腰が硬くなり研磨力は強くなります。

●シャンクアダプターの詳細はP68をご覧ください。

⚠ 警告 シャンクアダプターに工具を装着する場合は、装着工具の最高使用回転数の1/30以下の回転数を目安に、十分に安全を確認の上ご使用下さい。



φ軸径 6.0mm Max 3,000 min⁻¹

ステンレスワイヤーブラシ(カップ型/線径φ0.15mm) Cup Shaped Brushes (Stainless Steel Wire)

● 出荷単位: 1本

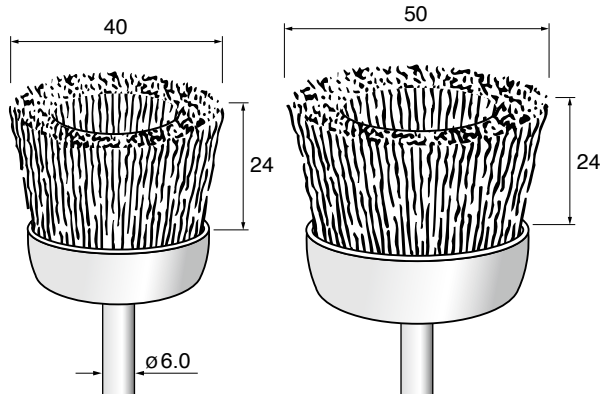

BM701
¥2,000 (1本)

BM702
¥2,100 (1本)



φ軸径 6.0mm Max 3,000 min⁻¹

スチールワイヤーブラシ(カップ型/線径φ0.15mm) Cup Shaped Brushes (Steel Wire)

● 出荷単位: 1本

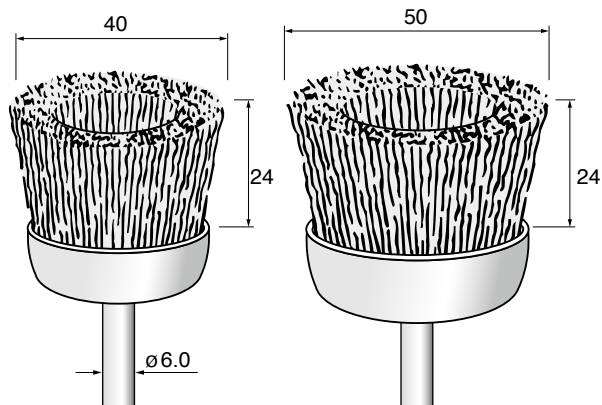

BM711
¥1,600 (1本)

BM712
¥1,800 (1本)



φ軸径 6.0mm Max 3,000 min⁻¹

真鍮ワイヤーブラシ(カップ型/線径φ0.15mm) Cup Shaped Brushes (Brass Wire)

● 出荷単位: 1本

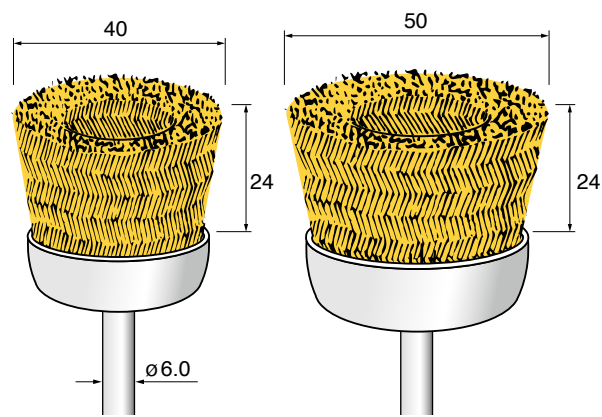

BM721
¥1,700 (1本)

BM722
¥1,900 (1本)