

ステンレス戸車

丸型

ステンレス枠

ステンレス車

30mm 36mm 42mm 50mm



SAS-0301



SAS-0421

RoHS

- 特長** サッシ建具にも使用できます。メタル(含油軸受)を使用していますので回転がなめらかです。
※メタル(含油軸受)の材質は鉄です。
- 用途** 玄関・トイレ・外部の戸etc.

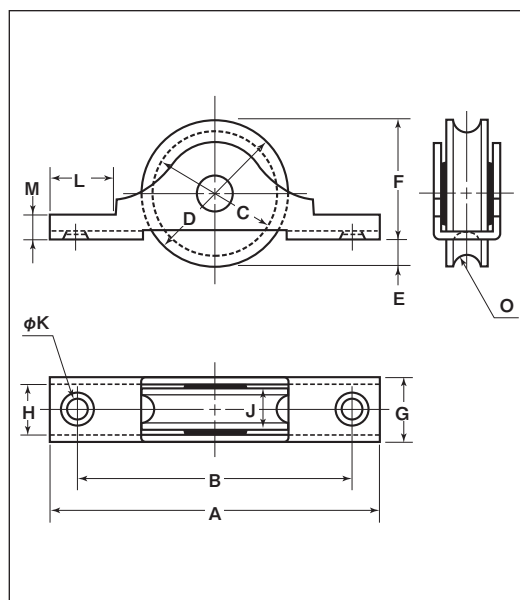

商品コード	サイズ	A	B	C	D	E	F	G	H	J	K	L	M	O ^(R)	板厚	軸	車	取付ネジ寸法	自重	耐荷重(2ヶ当り)	希望小売価格(1ヶ当り)	一箱入数	一甲入数
SAS-0301	30mm	68	57	26	30	6	24	14	11	9	4	13	5	3.5	SUS304 t1.5	SUS304 5mm	SUS303	M3	60g	30kg	825	12	360
SAS-0361	36mm	76	65	30	35	6	29	14	11	9	4	13	5	4		SUS304 5mm		M3	85g	50kg	1,240	12	240
SAS-0421	42mm	100	86	37	42	8	34	14	11	9.5	4	20	5	4.5	SUS304 6mm	SUS304 6mm	M3	125g	60kg	2,600	12	120	
SAS-0501	50mm	110	85	44	50	8	42	17	13	11.5	5	18	5	5	SUS304 t2	SUS304 6mm	M4	200g	70kg	5,340	4	—	

車のみ

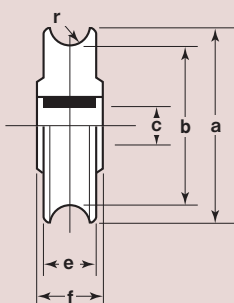

商品コード	サイズ	a(φ)	b(φ)	c(φ)	e	f	r ^(R)	自重	希望小売価格(1ヶ当り)
2501	30mm	30	26	5	9	10	3.5	41.5g	495
2502	36mm	35	30	5	9	10	4	58g	795
2503	42mm	42	37	6	9.5	10	4.5	84g	1,440
2504	50mm	50	44	6	11.5	12	5	135g	2,640

ステンレス戸車

ステンレス枠
ステンレス車

特殊扉用
戸車

重量戸車

ロタ・
重量戸車

キャスター
戸車

Hブリー

セミブック

ローラー

パテント車

ガイド
ローラー

底車

公団・公社用
戸車

サッシ
取替戸車

ステンレス
戸車

鉄戸車

調整戸車

横調整戸車

フラッター
戸車

樹脂戸車

リステン
レール用
戸車

ローラー
戸車

真鍮戸車

吊戸車

スライド
ラック用

下車