

2連式重量横調整戸車

丸型

平型

V型

ステンレス枠

ステンレス車

MCナイロン[®]車



TMSWY509

意匠

RoHS

大型建具に適しています!!

※枠のサイズは全種類同じサイズです。

※六角棒スパナ(径5mm L=160mm)

※扉の荷重が分散される為、扉の動きがスムーズになります。

※戸の位置が上がり過ぎたり、下がり過ぎたり、傾いたりしている場合は、戸車の調整ねじを六角棒スパナで回して車の上下調整をしてください。

車の材質変更と形状変更も別注品として製作可能です。

440C
ベアリング
組替え

(P264参照)



ステンレス車

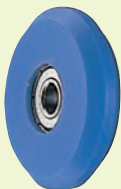

MC車

黒
ナチュラル
色替え

(P035参照)

- 特長** 戸をはずさず、サイドからの上下調整が可能。調整範囲5mm。
- 用途** 寺院の木製大型重量建具など、重量のある建具に適しています。

〈ベアリング入ステンレス車50mm丸型〉

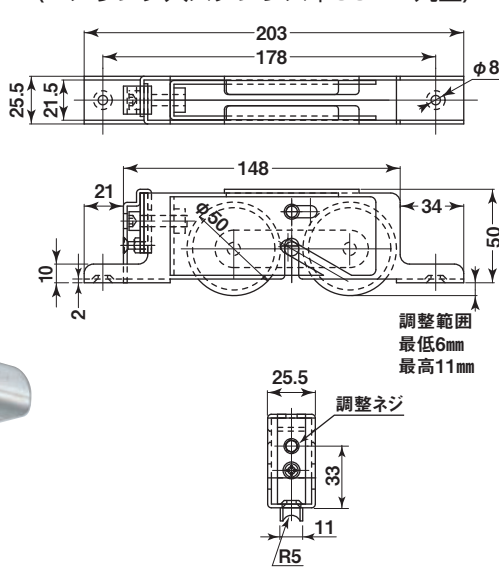

※調整時は戸を上げて行ってください。
※ベアリングは鉄です。

車形状図

TBSWY501
TMSWY501

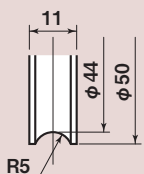

TBSWY502
TMSWY502

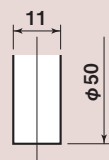

TBSWY509
TMSWY509

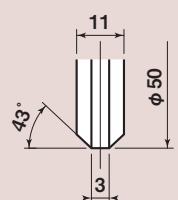

ステンレス枠

商品コード	サイズ	形状	板厚	軸材質	車	取付ネジ寸法	自重	耐荷重 (2ヶ当り)	希望小売価格 (1ヶ当り)	一箱 入数	一甲 入数
TBSWY501	50mm	丸型	SUS304-t2	SUS304	SUS303 #608ZZベアリング入	M6	780g	400kg	18,400	4	-
TBSWY502		平型					820g	400kg	18,400	4	-
TBSWY509		V型					790g	400kg	18,400	4	-
TMSWY501		丸型			MC901 #608ZZベアリング入		575g	300kg	16,900	4	-
TMSWY502		平型					590g	300kg	16,900	4	-
TMSWY509		V型					580g	300kg	16,900	4	-

2連式重量横調整戸車

特殊門扉用戸車

重量戸車

ロタ・重量戸車

キャスター戸車

Hブリー

セミブルック

ローラー

パテント車

ガイドローラー

底車

公園・公社用戸車

サッシ取替戸車

ステンレス戸車

鉄戸車

調整戸車

横調整戸車

フロッター戸車

樹脂戸車

リステール用戸車

ローラー戸車

真鍮戸車

吊戸車

スライドラック用

下車