

ロタ・ベアリング入 フラッター戸車

V型

ステンレス枠

鉄枠

ジュラコン®車

ステンレス枠
ロタベアリング入
鉄枠

特殊扉用
戸車

重量戸車

ロタ
重量戸車

キャスター
戸車

Hブーリー

セミブルック

Cローラー

パテント車

ガイド
ローラー

底車

公園・公社用
戸車

サッシ
取替戸車

ステンレス
戸車

鉄戸車

調整戸車

横調整戸車

フラッター
戸車

樹脂戸車

Uステン
レール用
戸車

ローラー
戸車

真鍮戸車

吊戸車

スライド
ラック用

下車

33
mm



KES-0339

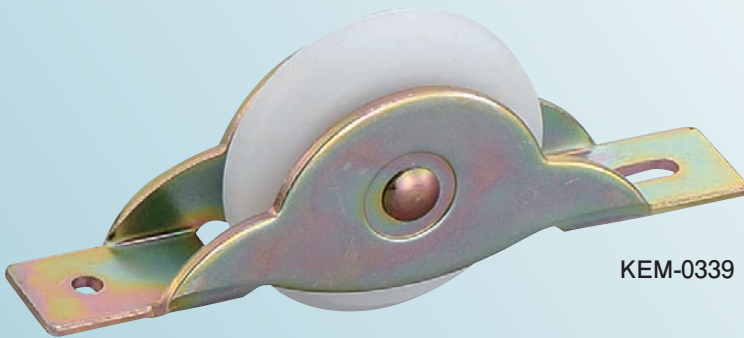

KEM-0339

RoHS

KES

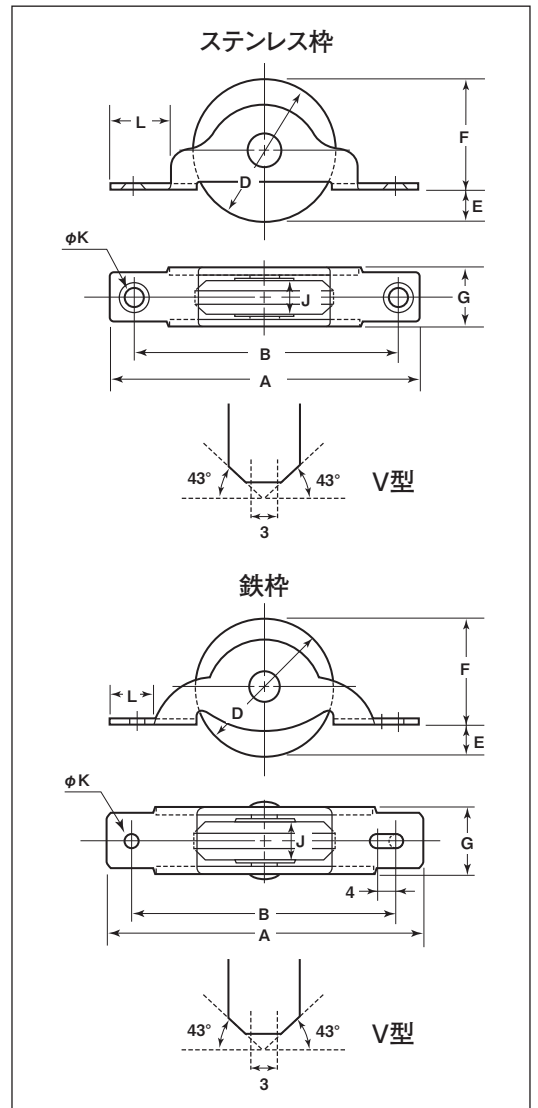

※ベアリングは鉄です。
※鉄枠のメッキはクロメート処理です。

商品コード	サイズ		A	B	D	E	F	G	J	K	L	板厚	軸	車	取付ネジ 寸法	自重	耐荷重 (2ヶ当り)	希望小売価格 (1ヶ当り)	一箱 入数	一甲 入数
KES-0339	33mm	ステン枠	74	63	33	6	27	13	8	4	14	SUS304 t1.5	SUS304 5mm	ジュラコン	M3	35g	40kg	665	12	240
KEM-0339		鉄枠	76	63	33	7	26	14	8	3	11	SPCC t1.6	鉄 5mm	#626GGベアリング入	—	40g	40kg	520	12	240

車のみ

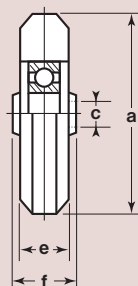

商品コード	サイズ	a(φ)	C(φ)	e	f	自重	希望小売価格 (1ヶ当り)
5110	33mm	33	5	8	10	14g	420